



comune di  
**PRATO**

Codice Fiscale: 84006890481

---

Fornitura e posa in opera di nuova cartellonistica per i giardini pubblici

---

### Progetto esecutivo

---

Assessore alla città curata	Cristina Sanzò
Area servizi Tecnici	Servizio Urbanistica, Transizione ecologica e Protezione civile
Dirigente del servizio	Arch. Pamela Bracciotti
Responsabile Unico del Procedimento	Arch. Caterina Bruschi

### Gruppo Progettisti

---

Geom. Damiano Bennati

Dott. For. Marco Mucini

Geom. Nicla Tonioni

Dott. For. Alessandra Pacini

Dott. For. Chiara Gotti

---

Tavola:	All. A – Relazione Tecnica
---------	----------------------------

---

© Copyright Comune di Prato

Servizio Urbanistica, Transizione ecologica e Protezione civile

E' vietata la riproduzione anche parziale del documento

data: **Novembre 2023**

---

## Sommario

1. INTRODUZIONE.....	3
2. INQUADRAMENTO E IDENTIFICAZIONE DELL'AREA .....	3
3. DESCRIZIONE DELL'INTERVENTO .....	3
4. CRONOPROGRAMMA.....	6

## 1. INTRODUZIONE

La presente relazione è stata redatta dai tecnici di Consiag Servizi Comuni per il comune di Prato, che a seguito dell'ultima variazione di bilancio, ha messo a disposizione delle somme destinate ad interventi ritenuti necessari emersi da sopralluoghi e incontri congiunti con i tecnici dell'ufficio AREA TRANSIZIONE AMBIENTALE E RESILIENZA URBANA.

## 2. INQUADRAMENTO E IDENTIFICAZIONE DELL'AREA

Tutte le aree a verde pubblico del Comune di Prato hanno una cartellonistica degli usi, con rimandi al regolamento comunale di riferimento e indicazione dei contatti, attualmente vetusti e da aggiornare.

Con precedenti interventi si è provveduto all'istallazione di nuovi cartelli indicanti gli usi delle aree e i contatti di riferimento con rimandi alla normativa vigente nelle aree a verde pubblico con destinazioni "speciali" quali aree attrezzate sportive, aree giochi, aree di particolare valore, aree di sgambatura e solo una piccola parte delle aree a verde pubblico generiche. L'intervento pertanto riguarda tutte le aree frequentate, residue dal primo intervento, nonché la cartellonistica degli orari di apertura/chiusura dei playground cittadini.

## 3. DESCRIZIONE DELL'INTERVENTO

La cartellonistica con l'indicazione degli orari dei playground sarà istallata, ove possibile, direttamente sul cancello o sulla recinzione, altrimenti sarà istallata su apposita palina in ferro zincato. La grafica rappresenterà il logo del Comune di Prato e gli orari definiti secondo ordinanza.

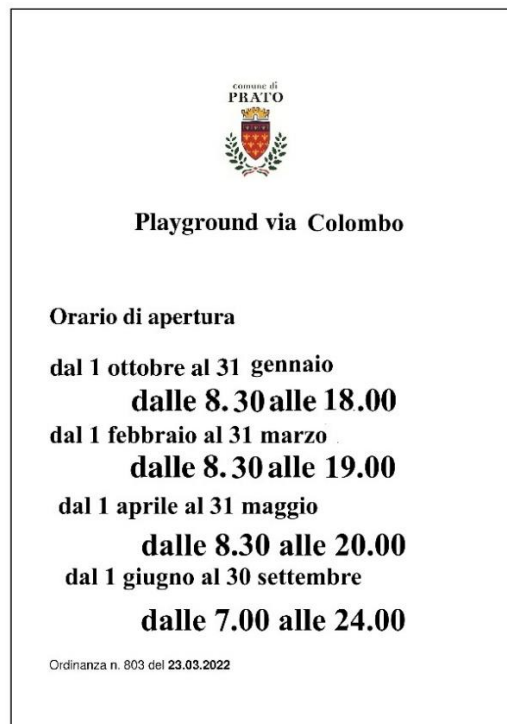

*Esempio cartello Payground*

I pannelli informativi di uso delle aree verdi rispetteranno la grafica, materiale e tipologia già scelti dall'Amministrazione Comunale in altra sede e saranno installati nei parchi e giardini comunali residui dal precedente intervento:

- Palo di sostegno realizzato in plastica riciclata (colore marrone) proveniente da scarti industriali e farina di legno certificata come "Plastica Seconda Vita" da IPR corrispondente alle normative CAM e GPP vigenti di diametro 60 mm tubolare con spessore minimo 15 mm e con tappo superiore sempre realizzato in "Plastica Seconda Vita"; lunghezza totale 3500 mm (la parte che rimarrà fuori terra sarà pari a 3000 mm. mentre quella da interrare sarà pari a 500 mm.), con indicazione nella parte di ancoraggio di avvitare viti per antirotazione e anti sfilamento.
- Pannello in acciaio sciolato zincato a caldo dimensioni 600 mm. in larghezza e 900 mm. in altezza dello spessore non inferiore a 25/10 di mm. con bordi che non dovranno essere inferiori a 1 cm., con quattro angoli raggiati (raggio minimo 25 mm.) con stampa su un solo lato in quadricromia su Pvc polimerico (con immagine fornita dalla committenza).



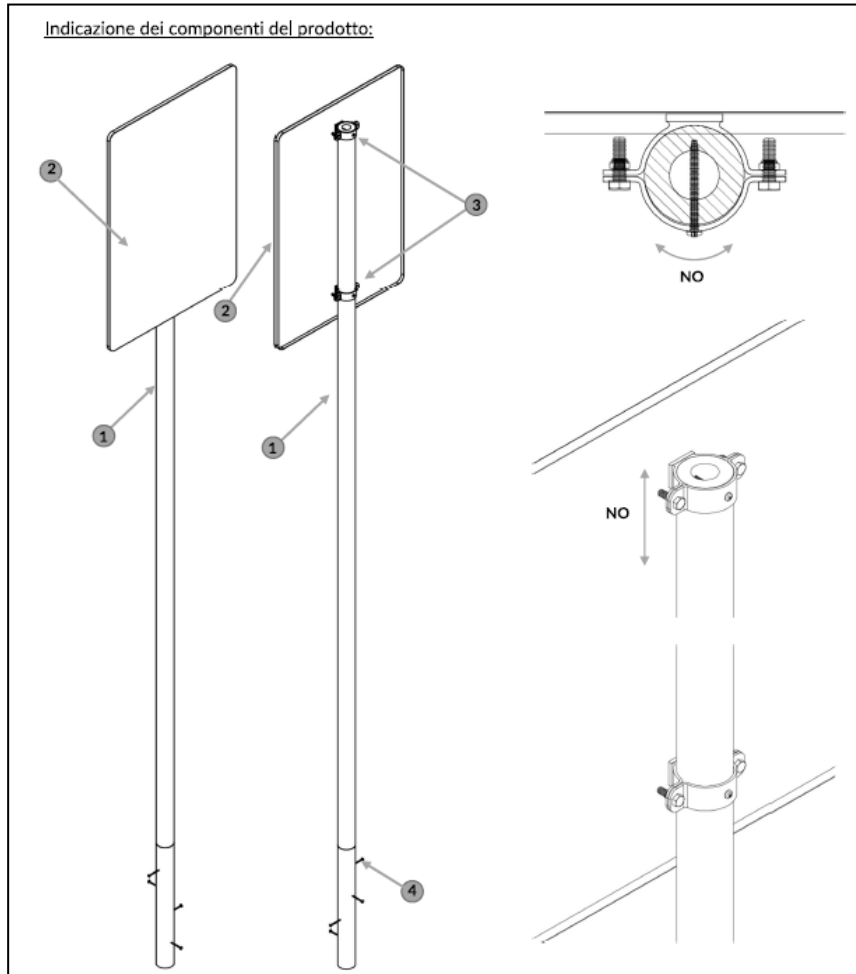

Inoltre sul palo sarà installata una targhetta con un QR CODE che rimanda alle pagine del sito del Comune di Prato.

#### 4. CRONOPROGRAMMA

				ANNO 2023				ANNO 2024											
				DIC.				GEN.				FEB.				MAR.			
ATTIVITÀ	DESCRIZIONE	Inizio	Durata gg.	1° sett.	2° sett.	3° sett.	4° sett.	1° sett.	2° sett.	3° sett.	4° sett.	1° sett.	2° sett.	3° sett.	4° sett.	1° sett.	2° sett.	3° sett.	4° sett.
Attività 01	Posizionamento cartellonistica verticale dedicata con allestimento di cantiere temporaneo	29/12/2023	90																
			90																