



Finanziato  
dall'Unione europea  
NextGenerationEU



comune di  
**PRATO**

Codice Fiscale: 84006890481

Progetto

**Ridefinizione allestimento museale attraverso la realizzazione di basi, supporti e elementi accessori funzionali alla miglior fruizione dei servizi e delle soluzioni di natura tiflodidattica adottate per il miglioramento dell'accessibilità e il superamento di specifiche barriere fisiche e sensoriali all'interno del Museo di Palazzo Pretorio**

CUP

**C39I22000540006**

Fase

**Progetto Esecutivo**

Servizio	<b>Servizio Cultura, turismo e comunicazione. Museo di Palazzo Pretorio/Risorse culturali e museali.</b>
Dirigente del servizio	<b>dr.ssa Rosanna Tocco</b>
Responsabile Unico del Procedimento	<b>arch. Antonio Silvestri</b>

Progettista

**arch. Francesco Procopio**



## Elementi di allestimento

**Tavole grafiche da 01 a 11**

Spazio riservato agli uffici:

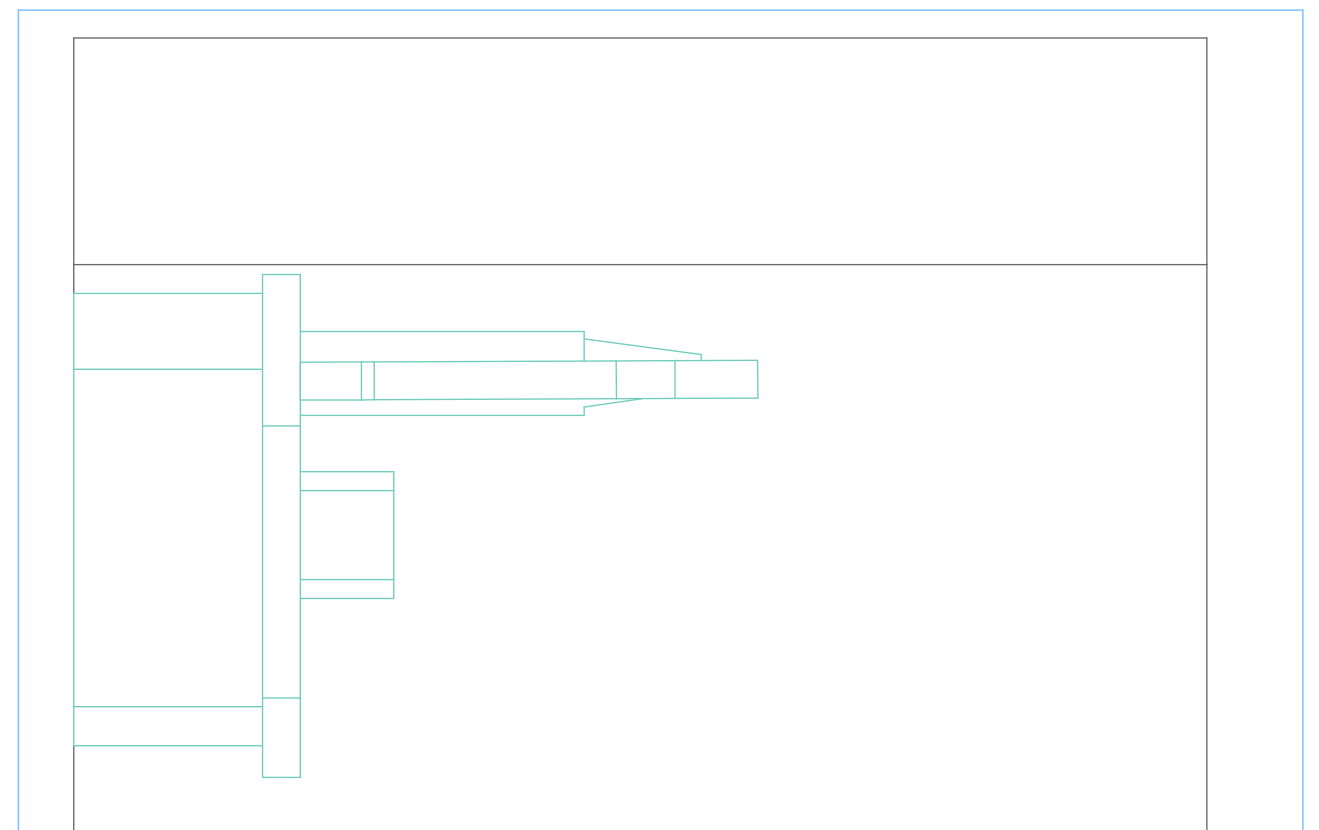
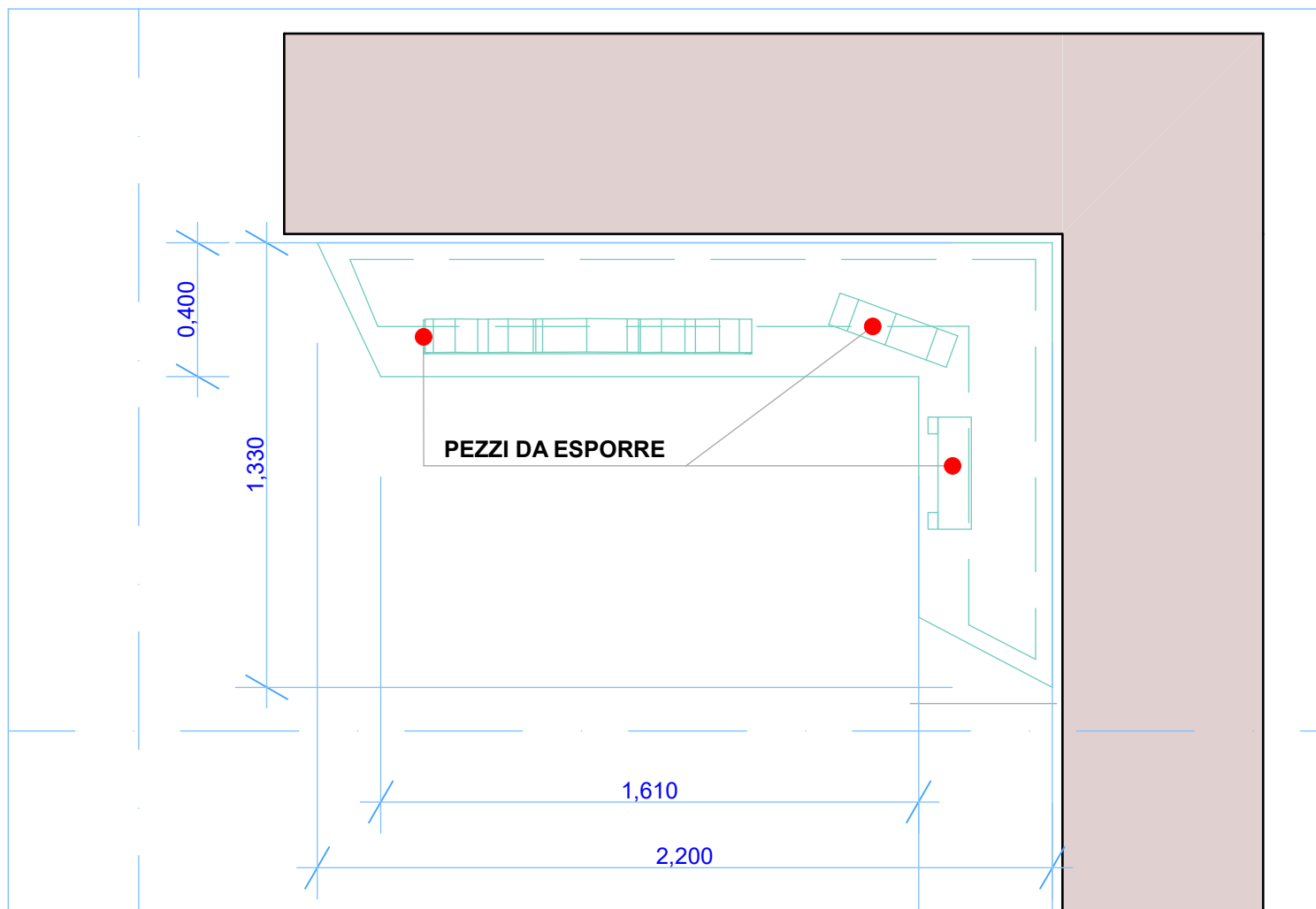

**MOBILE PORTA MODELLI POLITTICO.  
POSIZIONE SALONE PRIMO PIANO**

**REALIZZATO CON STRUTTURA IN TUBOLARI  
METALLICI, E MDF IGNIFUGO, RIVESTIMENTO IN CORIAN  
6mm TIPO 1.**

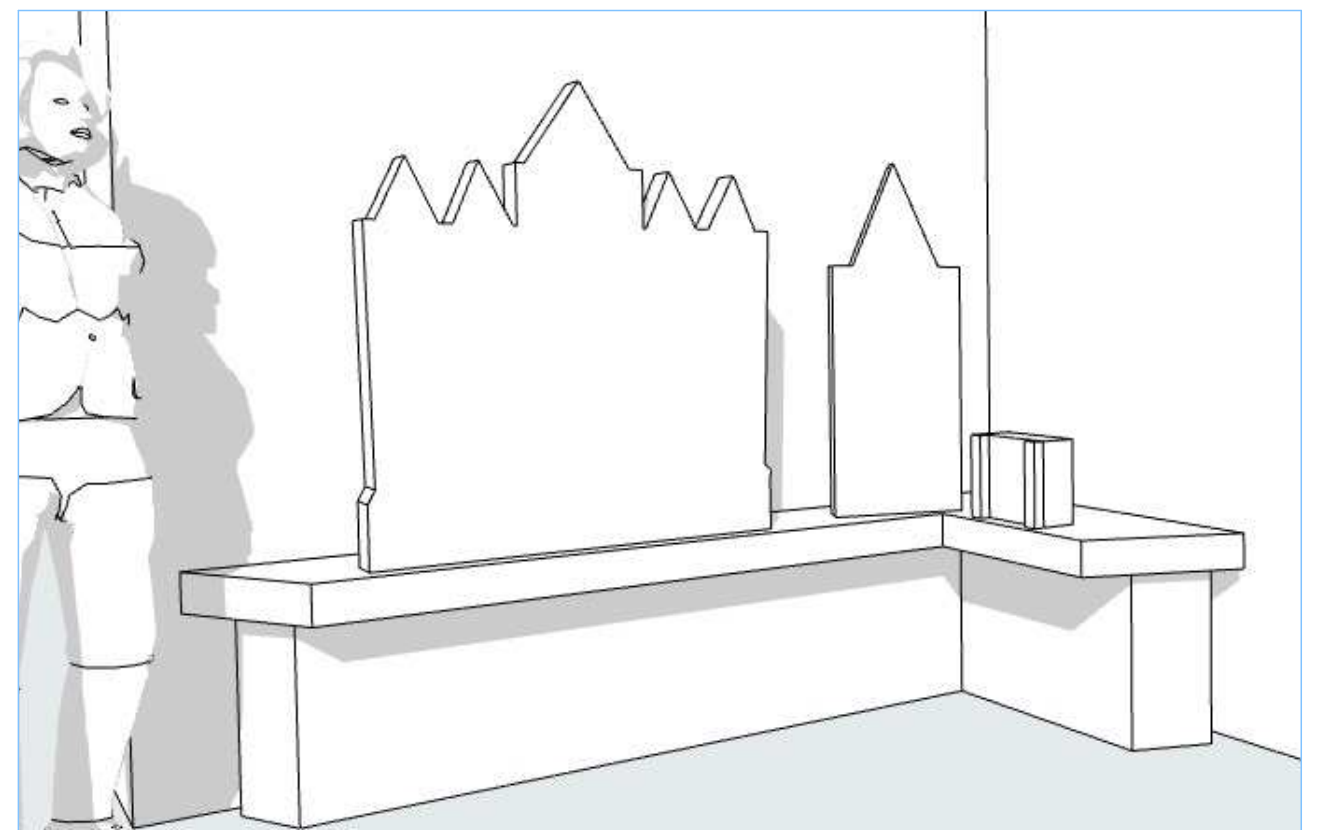
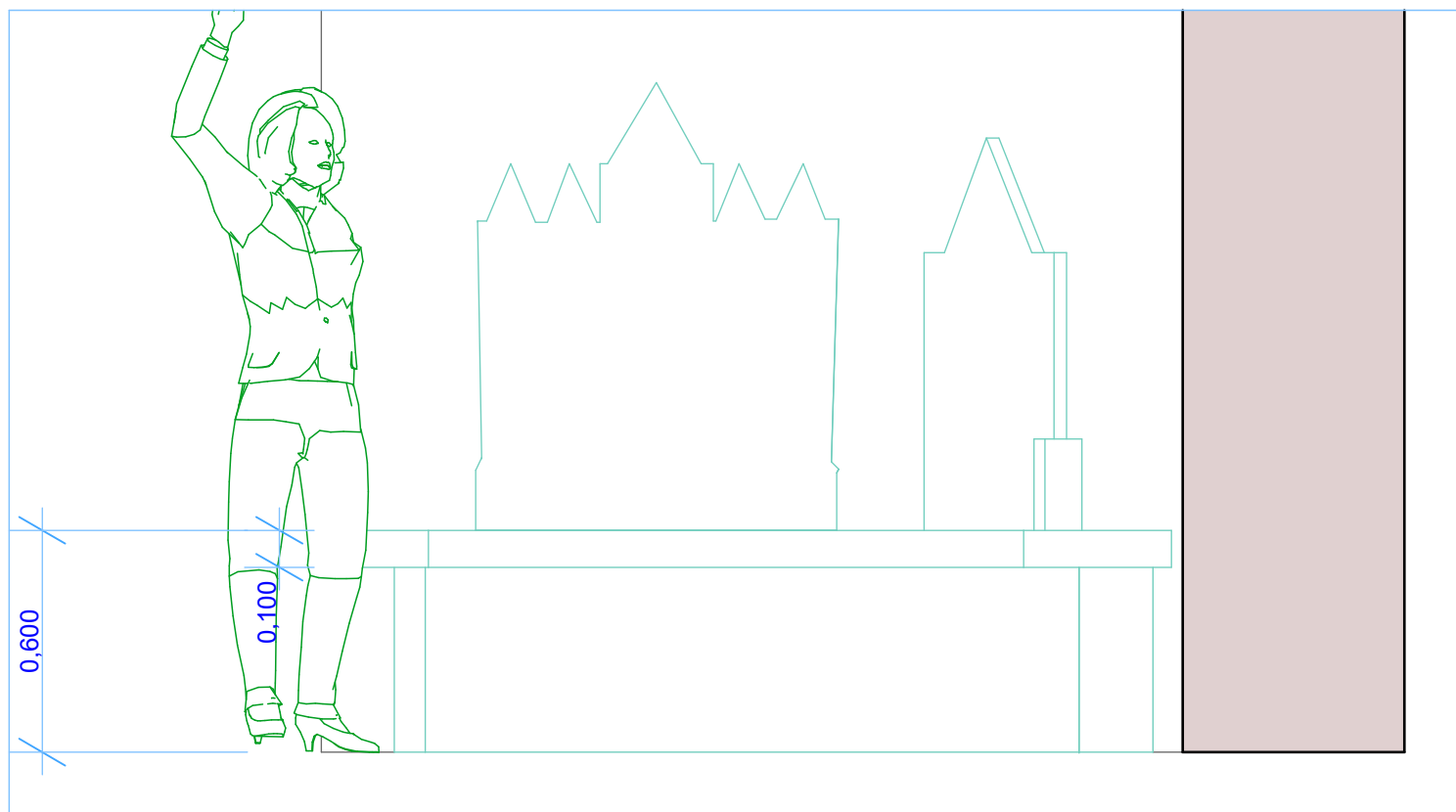

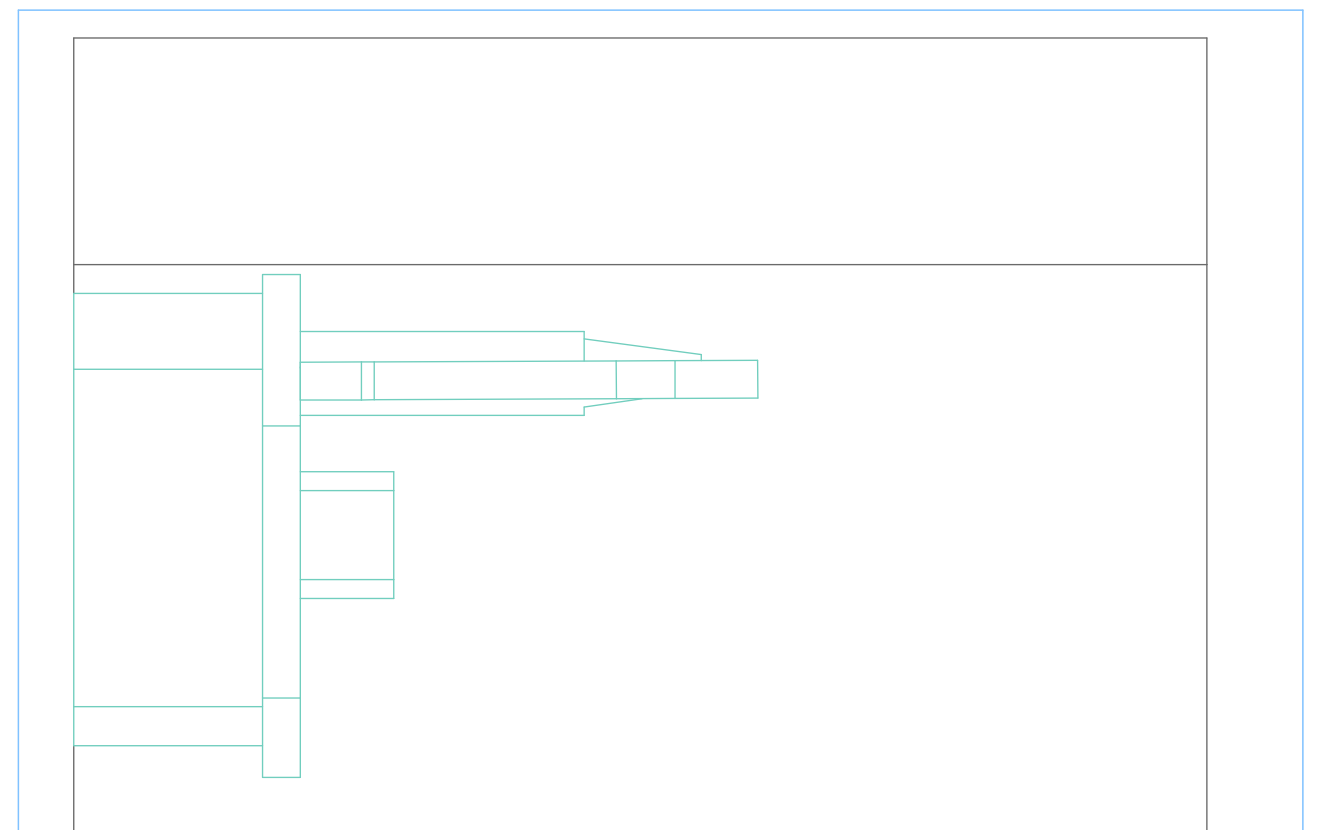
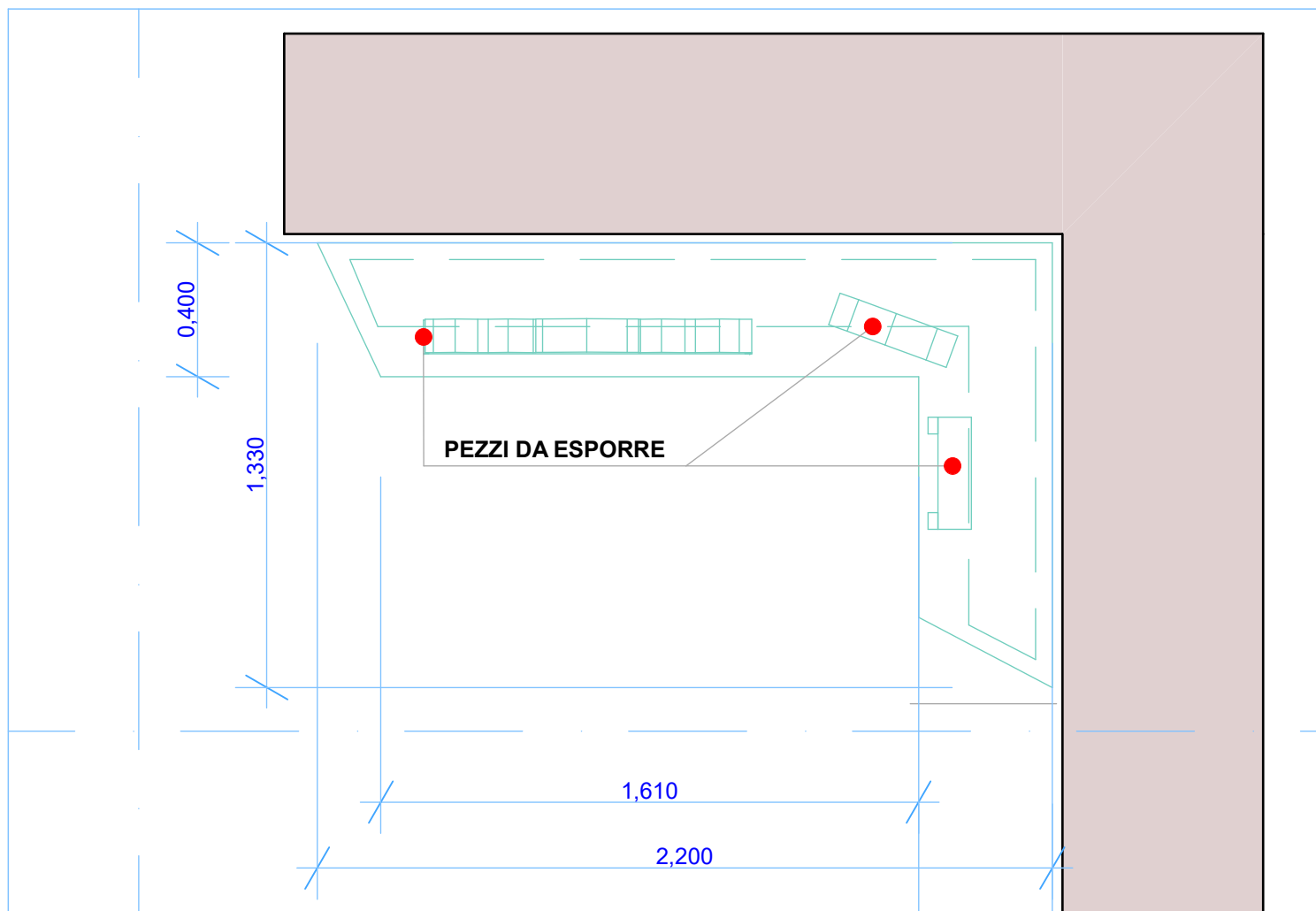

**MOBILE PORTA MODELLI POLITICO.  
POSIZIONE SALONE PRIMO PIANO**

**REALIZZATO CON STRUTTURA IN TUBOLARI  
METALLICI, E MDF IGNIFUGO, RIVESTIMENTO IN CORIAN  
6mm TIPO 1.**

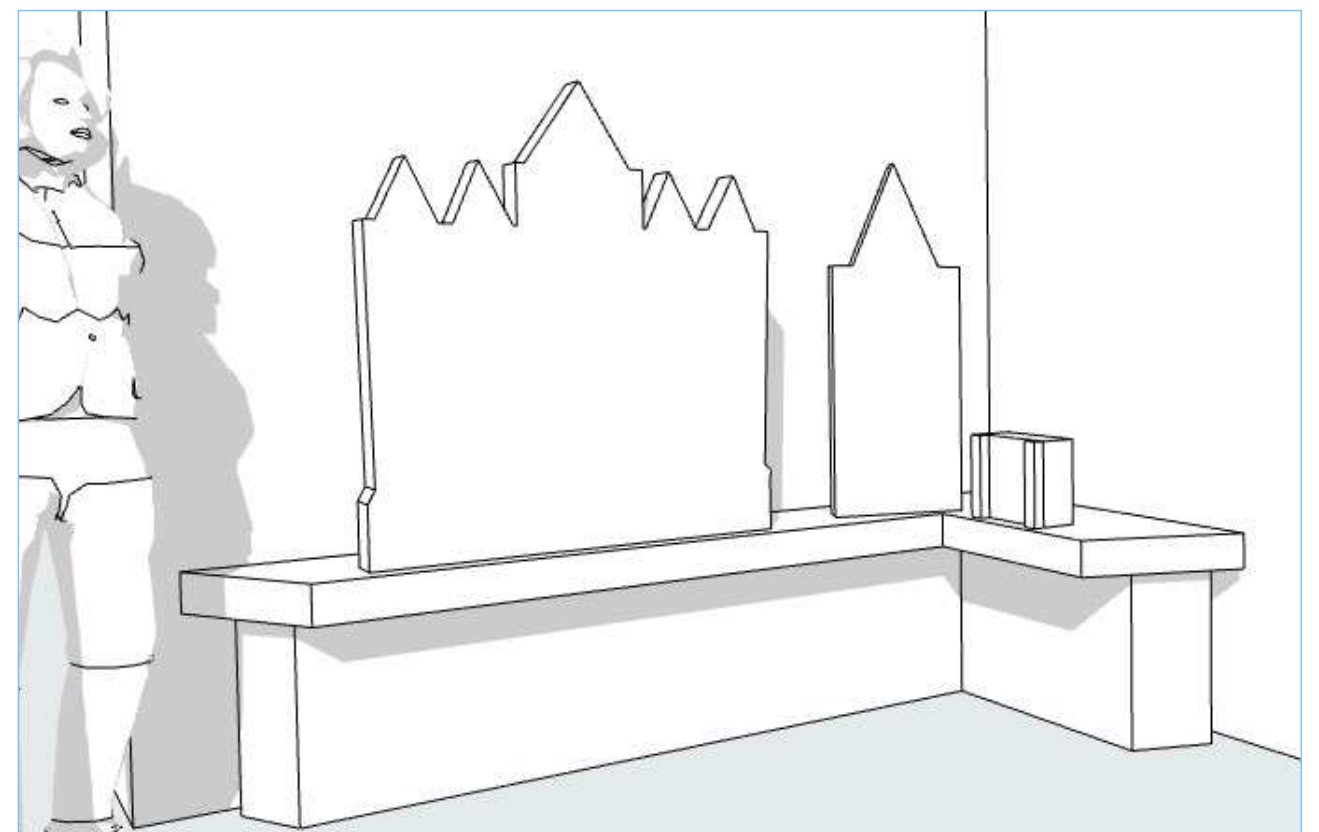
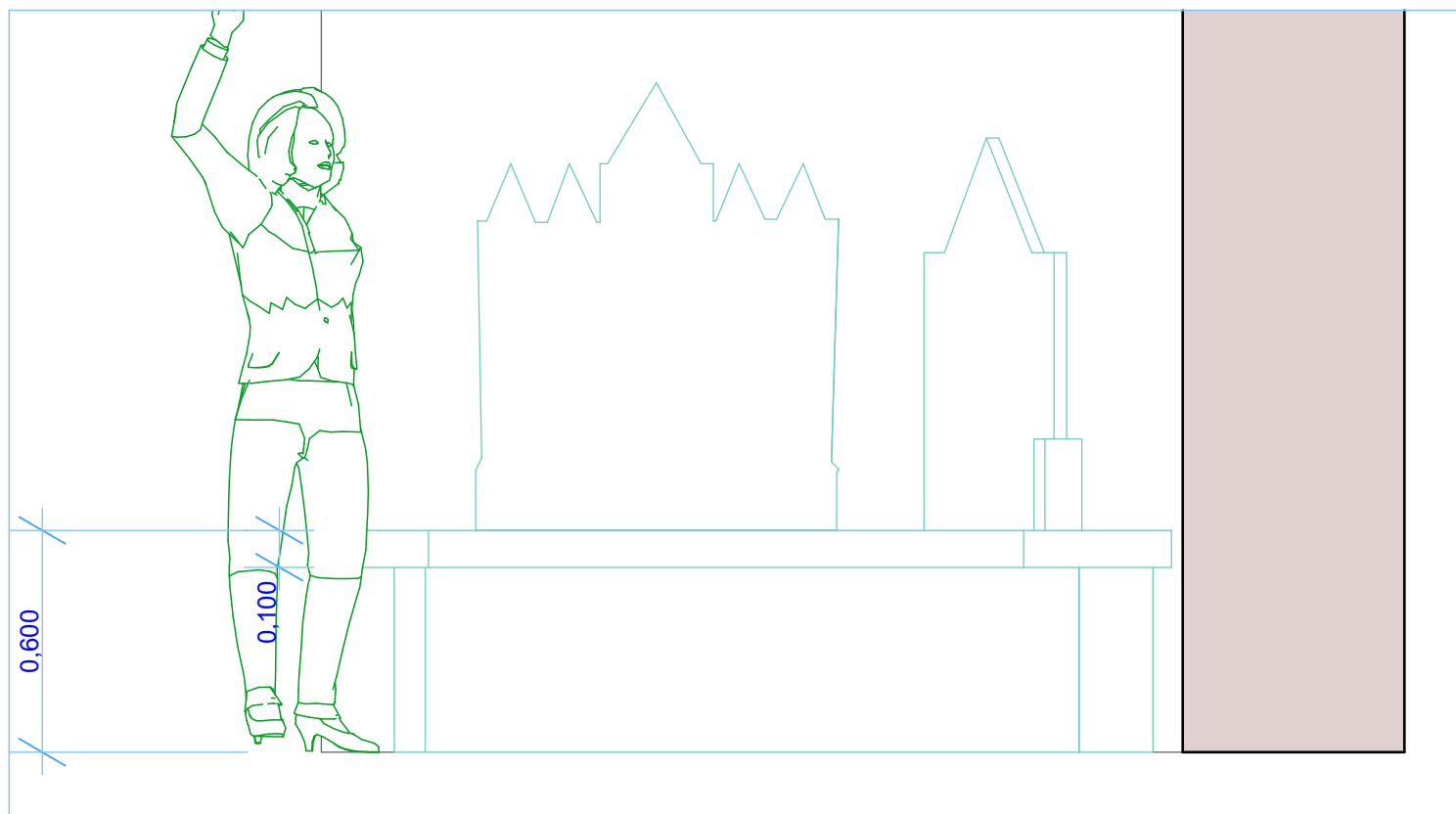

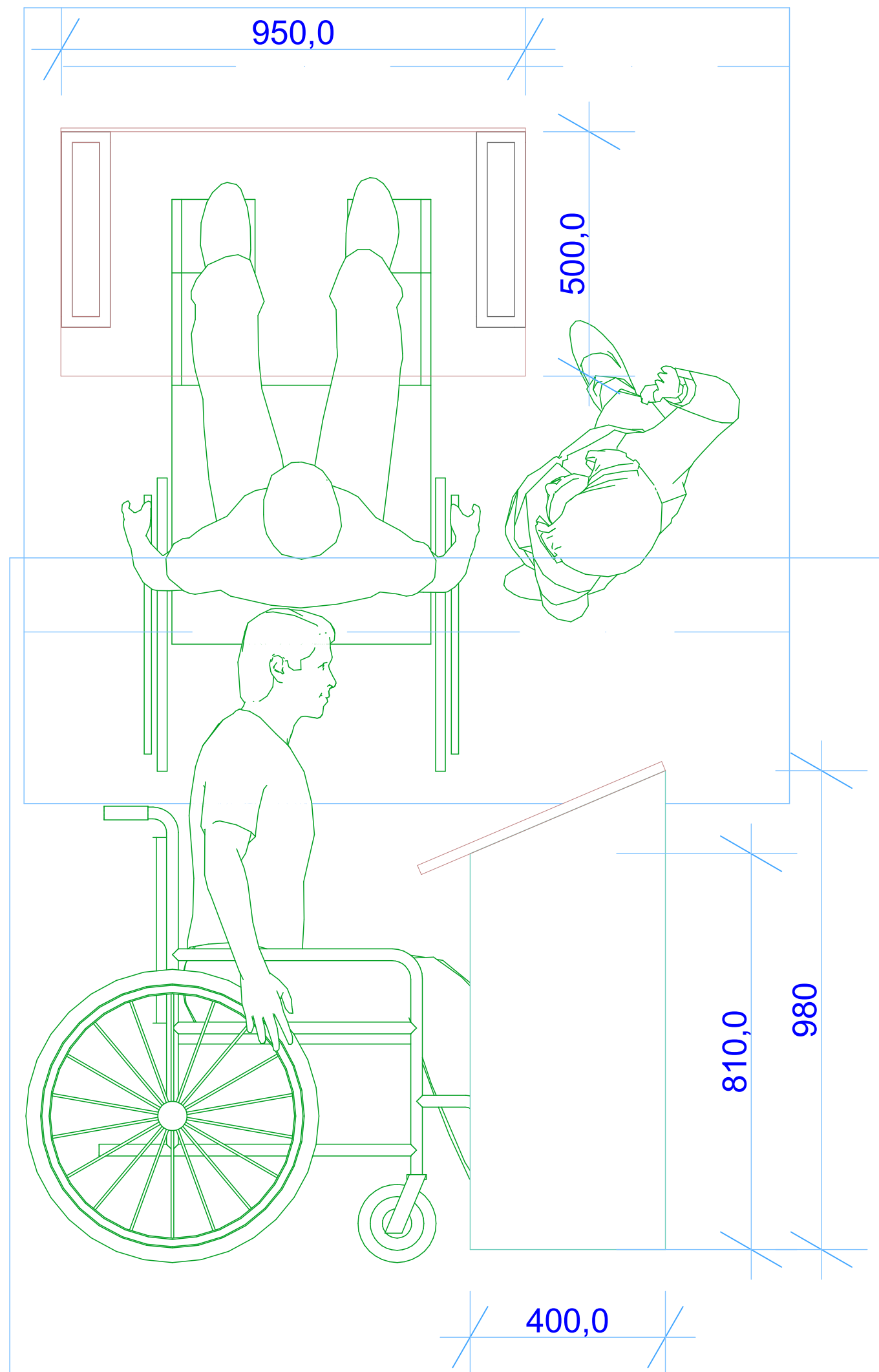

LEGGIO IN MDF RIVESTITO IN CORIAN 6 mm TIPO 1  
BASE IN MDF SPESSORE 22 mm, RIVESTITO E VERNICIATO GRIGIO  
RAL COME IL MUSEO.

**TAV.02** LEGGIO PER BASSORILIEVI SCALA 1:20

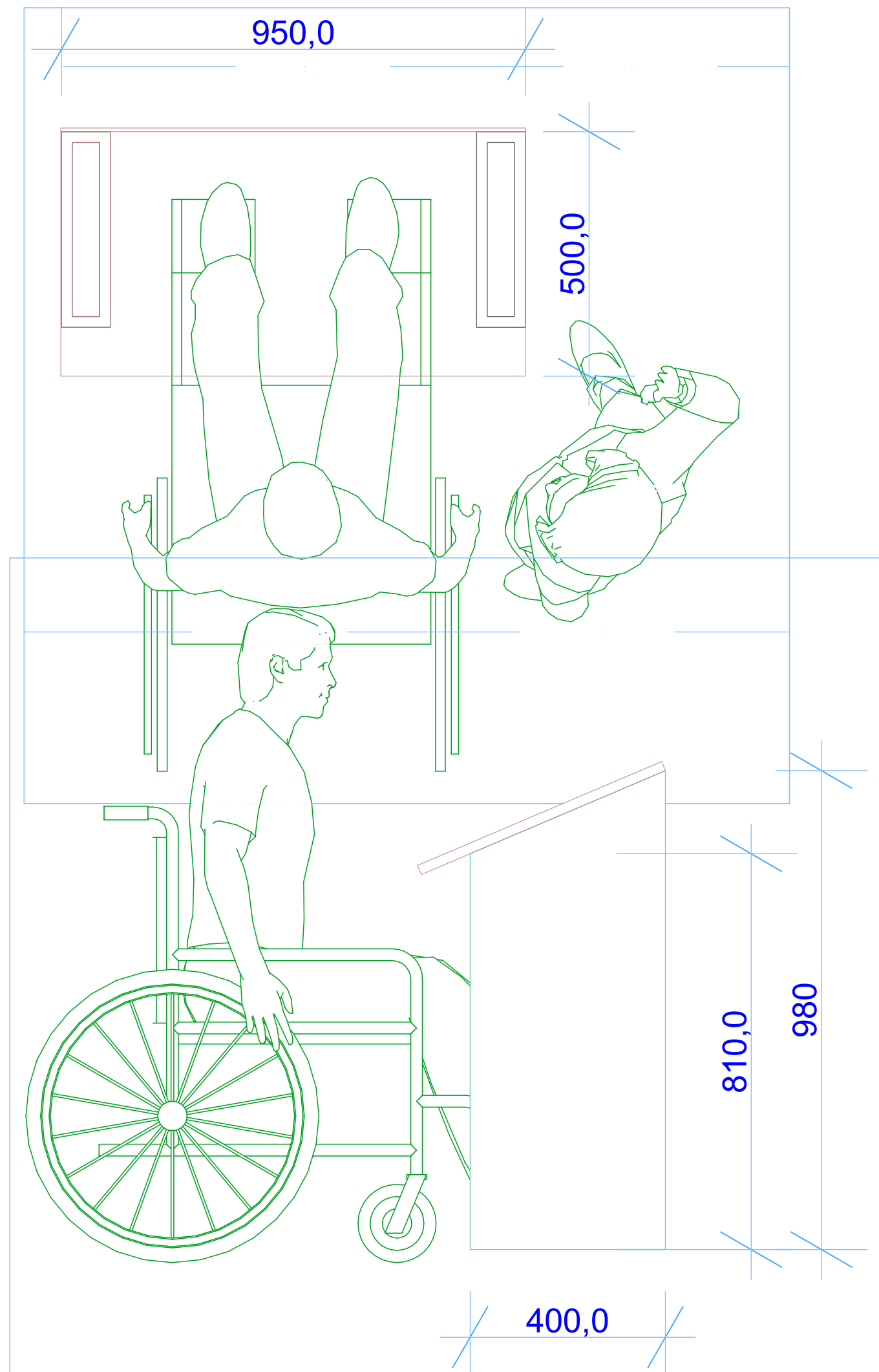

LEGGIO IN MDF RIVESTITO IN CORIAN 6 mm TIPO 1  
 BASE IN MDF SPESSORE 22 mm, RIVESTITO E VERNICIATO GRIGIO  
 RAL COME IL MUSEO.

**TAV.02** LEGGIO PER BASSORILIEVI SCALA 1:20

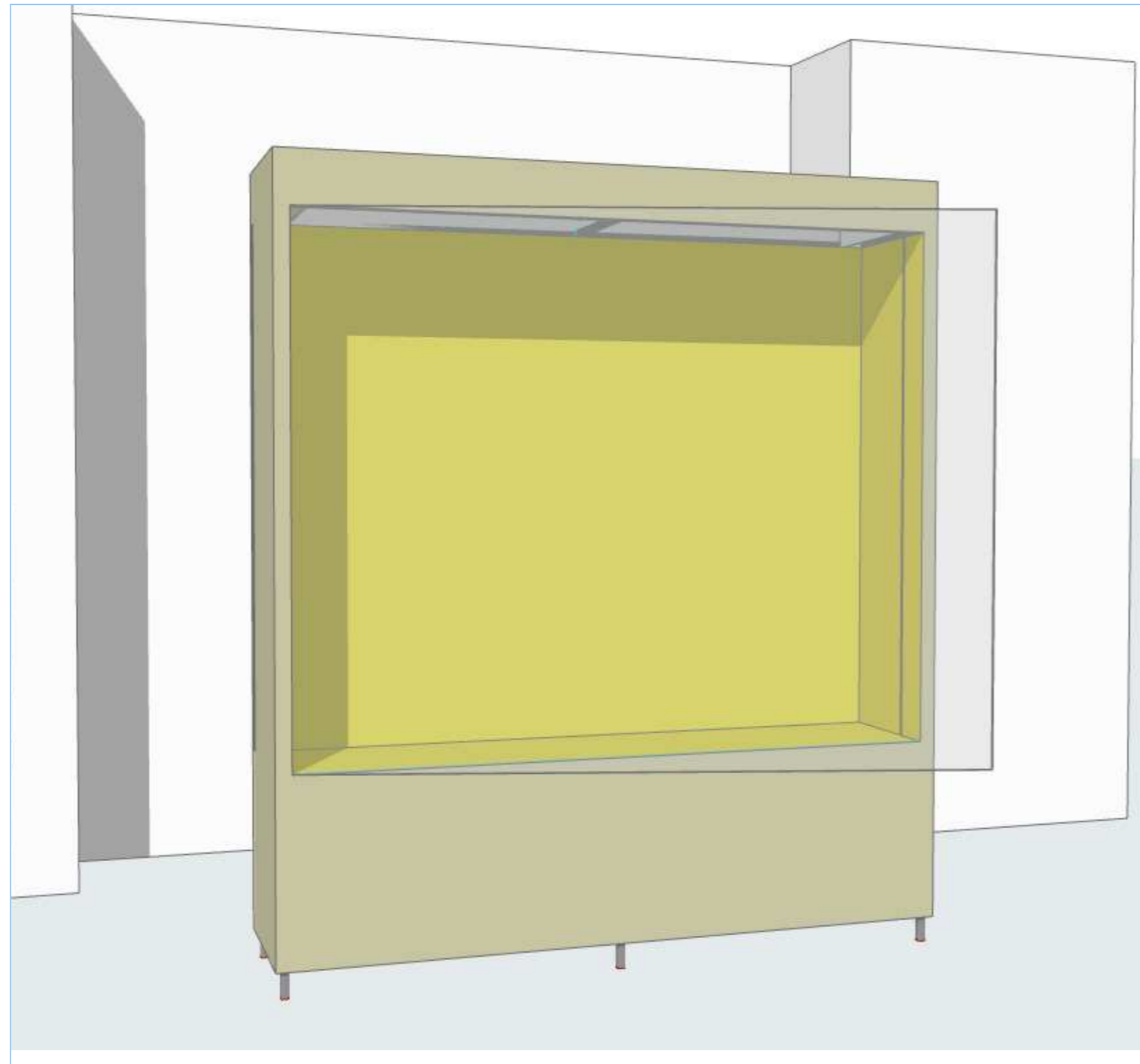

**MOBILE ESPOSITORE CON VETRINA**  
DIM: H 3000 X 2600 X 600  
VETRO FRONTALE INTERO 2000 X 2200  
BASE APRIBILE CON SPORTELLI  
STRUTTURA IN TUBOLARE ACCIAIO  
RIVESTIMENTI INTERNO STOFFA (RUBELLI)  
LUCI POSIZIONATE IN ALTO NEL CIELINO  
ANTA UNICA APRIBILE CON CERNIERE A PANTOGRAFO

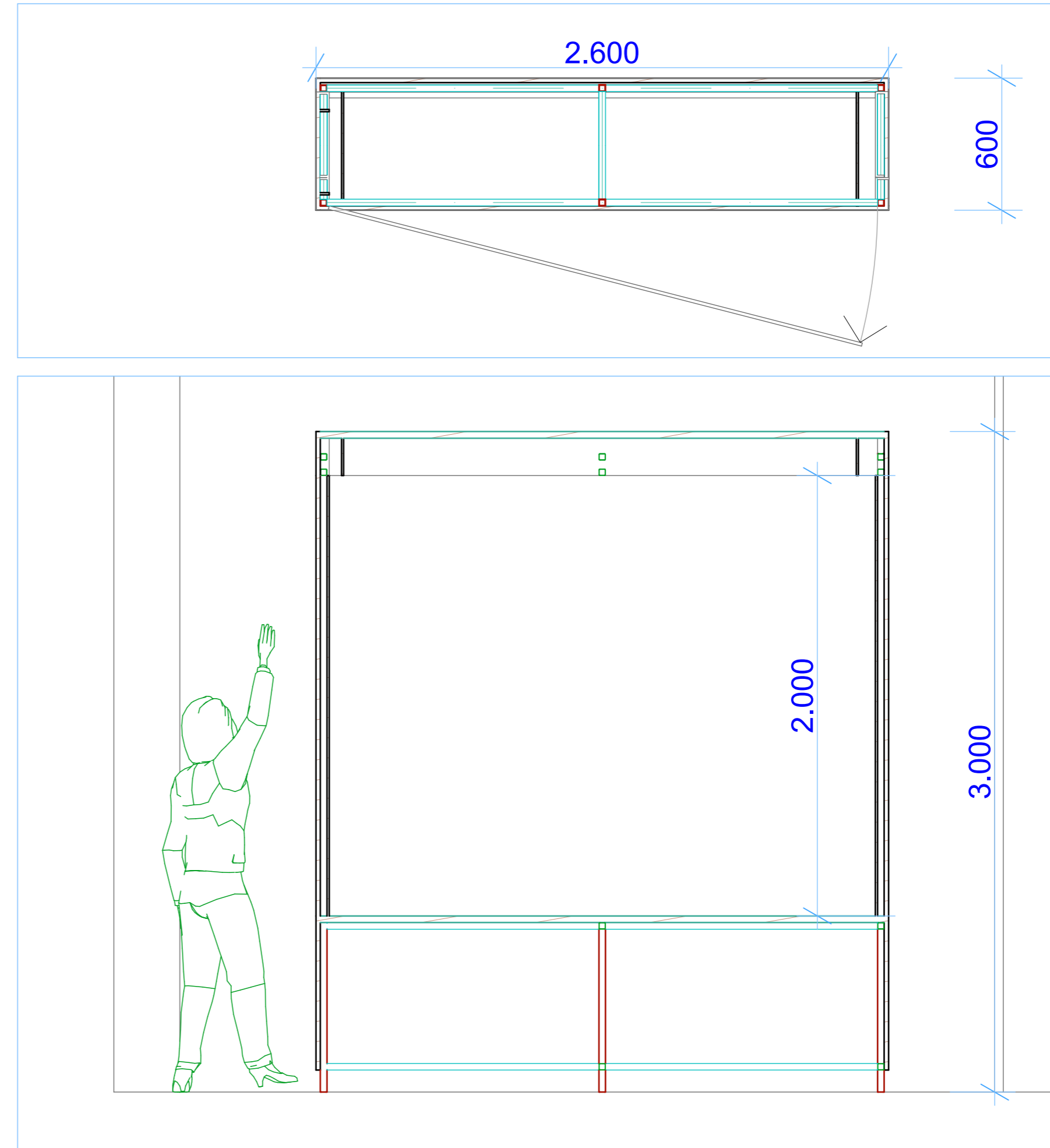

**TAV. 3** MOBILE ESPOSITORE CON VETRINA SCALA 1:20

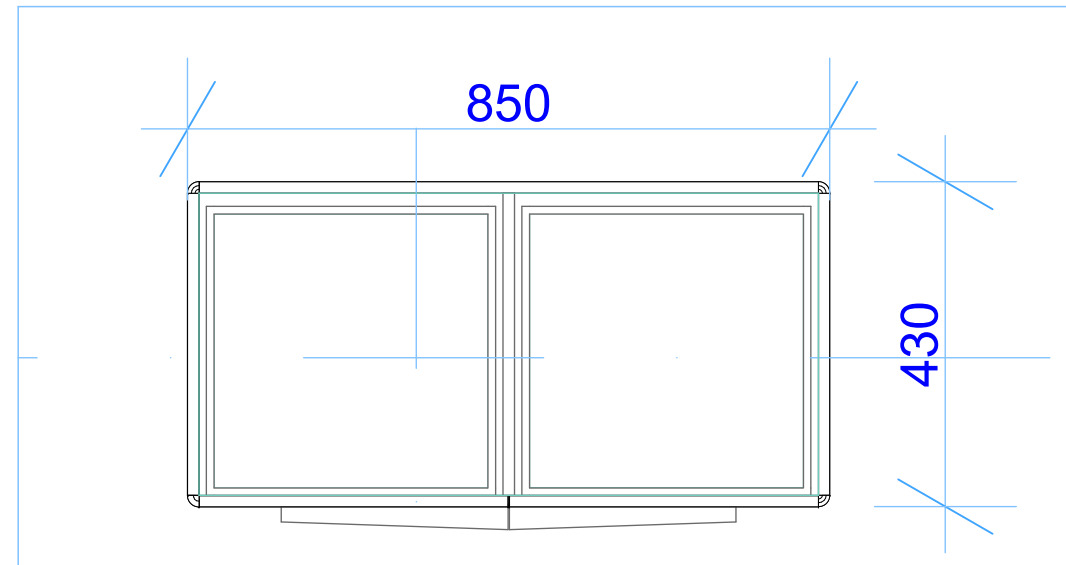
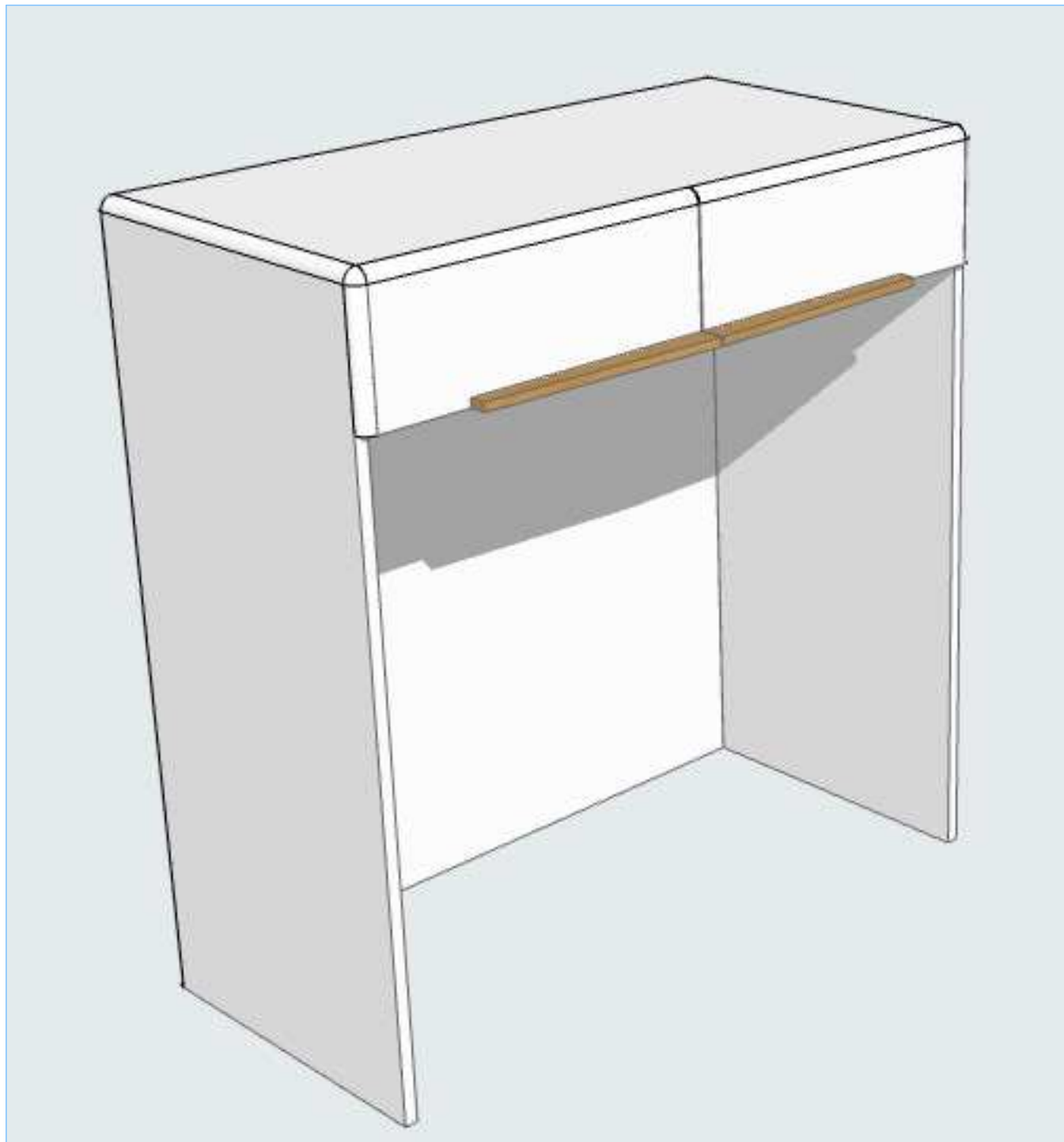

**MOBILE PORTA DISEGNI**  
**REALIZZATO IN MDF**  
**RIVESTITO IN CORIAN DA**  
**6mm**  
**CON DUE CASSETTI SU**  
**GUIDE CON RITORNO**  
**AUTOMATICO**  
**MANIGLIE IN LEGNO DI**  
**NOCE SCURO**

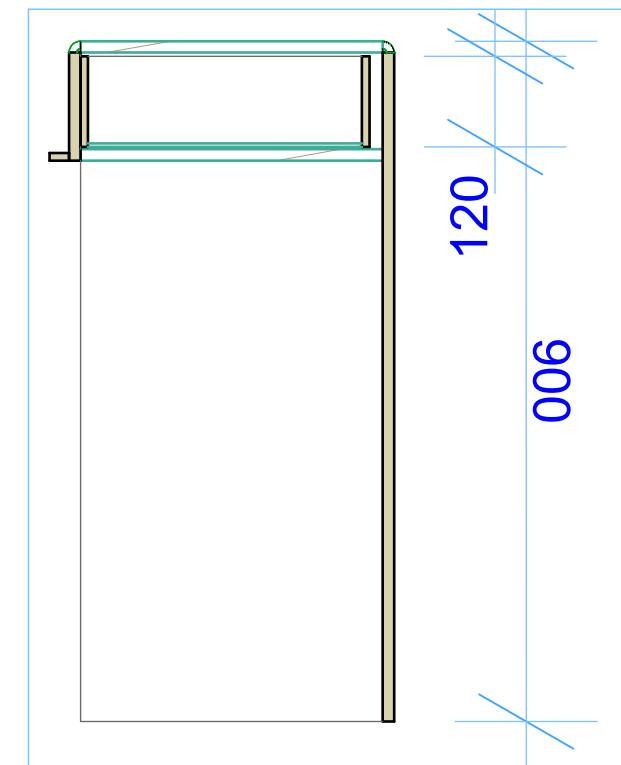
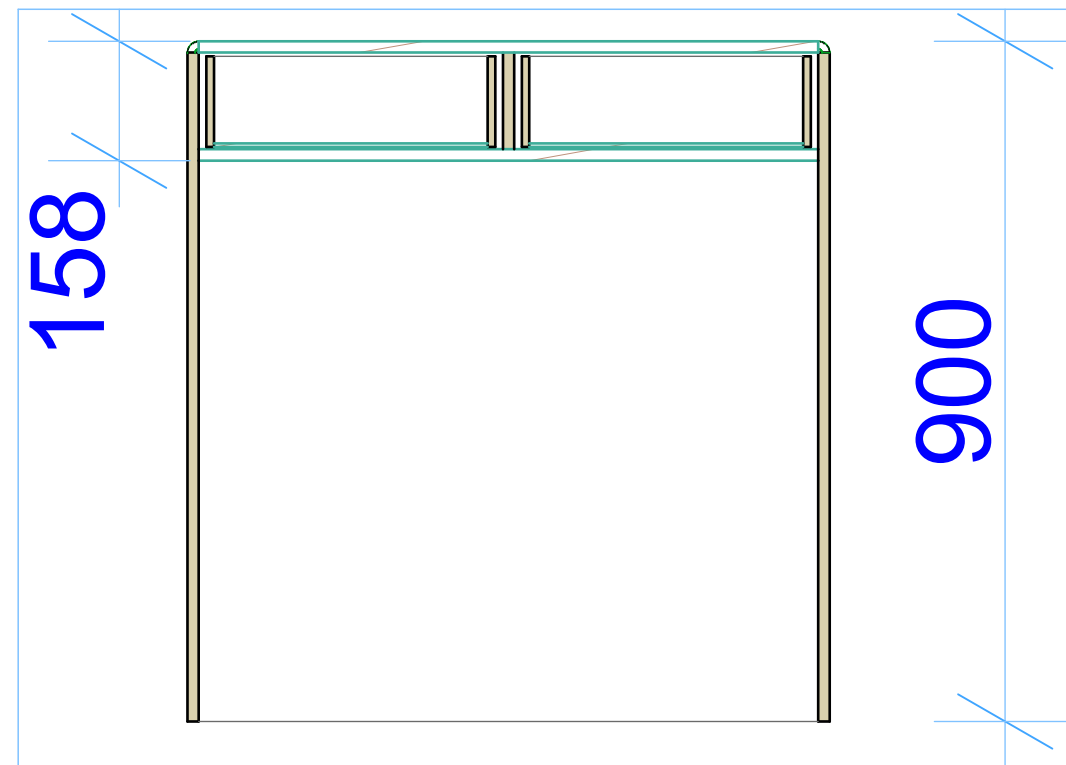

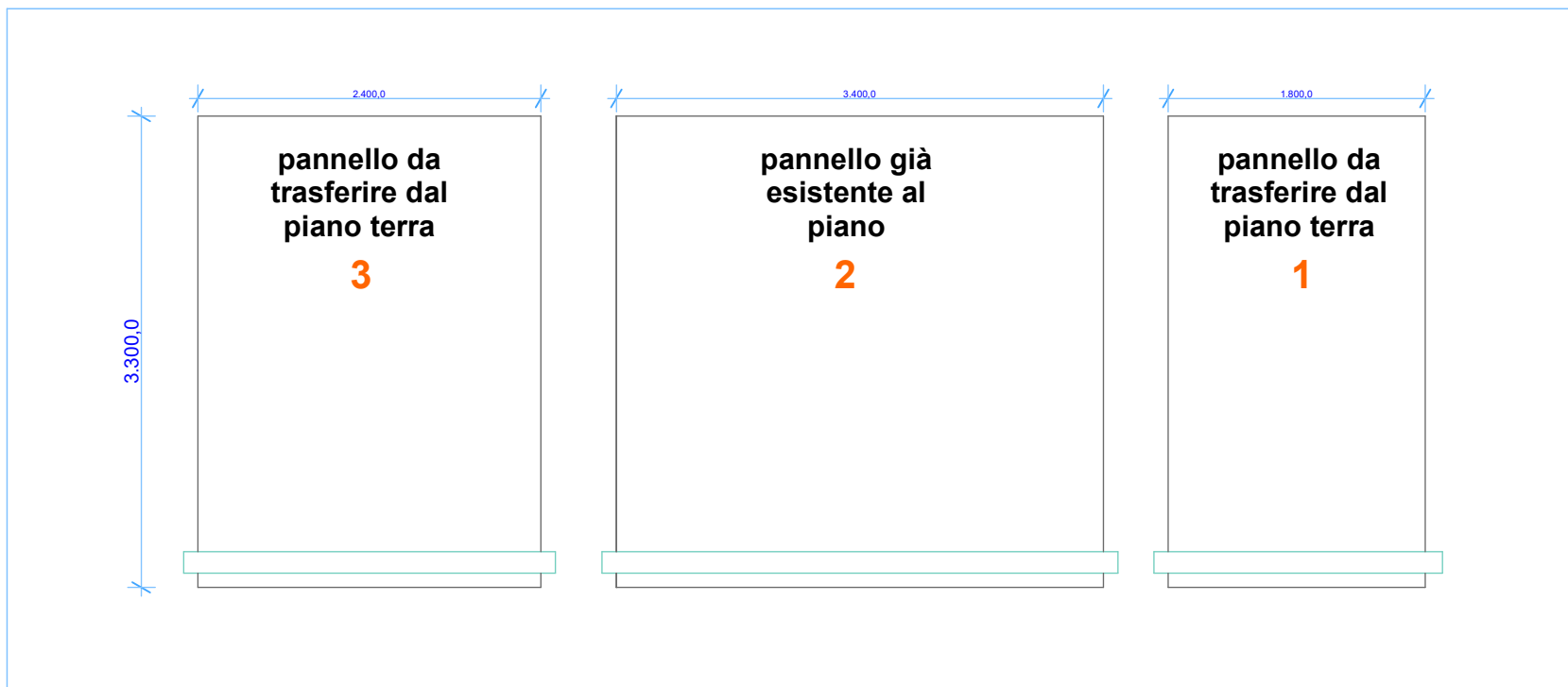

#### PANNELLI DA COLLOCARE AL PRIMO PIANO

I pannelli pos. 1-3-6 dovranno essere ricollocati al primo piano.

Attualmente si trovano nella sala al PT.

Per cui, previo smontaggio anche parziale dovranno essere ricollocati al primo piano, dove saranno rivestiti in stoffa (Rubelli) uguale alla stoffa di rivestimento dei pannelli presenti nel museo e revisionati. fondamentale nella parte della pannellatura vera e propria che ha subito piccoli danni nel corso degli anni.

I pannelli pos. 5A e 5B, già presenti al primo piano dovranno essere ricollocati al primo piano.

essere rivestiti in stoffa (Rubelli) uguale alla stoffa di rivestimento dei pannelli presenti nel museo e revisionati, fondamentale nella parte della pannellatura vera e propria che ha subito piccoli danni nel corso degli anni.

Il pannello pos.4 sarà realizzato ex novo, uguale a quelli esistenti, dim 2800,00 x 3300,00.

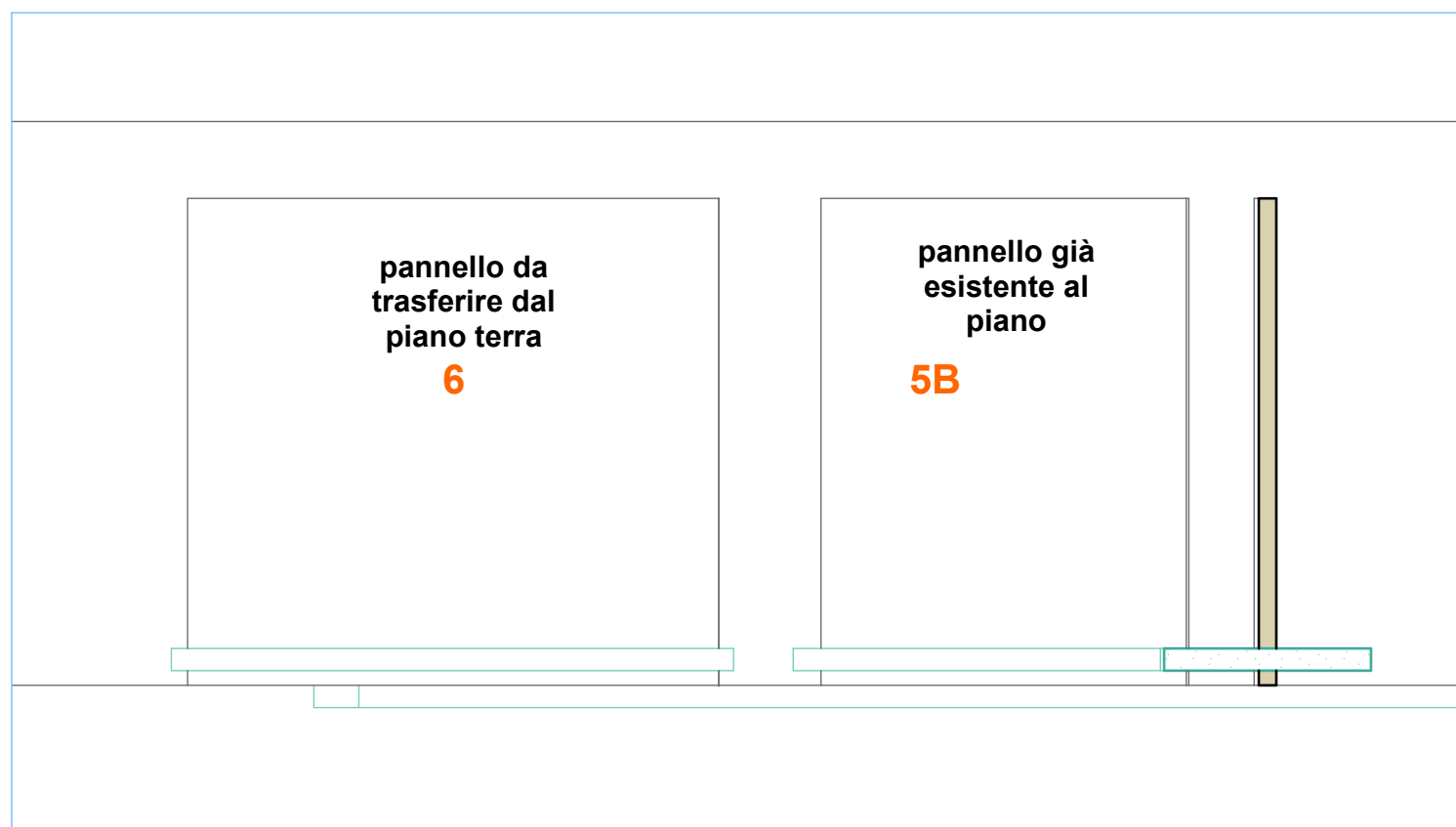



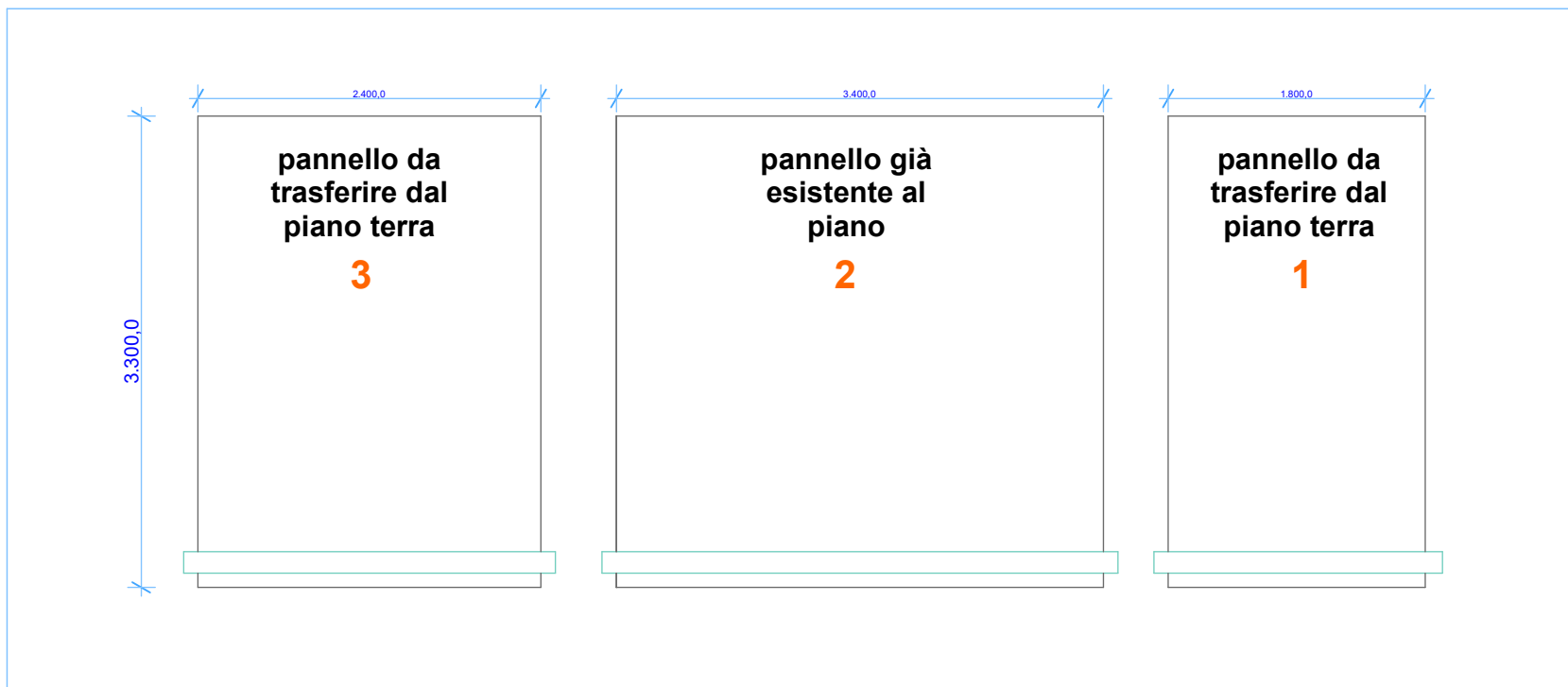

#### PANNELLI DA COLLOCARE AL PRIMO PIANO

I pannelli pos. 1-3-6 dovranno essere ricollocati al primo piano.

Attualmente si trovano nella sala al PT.

Per cui, previo smontaggio anche parziale dovranno essere ricollocati al primo piano, dove saranno rivestiti in stoffa (Rubelli) uguale alla stoffa di rivestimento dei pannelli presenti nel museo e revisionati. fondamentale nella parte della pannellatura vera e propria che ha subito piccoli danni nel corso degli anni.

I pannelli pos. 5A e 5B, già presenti al primo piano dovranno essere ricollocati al primo piano.

essere rivestiti in stoffa (Rubelli) uguale alla stoffa di rivestimento dei pannelli presenti nel museo e revisionati, fondamentale nella parte della pannellatura vera e propria che ha subito piccoli danni nel corso degli anni.

Il pannello pos.4 sarà realizzato ex novo, uguale a quelli esistenti, dim 2800,00 x 3300,00.

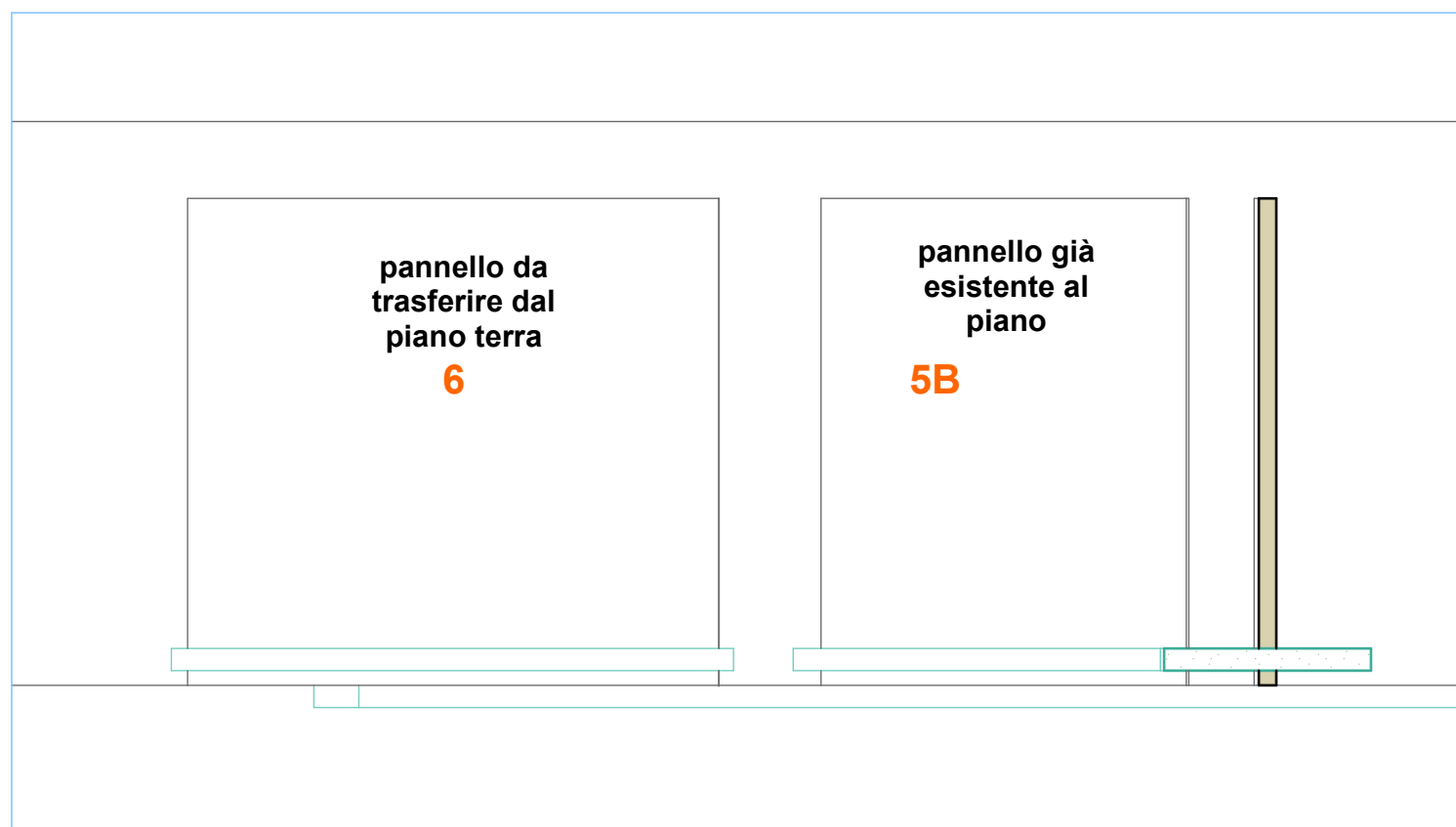



**TAV.06** PLANIMETRIA ALLESTIMENTO 1° PIANO SCALA 1:100

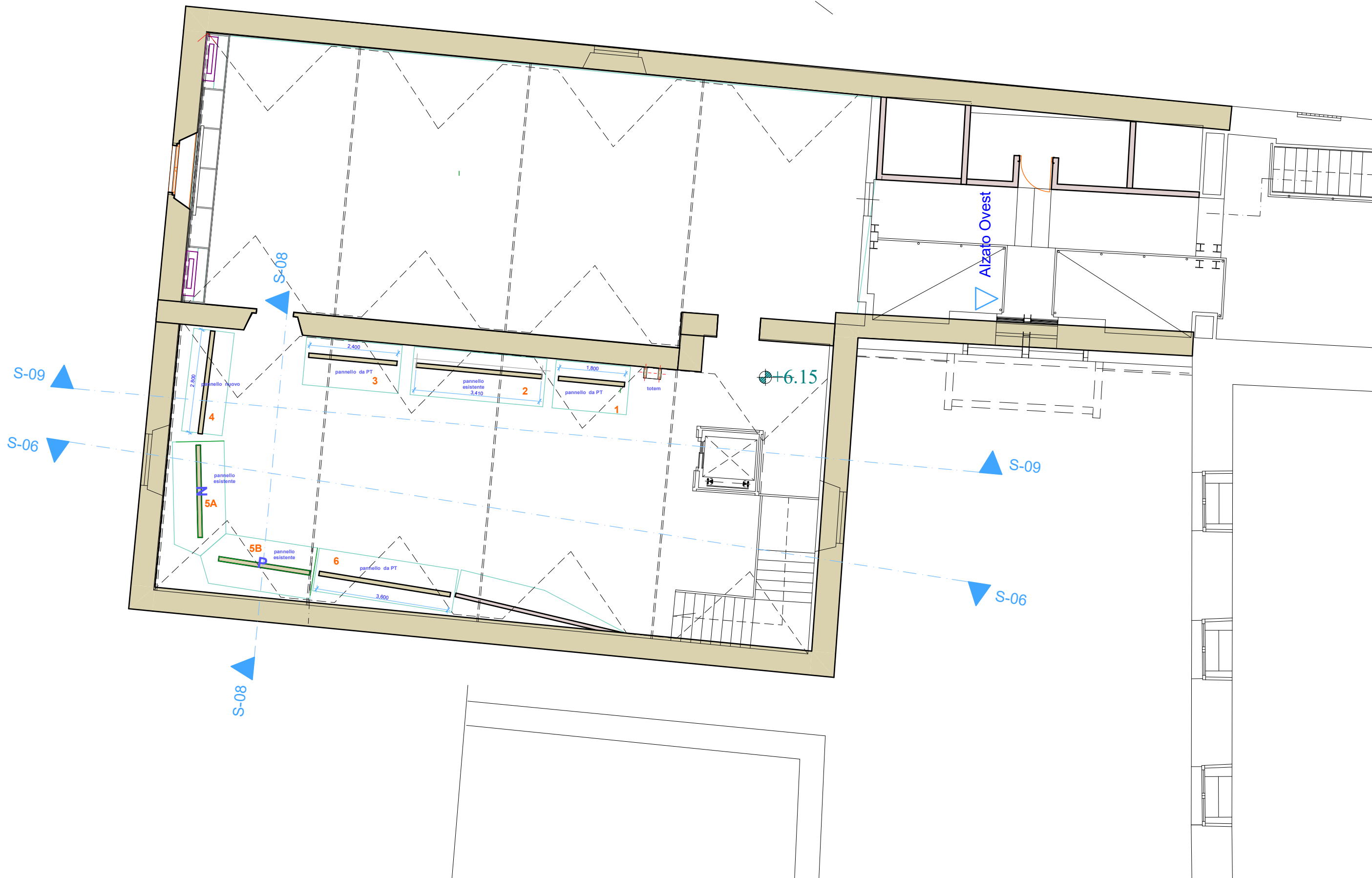

**TAV.06** PLANIMETRIA ALLESTIMENTO 1° PIANO SCALA 1:100

lato C



lato B

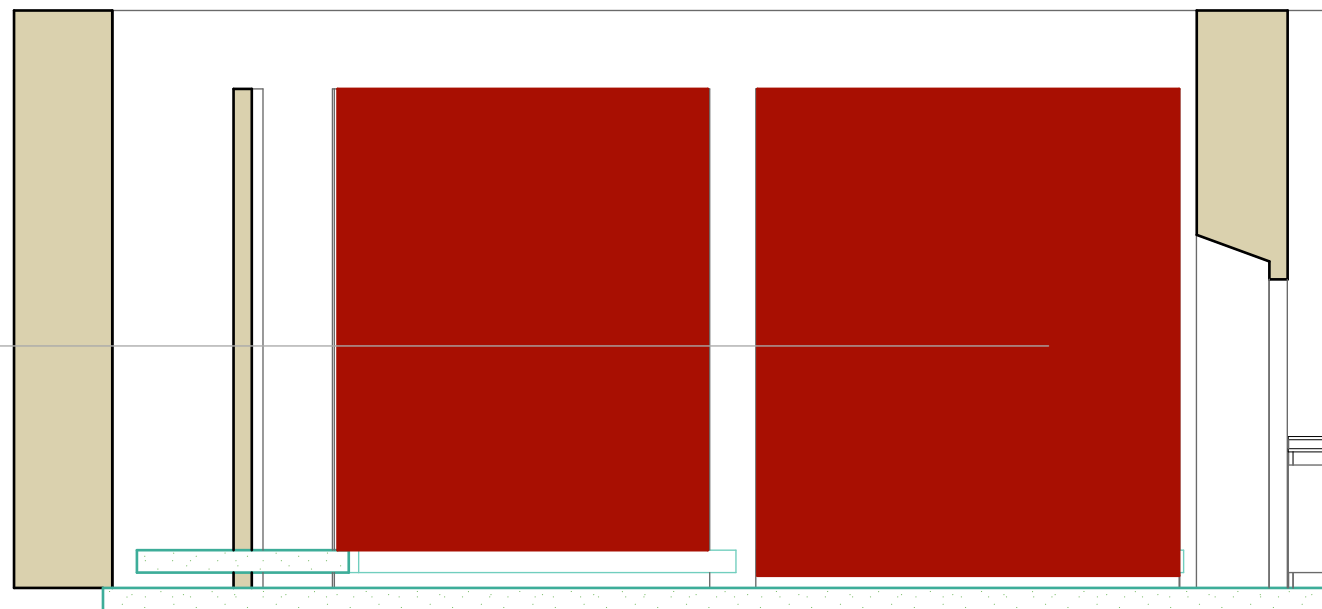

lato A

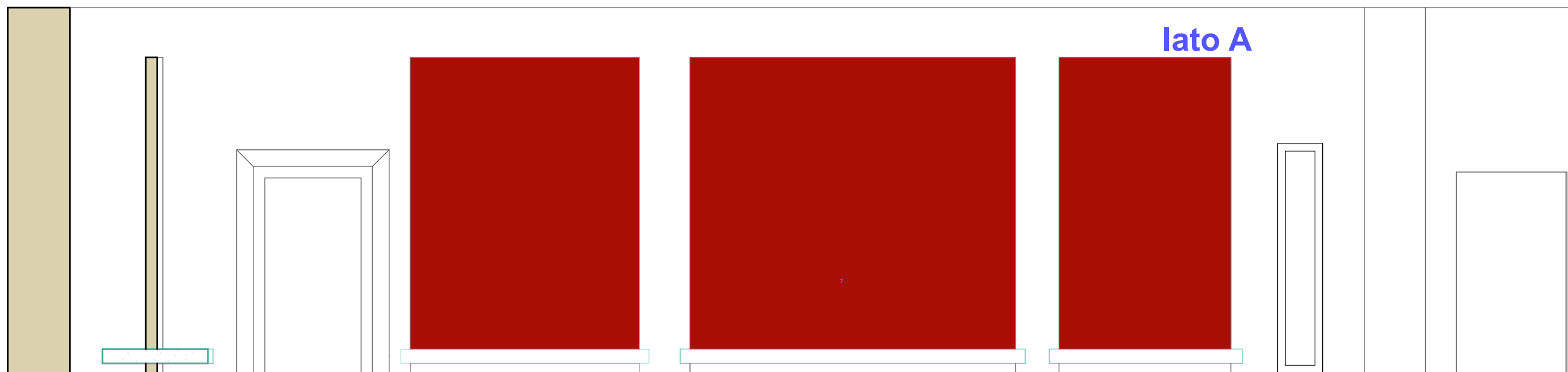

lato C



lato B

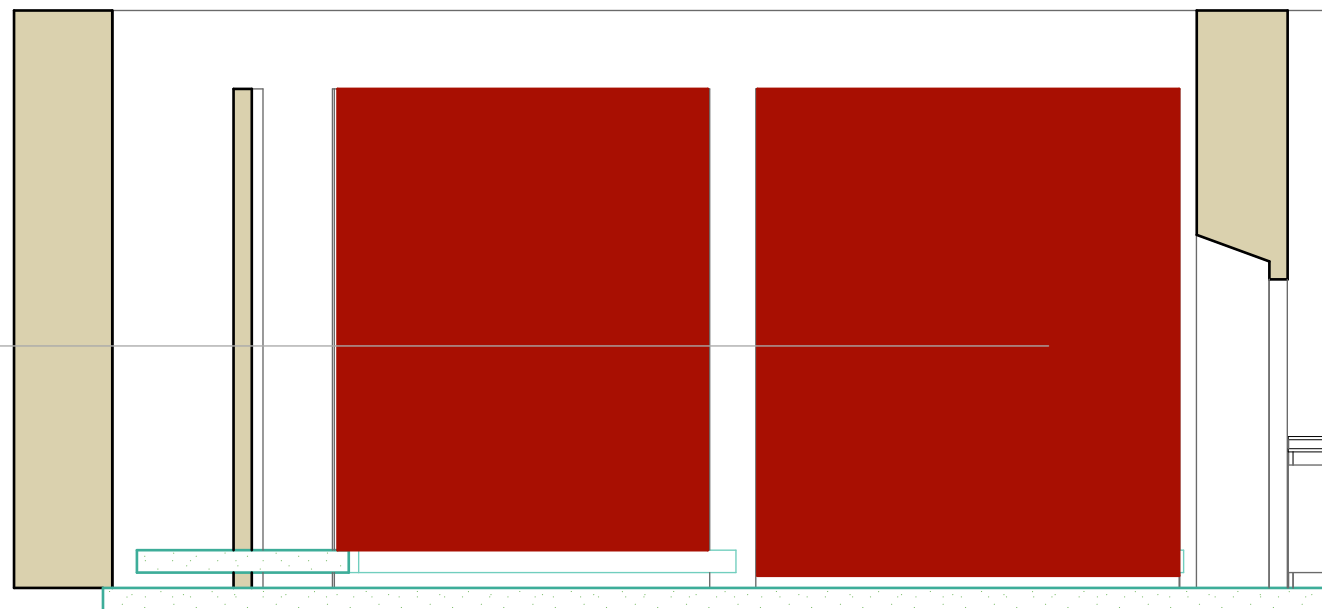

lato A

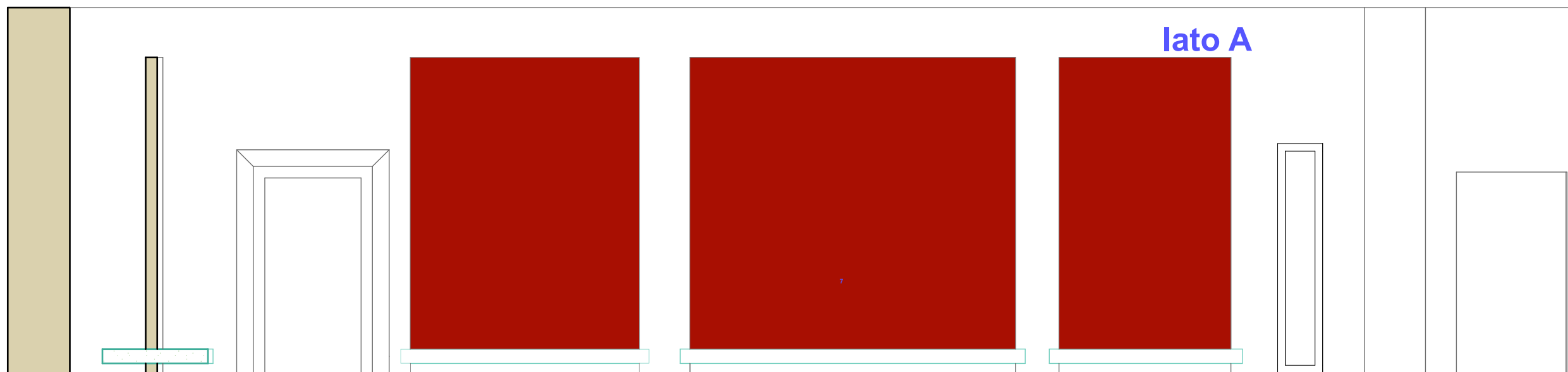

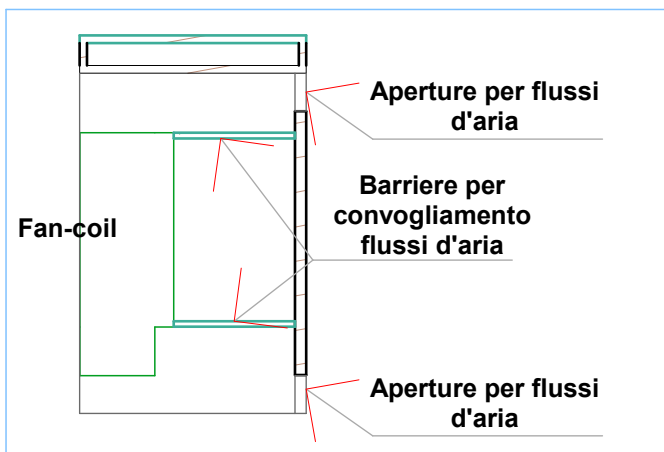
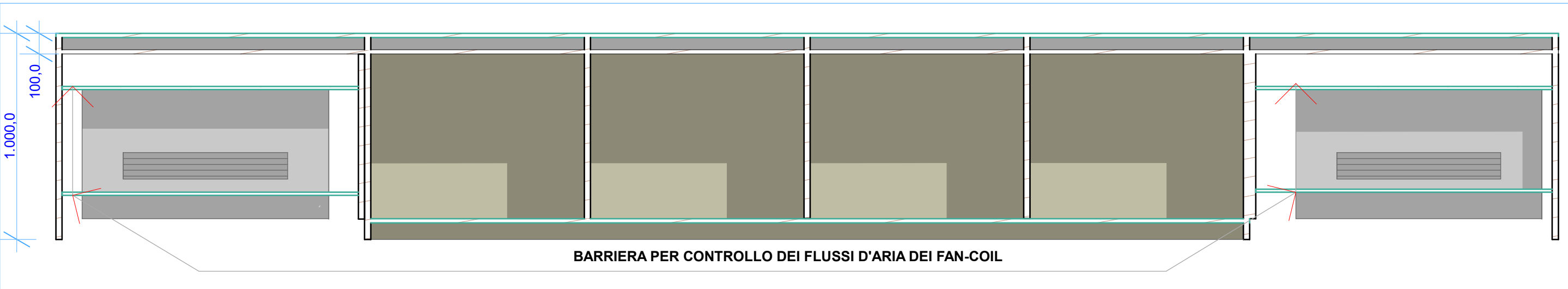
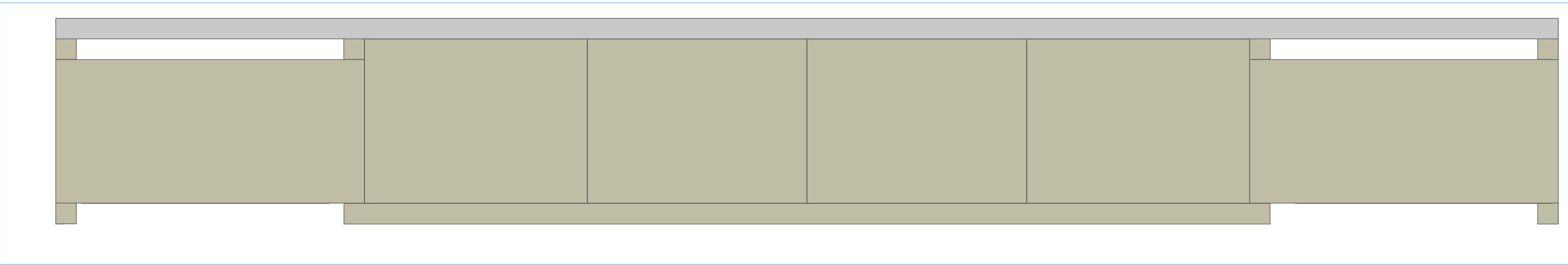
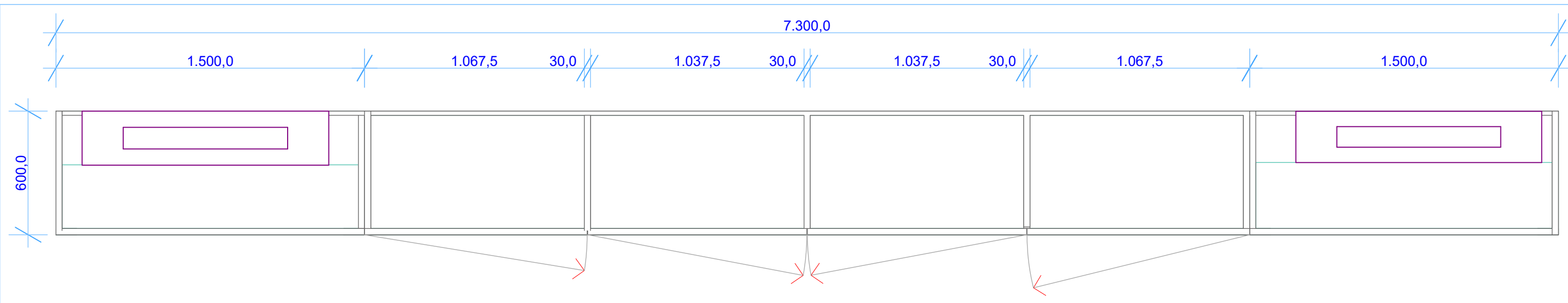

**MOBILE SALA BERTI**

Struttura del mobile in MDF ignifugo, top e base rivestiti in Corian tipo 1 da 6 mm  
 Lateralmente si trovano due fan-coil che saranno ispezionabili con il convogliamento dell'aria, sia in alto che in basso, sportello removibile per manutenzione.  
 Sportelli verniciati con in grigio, stesso RAL degli altri mobili del museo.

**TAV.08 MOBILE PER SALA D'ACCESSO AL PRIMO PIANO (SALA BERTI) SCALA 1:20**

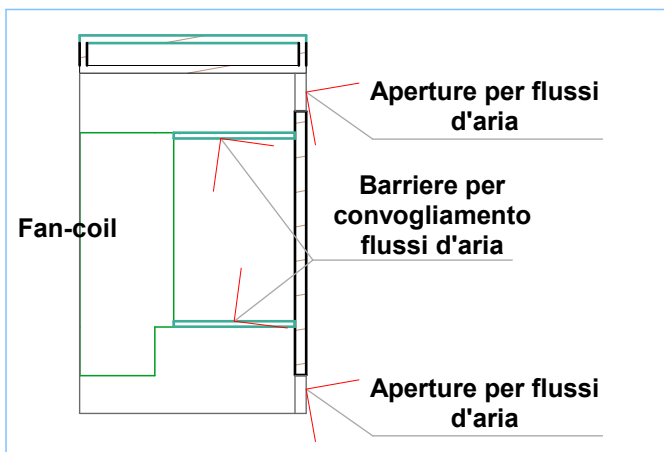
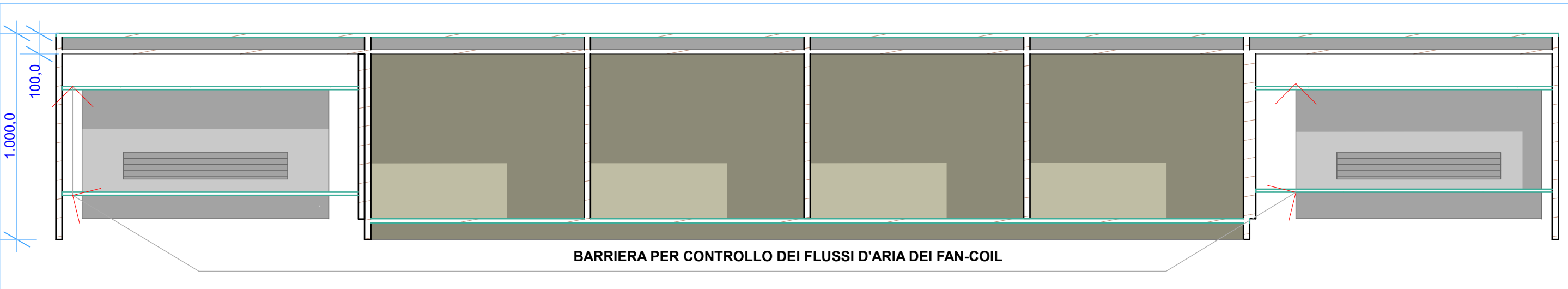
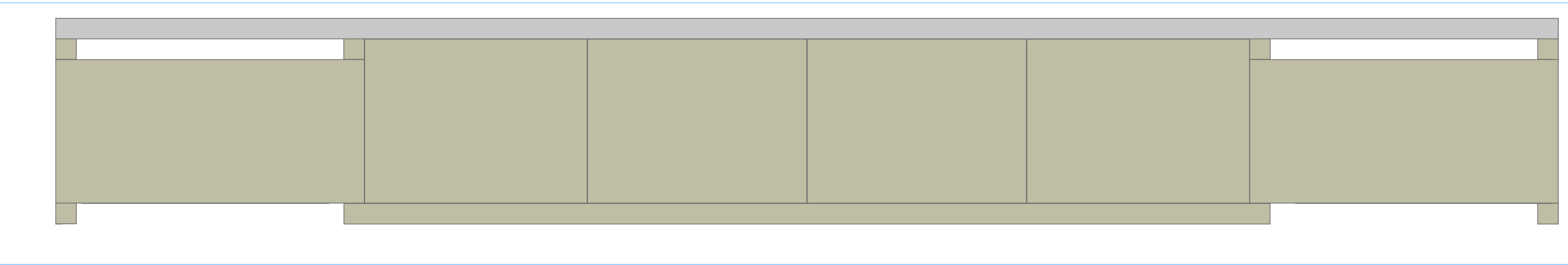
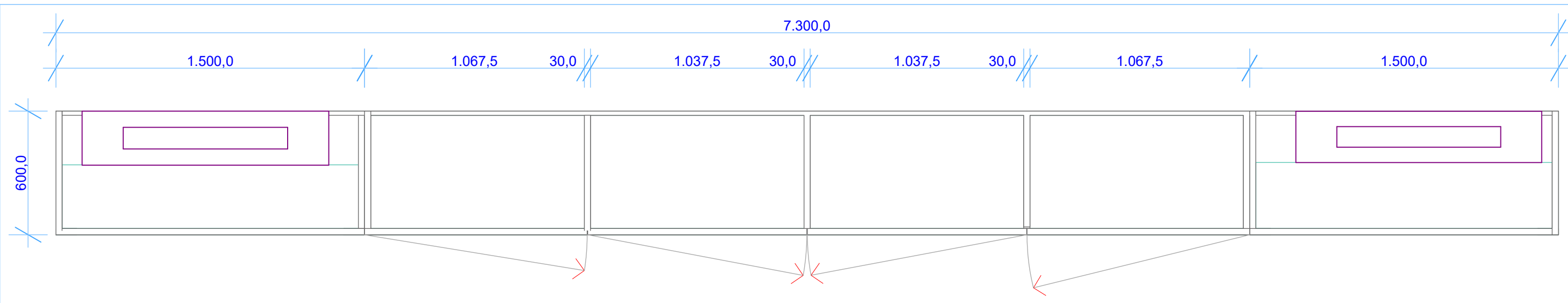

**MOBILE SALA BERTI**

Struttura del mobile in MDF ignifugo, top e base rivestiti in Corian tipo 1 da 6 mm  
 Lateralmente si trovano due fan-coil che saranno ispezionabili con il convogliamento dell'aria, sia in alto che in basso, sportello removibile per manutenzione.  
 Sportelli verniciati con in grigio, stesso RAL degli altri mobili del museo.

**TAV.08 MOBILE PER SALA D'ACCESSO AL PRIMO PIANO (SALA BERTI) SCALA 1:20**

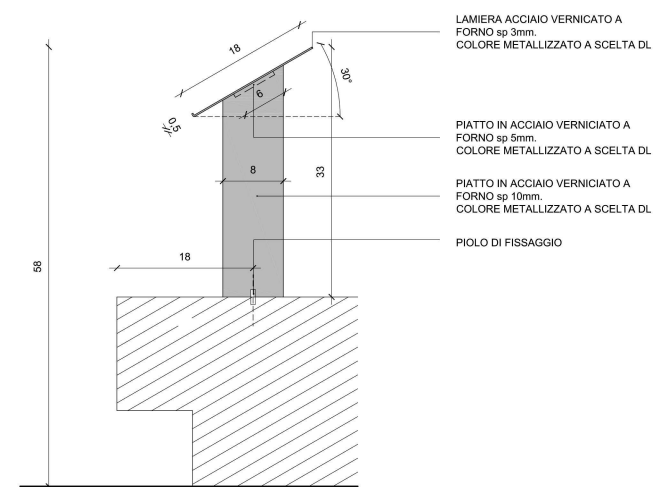

PORTADIDA PER PEDANA 1:5

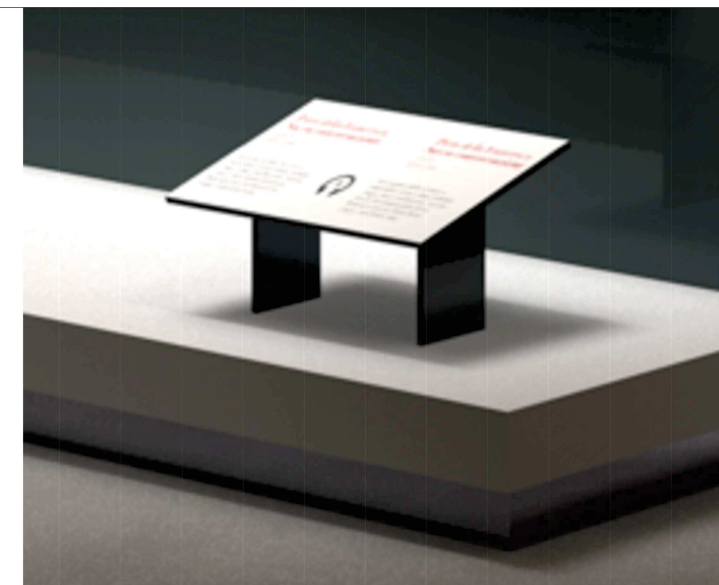
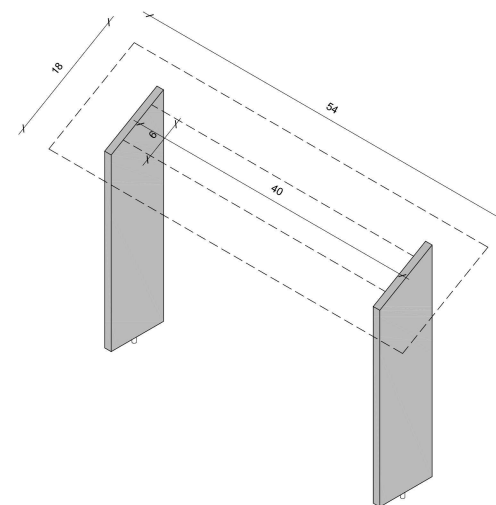
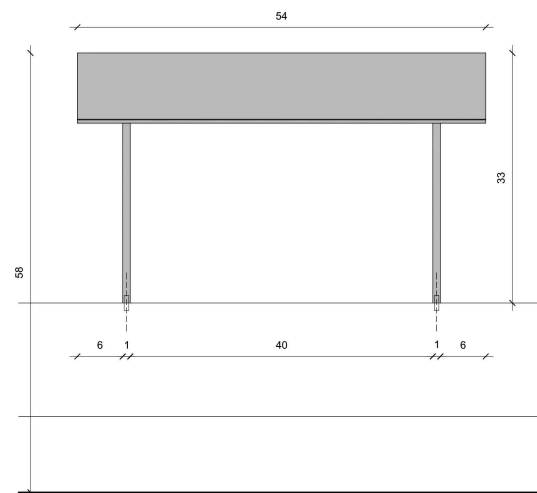



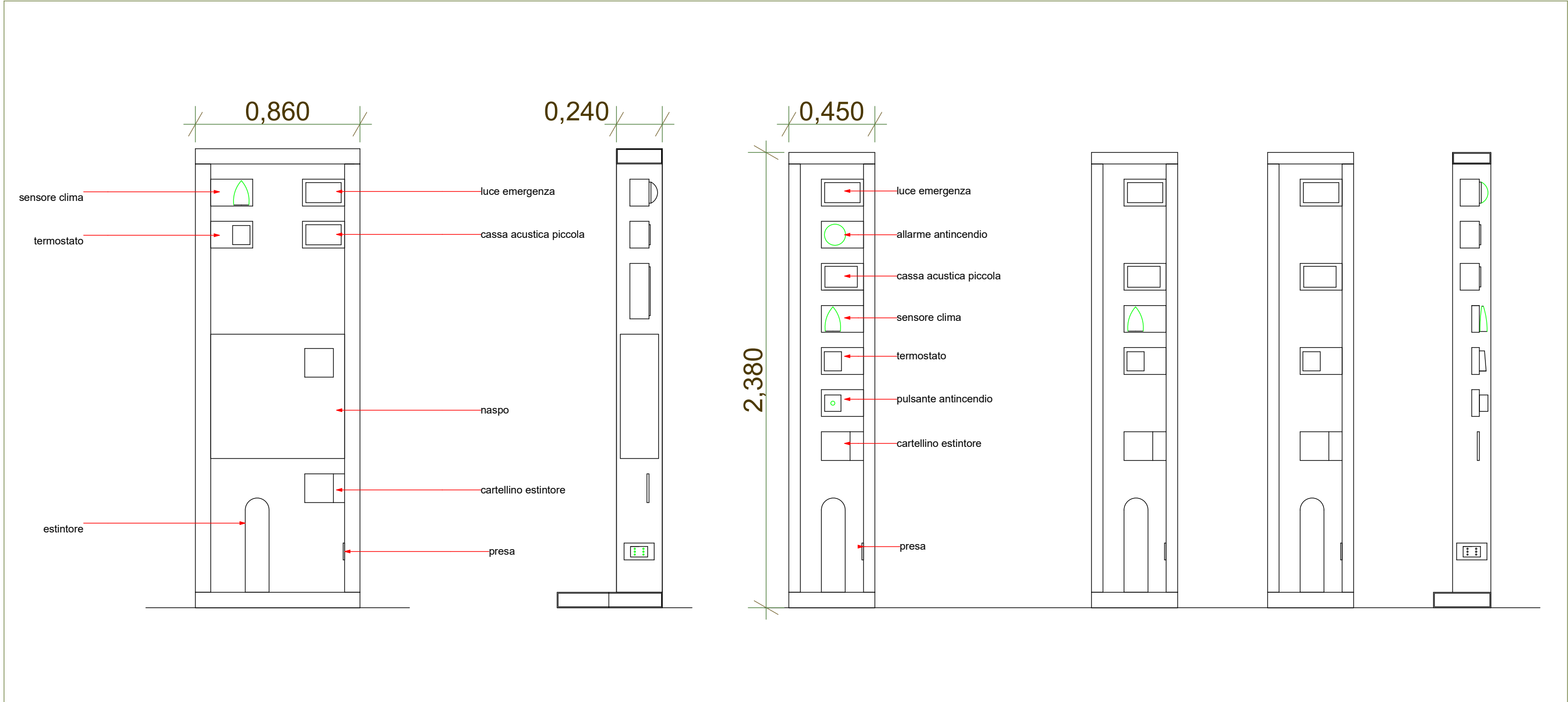

**TAV.10** TOTEM NUOVE SALE PRIMO PIANO SCALA 1:20

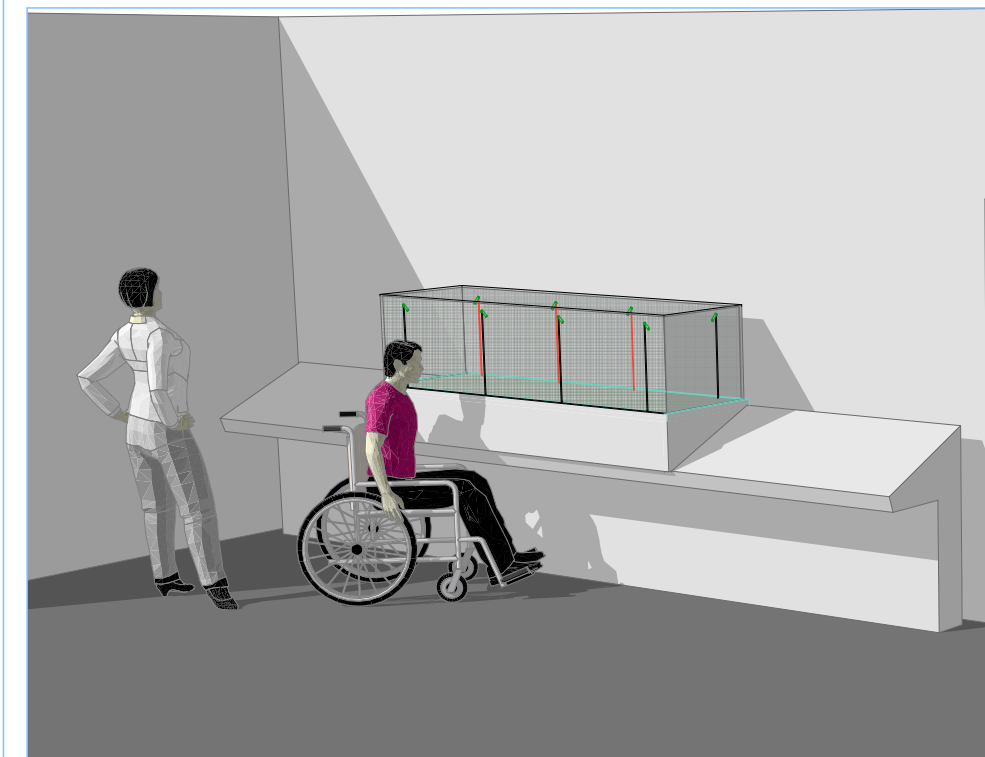
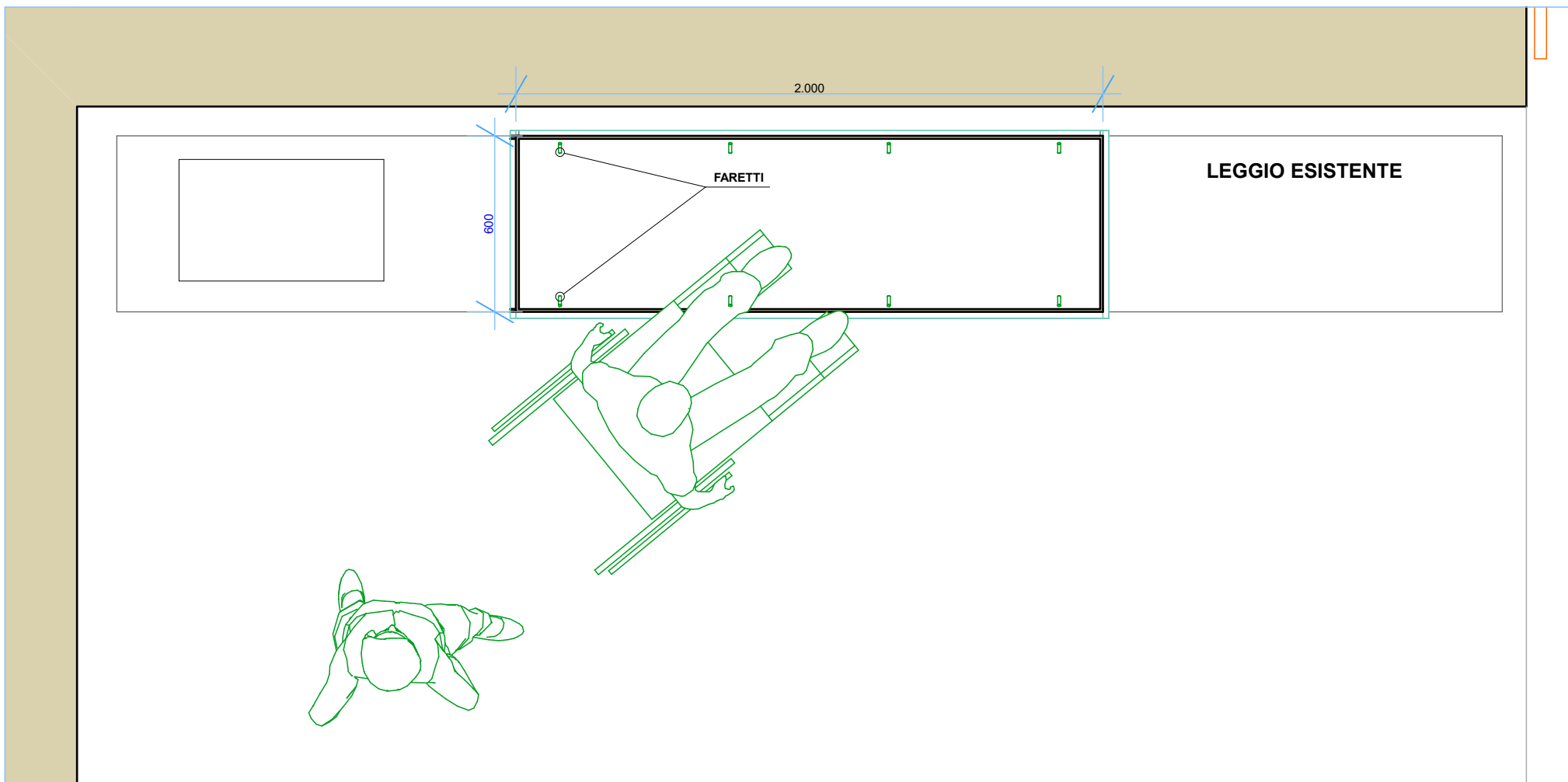

TECA IN VETRO DA REALIZZARSI IN APPOGGIO AL LEGGIO MULTIMEDIALE ESISTENTE AL PIANO TERRA, BASE IN MDF LACCATO GRIGIO, RAL MUSEO. LA CAMPANA SARA' IN VETRO 8/9 EXTRA CHIARO, FONDO RIVESTITO IN TESSUTO DI ALCANTARA CHIARO.

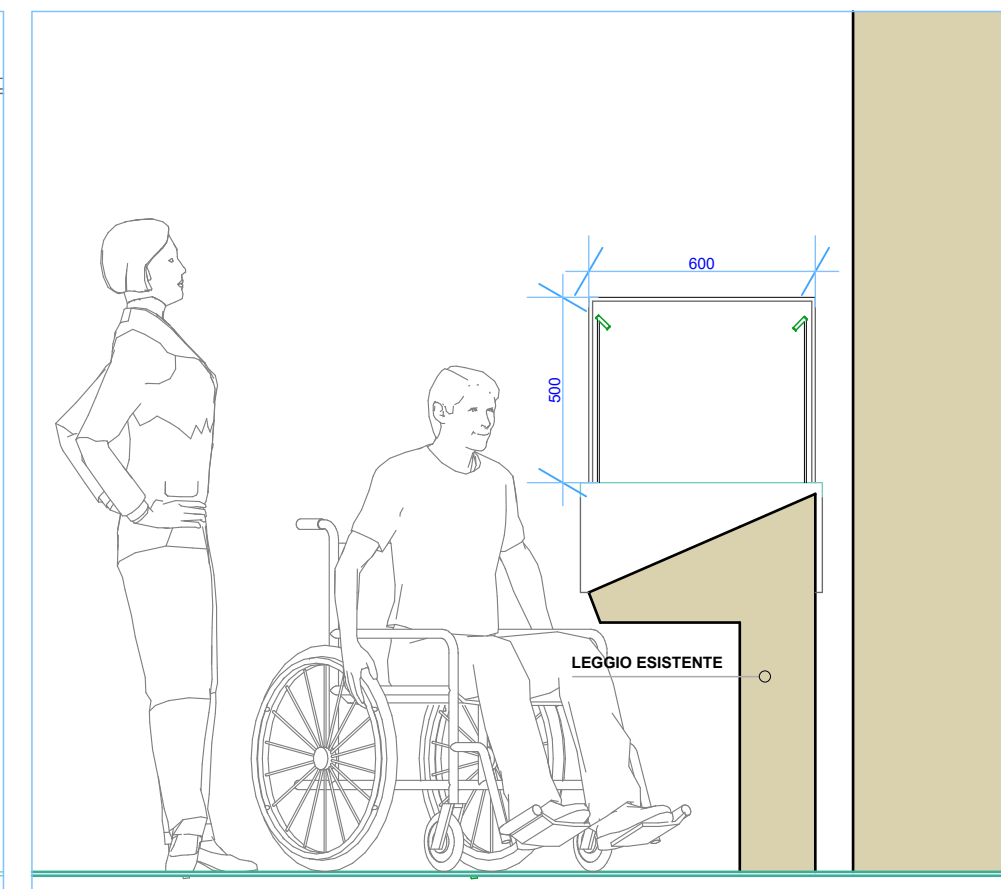
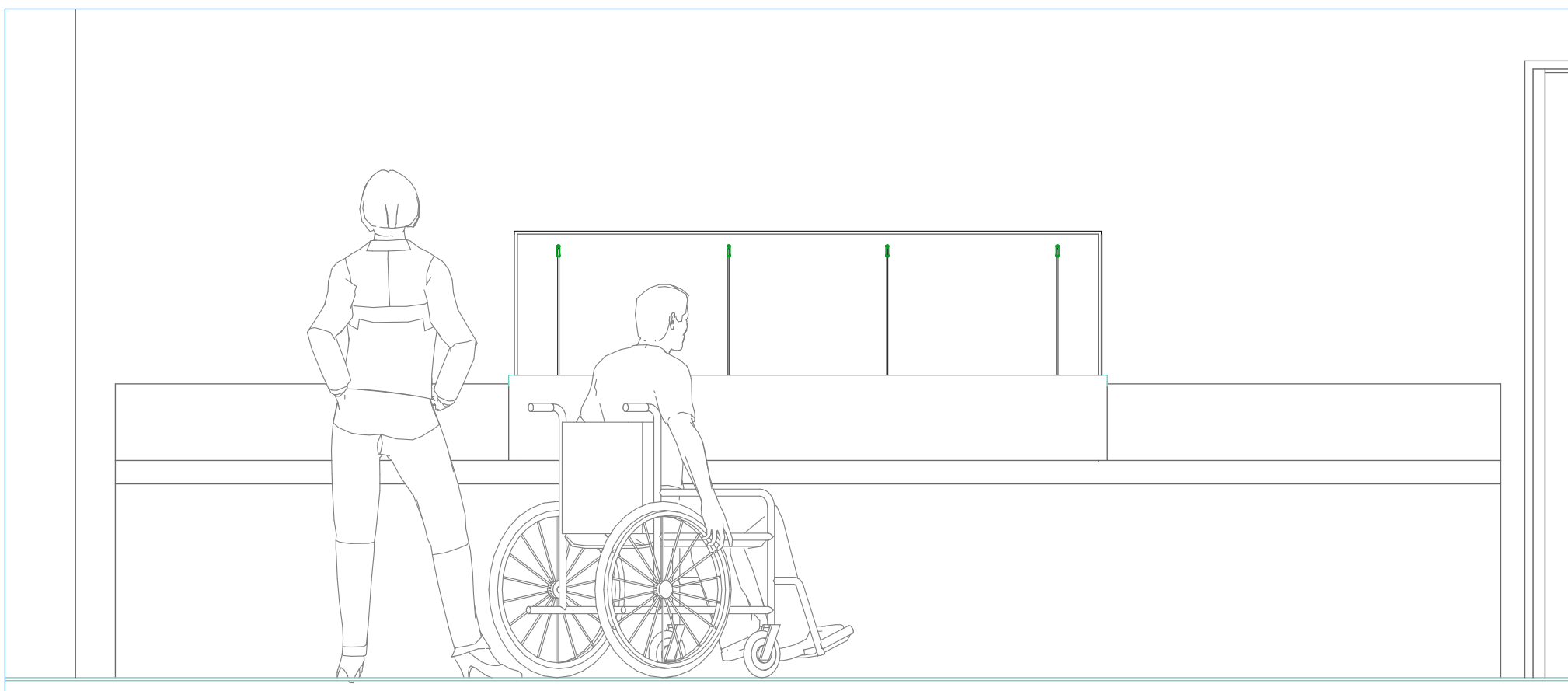

Firmato da:

**FRANCESCO PROCOPIO**

codice fiscale PRCFNC56D04C352C

num.serie: 330792057269158925

emesso da: ArubaPEC EU Qualified Certificates CA G1

valido dal 21/11/2022 al 21/11/2025