



Finanziato
dall'Unione Europea
NextGenerationEU



comune di
PRATO

OGGETTO:

PNRR M4-C1-I 1.2:

**"Piano di estensione del tempo pieno e mense" -
Riqualificazione architettonica, strutturale e
impiantistica della mensa della scuola dell'infanzia
e primaria Pietro Mascagni, via A. Toscanini n. 6**

PROGETTO ESECUTIVO

Servizio: **PU EDILIZIA SCOLASTICA E SPORTIVA**

Unità Operativa: **U.O.C. EDILIZIA SCOLASTICA**
Piazza Mercatale, 31 - 59100 Prato (PO)

Dirigente: **Arch. Laura Magni**

Responsabile Unico del Progetto: **Arch. Diletta Moscardi**

PROGETTO

engineering projects s.r.l.

servizi integrati per l'ingegneria e l'architettura

piazza Europa n° 2 - 59100 PRATO

tel: 0039 0574 603406 fax: 0039 0574 965716

e-mail: infonet@engpro.it p.IVA e c.f. 01637040971

Progetto architettonico:

Progetto strutturale:

Progetto impiantistico:

Coordinamento della sicurezza

in fase di progettazione:

Ing. Pietro Carmagnini

ELABORATO

IMPIANTI MECCANICI

**DISCIPLINARE DESCRITTIVO E PRESTAZIONALE
DEGLI ELEMENTI TECNICI
IMPIANTI MECCANICI**

ID ELABORATO

059. PE-IM-EL-01

Data prima emissione:	10/07/2023	Scala :
Rev. corrente:	Descrizione:	Data:
00	-	-



© Copyright Comune di Prato - Servizio PU Edilizia Scolastica e Sportiva
è vietata la riproduzione anche parziale del documento

Documento informatico firmato digitalmente ai sensi del D.Lgs. 82/2005 e s.m.i. e rispettive norme
collegate, il quale sostituisce il documento cartaceo e la firma autografa

CAPITOLO 1

CARATTERISTICHE TECNICHE DEGLI IMPIANTI

Art. 1.1

PRESCRIZIONI TECNICHE GENERALI

L'impianto di riscaldamento (e raffrescamento) è definito dal DLgs 192/2005 (come modificato dal Dlgs 48/2020):

"Impianto termico: impianto tecnologico fisso destinato ai servizi di climatizzazione invernale o estiva degli ambienti, con o senza produzione di acqua calda sanitaria, o destinato alla sola produzione di acqua calda sanitaria, indipendentemente dal vettore energetico utilizzato, comprendente eventuali sistemi di produzione, distribuzione, accumulo e utilizzazione del calore nonché gli organi di regolazione e controllo, eventualmente combinato con impianti di ventilazione. Non sono considerati impianti termici i sistemi dedicati esclusivamente alla produzione di acqua calda sanitaria al servizio di singole unità immobiliari ad uso residenziale ed assimilate..."

L'impianto termico si compone di 4 sistemi principali:

- sistema di generazione
- sistema di distribuzione
- sistema di emissione
- sistema di regolazione

Il sistema di alimentazione del vettore termico di un edificio è costituito da un fluido termovettore, che può essere acqua o aria; si parlerà quindi di impianto idraulico o impianto aeraulico.

Gli impianti di riscaldamento e/o condizionamento saranno realizzati in conformità al D.P.R. 412/90 e s.m.i., al D.M. 01 dicembre 1975 e s.m.i. e alle specifiche raccolte e circolari INAIL (ex I.S.P.E.S.L.). Si presterà attenzione inoltre, ai principi dei D.Lgs. 19 agosto 2005 n. 192, D.Lgs. 29 dicembre 2006 n. 311, D.P.R. 2 aprile 2009 n. 59, Decreti 26 giugno 2015 e alle metodologie e indicazioni tecniche riportate nelle norme UNI ad essi collegate.

Tutti i prodotti e/o materiali impiegati, qualora possano essere dotati di marcatura CE secondo la normativa tecnica vigente, dovranno essere muniti di tale marchio.

1.1.1) Per gli impianti di riscaldamento e condizionamento invernale contemplati nell'articolo relativo alle definizioni degli impianti di riscaldamento e condizionamento dell'aria, valgono le seguenti prescrizioni:

- a) Temperatura esterna - La temperatura esterna minima da tenere a base del calcolo dell'impianto, è quella fissata da progetto.

b) Temperatura dei locali e grado di regolazione dell'impianto - Con una temperatura massima di 85 °C. dell'acqua misurata alla partenza dalla caldaia o dallo scambiatore di calore, oppure dal loro collettore, quando trattasi di più caldaie o più scambiatori, nel caso di riscaldamento ad acqua calda, misurata come sopra indicato nel caso di riscaldamento a vapore, l'impianto deve essere capace di assicurare nei locali riscaldati le temperature da progetto.

Le temperature, come prescritto alla precedente lettera b), dovranno essere mantenute con l'utilizzazione di una potenza ridotta rispetto a quella massima risultante dal calcolo, con le varie temperature esterne che si verificassero al disopra di quella minima stabilita alla precedente lettera a).

Definito il fattore di carico **m** come rapporto delle differenze tra la temperatura interna media, **t_I'**, e la temperatura esterna media **t_E**, misurate all'atto del collaudo, e le corrispondenti temperature interna, **t_i**, ed esterna, **t_e**, di cui ai punti b) e a):

$$m = \frac{t_I' - t_E}{t_i - t_e}$$

l'impianto dovrà garantire la temperatura interna con le tolleranze ammesse per valori del fattore di carico compresi tra 0,45 e 1.

Le temperature **t_i** e **t_E** devono differire solo delle tolleranze ammesse.

La riduzione di potenza, posta quella massima uguale all'unità, sarà funzione del fattore di carico.

c) Temperatura dell'acqua - Il valore massimo della differenza di temperatura dell'acqua, tra l'andata ed il ritorno nel generatore di calore, in corrispondenza della massima potenza dell'impianto, dovrà essere:

- per impianti ad acqua calda e circolazione naturale, pari a 20 °C, ed eccezionalmente a 25 °C; in quest'ultimo caso, però, l'eccedenza deve essere chiaramente prospettata e giustificata;
- per impianti ad acqua calda, a circolazione forzata, pari a 10 °C, ed eccezionalmente a 15 °C; anche questo caso deve essere chiaramente prospettato e giustificato.

Per differenze di temperature, nel generatore di calore, maggiori di quelle sopra indicate, devono essere date le giustificazioni tecniche che hanno indotto all'adozione di tali differenze di temperatura.

d) Ricambi d'aria - Per il riscaldamento diretto con ventilazione naturale si prescrive di considerare per il calcolo del fabbisogno termico 1/2 ricambio all'ora; per il riscaldamento diretto con ventilazione artificiale, per il riscaldamento indiretto con ventilazione meccanica, e per il condizionamento invernale, si prescrivono, per il calcolo della potenzialità dell'impianto, n. 2.5 ricambi/ora, determinati in modo da garantire una portata minima di aria esterna di 25 m³ per ora e per persona.

e) Stato igrometrico - Per gli impianti di riscaldamento indiretto con ventilazione meccanica e di condizionamento invernale, l'umidità relativa nei locali nel periodo invernale dovrà essere del 50 % (normalmente del 50%) prevedendo per il calcolo un'umidità relativa esterna del 70% corrispondente alla temperatura esterna fissata come alla lett. a).

f) Preriscaldamento - Lo stato di regime dell'impianto o della parte dell'impianto a funzionamento intermittente di circa 10 ore nelle 24 ore della giornata ed a

riscaldamento diretto deve realizzarsi in un periodo di ore 2; tale periodo va ridotto ad 1 ora per la parte a riscaldamento indiretto.

Quanto sopra, dopo una regolare gestione di almeno 7 giorni consecutivi per gli impianti di riscaldamento, esclusi quelli a pannelli, per i quali la gestione sarà elevata a 15 giorni.

Qualora si tratti di funzionamento non giornaliero, ma saltuario e specialmente per lunghi periodi di interruzione di funzionamento, l'impianto dovrà funzionare per il tempo occorrente onde portare le strutture murarie dei locali e più precisamente la superficie interna dei muri pressoché alla temperatura interna stabilita per i locali.

Per costruzioni speciali: edifici con grandi masse murarie, con grandi superfici a vetro con locali in grande cubatura, dovrà essere specificato il tempo di preriscaldamento dell'impianto ed il periodo di uso dei locali.

1.1.2) Per il condizionamento d'aria estivo:

- a) La temperatura esterna e l'umidità relativa da tenere quale base del calcolo sono quelle fissate nel progetto.
- b) La temperatura dell'aria nei locali da condizionare dovrà essere di 24 °C (normalmente da 4 a 7 gradi inferiore alla temperatura esterna fissata come alla lett. a).

Essendo t_e la temperatura esterna e t_i la temperatura nei locali da condizionare, i valori di $(t_e - t_i)$ vengono fissati tra 4 °C e 7 °C con $t_e = 32$ °C.

Per $t_e > 32$ °C i valori $(t_e - t_i)$ restano costanti.

Per $t_e < 32$ °C la variazione di t_i si determina con la relazione:

$$t_i = 22^\circ\text{C} + \frac{t_e - 22}{2}$$

stabilita per

$$(t_e - t_i) = 5^\circ\text{C} \quad \text{con } t_e = 32^\circ\text{C}$$

dalla quale risulta che vale a determinare le variazioni di $(t_e - t_i)$ per $t_e = 32$ °C per differenze tra t_e e t_i rispettivamente, di 4 °C; 5 °C; 6 °C; 7 °C.

Valori di

$t_e - t_i$

Per variazioni di t_e da 32°C a 22°C

- c) Stato igrometrico - L'umidità relativa dell'aria nei locali da condizionare è stabilita del 50 % (normalmente 50%) e dovrà essere mantenuta costante, anche con le variazioni della temperatura interna nei locali, con una tolleranza ammessa dalla vigente normativa.
- d) Ricambi di aria - Ai fini della determinazione della potenzialità dell'impianto si prescrivono almeno 2.5 m³ a persona all'ora di aria esterna.
- e) Lo stato di regime con impianto a funzionamento giornaliero intermittente, per circa 10 ore di funzionamento su 24, deve realizzarsi in un periodo di 2 ore. Nel caso

si tratti di un diverso periodo di intermittenza, sarà prescritta la durata del relativo avviamento; questo sempre che l'esercizio sia regolarmente gestito da almeno 7 giorni consecutivi.

Qualora si tratti di funzionamento saltuario, non giornaliero, l'impianto dovrà funzionare per il periodo di tempo occorrente a raggiungere, nei locali, il regime con le temperature stabilite.

Art. 1.2

SISTEMA DI PRODUZIONE O DI SOTTRAZIONE DEL CALORE

La centrale termica e frigorifera ed i condizionatori di aria dovranno essere sistemati in idonei e spaziosi locali, appositamente destinati, di facile accesso ed ingresso sufficientemente arieggiati ed illuminati e rispondenti alle vigenti normative.

Per quanto riguarda i locali per i generatori di calore a vapore o ad acqua surriscaldata, dovranno altresì osservarsi le disposizioni sugli apparecchi a pressione dell'Ente preposto.

I locali della centrale frigorifera e della centrale termica dovranno soddisfare alle disposizioni vigenti per la prevenzione infortuni ed incendi.

1.2.1) Generatori di calore ad acqua calda

I generatori di calore, da installarsi in adatto locale, per impianti con potenza nominale superiore a 350 kW, devono essere suddivisi in almeno due unità, come indicato all'art. 5 comma 5 del D.P.R. 412/93 e s.m.i. I generatori devono essere separatamente collegati a due collettori, uno per l'acqua di mandata e l'altro per quella di ritorno.

All'uopo, ciascuna unità deve potersi isolare dai collettori a mezzo di saracinesche, con l'aggiunta dei dispositivi necessari per assicurare la libera dilatazione dell'acqua contenuta nelle caldaie ed escludere così il formarsi di sovrappressione quando le saracinesche sono chiuse.

Per impianti con potenza inferiore o uguale a 350 kW, si dovrà prevedere una sola caldaia, salvo particolari esigenze, che saranno precisate.

La produzione centralizzata dell'energia termica necessaria al riscaldamento e/o al condizionamento invernale degli ambienti ed alla produzione di acqua calda per usi igienici e sanitari, deve essere effettuata con generatori di calore separati, come indicato all'art. 5, comma 6, del D.P.R. 412/93 e s.m.i.

Gli impianti di climatizzazione dovranno assicurare, nei casi previsti dal Decreto 26 giugno 2015 'requisiti minimi' un rendimento medio globale stagionale superiore ai limiti calcolati con gli impianti di riferimento definiti nelle Tabelle 7 e 8 dell'Allegato A del decreto.

Il rendimento medio globale stagionale (EtaG) è calcolato come rapporto fra il fabbisogno di energia termica utile ideale del servizio (calcolato con ventilazione di riferimento – UNI/TS 11300-1) e il corrispondente fabbisogno di energia primaria totale.

1.2.2) Generatori di calore a vapore o ad acqua surriscaldata

Nel caso di adozione dei generatori di vapore o di acqua surriscaldata per la produzione centrale di calore, oltre a quanto è detto per la caldaia ad acqua calda circa il numero, l'ubicazione e il calcolo della superficie riscaldata dalle caldaie, si dovranno osservare tutte le norme costruttive e di esercizio prescritte dalle vigenti normative e dai relativi regolamenti dell'Ente preposto.

1.2.3) Impianto di combustione

Per l'impiego di combustibile liquido dovranno essere previsti bruciatori adatti alla potenzialità delle caldaie.

Dovrà essere pure prevista la fornitura e la installazione nella posizione stabilita dei serbatoi principali di servizio e di riserva, in lamiera di acciaio, della capacità sufficiente per un numero di giorni di esercizio dell'impianto.

L'impianto di combustione a gasolio dovrà essere completo delle tubazioni di collegamento, alimentazione, carico e sfiato delle eventuali pompe di sollevamento, del quadro elettrico e linee del quadro degli apparecchi, delle apparecchiature di comando, protezione e sicurezza e degli accessori necessari, come indicato nel D.Lgs. n. 152/2006 e s.m.i. e successivi regolamenti e circolari ministeriali.

Per l'impiego di combustibile gassoso dovranno essere previsti bruciatori adatti alla potenzialità delle caldaie. L'impianto di combustione a gas deve essere completo di tubazione di adduzione in acciaio zincato e di tutti gli organi di sicurezza, secondo le prescrizioni della normativa vigente in materia.

Nelle centrali termiche alimentate a gas dovrà essere installato un sistema di rivelazione e controllo delle fughe.

Tutti i prodotti e/o materiali impiegati, qualora possano essere dotati di marcatura CE secondo la normativa tecnica vigente, dovranno essere muniti di tale marchio.

1.2.4) Apparecchiature di controllo della combustione

Le caldaie dovranno essere dotate delle apparecchiature indicate nell'Allegato IX alla parte V del D.Lgs. 152/2006 e s.m.i.

1.2.5) Rendimento dei generatori di calore

Il rendimento dei generatori di calore ad acqua calda alimentati da combustibile liquido o gassoso, con potenza termica utile nominale fino a 400 kW, dovrà rispettare il seguente limite:

$$\eta_{GN} > (90 + 2 \log P_n)\%$$

dove P_n = logaritmo in base 10 della potenza nominale espressa in kW.

Il rendimento dei generatori di calore ad acqua calda alimentati da combustibile liquido o gassoso, con potenza termica utile nominale superiore a 400 kW, dovrà essere non inferiore a:

$\eta_{GN} > 95.20\%$

Il rendimento dei generatori di calore ad acqua calda, con potenza termica utile nominale superiore a 400 kW, dovrà rispettare i limiti di rendimento indicati nella precedente tabella, calcolati con $P_n = 400$ kW.

Il rendimento dei generatori di calore ad aria calda con potenza termica utile nominale non superiore a 400 KW dovrà avere un rendimento di combustione non inferiore al valore minimo del rendimento di combustione alla potenza nominale:

$$\eta_c = (83 + 2 \log P_n) \%$$

dove P_n = logaritmo in base 10 della potenza nominale espressa in kW.

Per potenza nominale superiore a 400 kW il valore del rendimento di combustione deve essere uguale o superiore al valore ottenuto dalla precedente espressione, calcolato con $P_n = 400$ kW.

1.2.6) Camino

Il camino a doppia canna con intercapedine e nel vano appositamente ad esso destinato, sarà a [tiraggio naturale/tiraggio forzato](#).

Il camino dovrà essere dimensionato secondo le indicazioni riportate nelle norme [UNI EN 13384](#).

Tutti i prodotti e/o materiali impiegati, qualora possano essere dotati di marcatura CE secondo la normativa tecnica vigente, dovranno essere muniti di tale marchio.

1.2.7) Diagramma di esercizio

L'Impresa Appaltatrice dovrà produrre il diagramma teorico di esercizio, secondo le prescrizioni di cui all'articolo relativo alle prescrizioni tecniche generali e con l'indicazione delle temperature da mantenere nelle caldaie ad acqua calda o nei dispositivi di trasformazione, al variare della temperatura esterna di mezzo in mezzo grado centigrado. Col minimo valore della temperatura esterna fissata a base del calcolo, la temperatura nelle caldaie o nei dispositivi di cui sopra non deve superare gli 85 °C.

Nel contempo, l'Impresa Appaltatrice dovrà fornire l'indicazione del numero delle caldaie da tenere accese al variare della temperatura esterna.

1.2.8) Mezzi refrigeranti

Quali mezzi refrigeranti dovrà impiegarsi acqua, eccezionalmente salamoia, raffreddata con impianto frigorifero. Questo deve essere composto di:

- una o più unità frigorifere, complete degli accessori inerenti, delle apparecchiature di funzionamento, controllo e sicurezza secondo le prescrizioni dell'I.N.A.I.L.

La potenza, in Watt, dovrà essere riferita al funzionamento fra -10 °C all'espansione o evaporazione e 40 °C alla condensazione.

Dovrà essere inoltre indicata la potenza, in Watt, alle condizioni reali di esercizio;

- uno o più evaporatori di tipo chiuso a fascio di tubi, con corrispondenti apparecchiature di separazione, regolazione e rubinetterie;
- uno o più condensatori, di tipo a fascio di tubi raffreddati con acqua di torre o ad aria, oppure evaporativo con i dispositivi inerenti.

Ove occorra, i condensatori dovranno essere completi di un sottoraffreddatore ricettore del fluido;

- una o più torri evaporative del tipo centrifugo o assiale, ove sia disponibile acqua di reintegro;
- tutte le tubazioni occorrenti, complete di flange, raccordi, rubinetti a valvole, quali:
 - tubazioni prementi ed aspiranti di circolazione del fluido frigorifero tra compressori, condensatori, evaporatori;
 - tubazioni eventuali per la circolazione dell'acqua tra torre evaporative e condensatore.

Tutte le tubazioni, dove necessario, dovranno essere isolate termicamente;

- elettropompe occorrenti con rispettiva riserva per la circolazione dell'acqua fredda e refrigerata per gli evaporatori e i condensatori;
- motori elettrici occorrenti per i compressori, con relative trasmissioni, preferibilmente con cinghie trapezoidali, ed apparecchi di comando e protezione.

Per il macchinario frigorifero dovranno inoltre tenersi presenti le seguenti prescrizioni di carattere generale:

- 1) l'impianto frigorifero dovrà, possibilmente, essere costituito da più gruppi compressori del tipo alternativo, centrifugo o a vite e, se conveniente, anche da un sistema di accumulo del freddo e ciò per consentire una opportuna regolazione e riserva;
- 2) l'impianto dovrà essere realizzato in modo da evitare la trasmissione di vibrazioni alle strutture edilizie; ed a tale riguardo i compressori saranno installati con opportuni dispositivi antivibranti. Gli eventuali motori e ventilatori dovranno essere il più possibile silenziosi;
- 3) l'impianto dovrà essere munito di apparecchiature elettriche di sicurezza atte a provocare l'arresto dei compressori per eccesso di pressione del fluido frigorifero e per eccesso di abbassamento di temperatura dell'intermediario frigorifero. Inoltre dovrà essere costruito e munito di accessori, in conformità con le norme dell'I.N.A.I.L.;
- 4) il fluido frigorifero dovrà essere prescelto in relazione alla ubicazione della centrale frigorifera, alle prescrizioni degli organi competenti per la prevenzione infortuni ed incendi, ed alle norme vigenti sull'uso di gas frigoriferi, in particolare alla legge 549/93 e s.m.i.

Art. 1.3

IMPIANTO DI RISCALDAMENTO DIRETTO

Il sistema di impianto dovrà essere :

- a) Circolazione del fluido scaldante - La circolazione nelle condutture ed in tutti i corpi scaldanti deve essere assicurata fornendo le calorie corrispondenti alla frazione della potenza massima fissata nel punto relativo alle prescrizioni per gli impianti di riscaldamento e condizionamento invernale, lett. b).

Negli impianti a circolazione accelerata dovrà verificarsi il libero passaggio dell'acqua, indipendentemente dall'acceleratore, mediante adozione di tipi di pompe costruite allo scopo, oppure mediante bypassaggio, con relative saracinesche.

Il gruppo acceleratore dovrà essere costituito da una o due unità, con altra di riserva, di pari potenza, quando i locali dell'intero edificio devono essere contemporaneamente riscaldati.

Nel caso in cui si abbia la suddivisione dell'impianto in più circuiti, aventi esigenze ed orari di esercizio diversi, ogni circuito dovrà essere servito da una o più unità, di cui una di riserva, per una potenza non inferiore a quella necessaria a ciascun circuito.

Nelle condutture secondarie la velocità dell'acqua non deve, di norma, superare 1 m/s, mentre, in quelle principali, 2 m/s. Qualora, in casi eccezionali, siano previste velocità leggermente maggiori, queste non dovranno essere tali, in nessun caso, da provocare vibrazioni e rumori molesti.

- b) Tubazioni - Le tubazioni devono essere incassate nelle murature in modo che siano consentiti loro movimenti per effetti termici, evitando, per quanto possibile, il loro passaggio sotto pavimenti o soffitti. Ove necessario, le tubature saranno termicamente isolate nelle murature. Qualora tale disposizione non venga richiesta e non sia realizzabile, le tubazioni potranno essere in vista, collocate in modo da non riuscire di pregiudizio né all'estetica, né all'uso libero delle pareti, alla distanza di circa 0,03 m dai muri, sostenute da staffe che ne permettano la dilatazione.

Le tubazioni devono seguire il minimo percorso, compatibilmente con il miglior funzionamento dell'impianto, ed essere disposte in modo non ingombrante.

Nel caso non fosse possibile assicurare con altri mezzi il libero scorrimento delle tubazioni attraverso i muri ed i solai, il relativo passaggio dovrà eseguirsi entro tubo murato.

Le colonne montanti e discendenti dovranno essere provviste alle estremità inferiori di valvole di arresto per la eventuale loro intercettazione e di rubinetti di scarico.

Le colonne montanti devono essere provviste alle estremità superiori di prolungamenti per lo scarico automatico dell'aria. Tali prolungamenti saranno collegati - nei loro punti più alti - da tubazioni di raccolta fino al vaso di espansione, oppure fino all'esterno, sopra il livello idrico. Ove occorra, le condotte di sfogo di aria dovranno essere munite di rubinetti di intercettazione. Per impianti in cui siano previsti vasi di espansione chiusi, le tubazioni di sfogo dell'aria potranno essere sostituite da valvole di sfogo automatiche o manuali.

Tutte le tubazioni dovranno essere complete dei collegamenti e delle derivazioni, a vite o manicotto, o a flangia, oppure a mezzo di saldature autogene, dei sostegni e fissaggi; le stesse tubazioni dovranno pure essere provviste di valvole di

intercettazione delle diramazioni principali e degli occorrenti giunti di dilatazione, in relazione anche alla eventuale esistenza di giunti di dilatazione nelle strutture in cemento armato.

Inoltre tutte le tubazioni correnti in locali non riscaldati dovranno essere rivestite con idoneo materiale isolante termico, secondo quanto indicato nell'allegato B del D.P.R. 412/93 e s.m.i.

L'isolamento dovrà essere eseguito con particolare accuratezza, con i materiali coibenti appropriati, non combustibili né comburenti, non igroscopici, inattaccabili da agenti chimici, fisici e da parassiti.

- c) Alimentazione dell'impianto - L'acqua per l'alimentazione dell'impianto sarà derivata dalla rete di distribuzione, nell'interno dell'edificio, nel punto che verrà indicato ed adottata dal serbatoio di carico ad espansione dell'impianto, dovrà inoltre prevedersi lo scarico fino alla chiavichetta più prossima.

Tenendo conto delle caratteristiche dell'acqua a disposizione, che dovranno essere precisate, l'Appaltatore dovrà prevedere un sistema di depurazione per l'acqua di alimentazione, la cui capacità della depurazione deve essere tale da consentire l'alimentazione totale dell'intero impianto per cinque giorni.

- d) Vasi di espansione - Quando nei corpi scaldanti circola acqua calda, i vasi di espansione, muniti di coperchio (ma in diretta comunicazione con l'atmosfera) dovranno avere capacità tale da contenere completamente, con sufficiente eccedenza, l'aumento di volume che si verifica nell'acqua esistente nell'impianto in dipendenza della massima temperatura ammessa per l'acqua stessa nelle caldaie ad acqua calda o nei dispositivi di trasformazione.

Quando occorre, i corpi stessi dovranno essere ben protetti contro il gelo a mezzo di idoneo rivestimento coibente e dotati degli accessori, come tubo rifornitore, di spia di sicurezza, in comunicazione con le caldaie e con i dispositivi di cui sopra, e di scarico.

Lo scarico di spia dovrà essere portato in luogo visibile nel locale delle caldaie od in altro locale frequentato continuamente dal personale di sorveglianza.

Nessun organo di intercettazione dovrà essere interposto lungo il tubo di comunicazione tra il vaso di espansione e le caldaie. Il tubo di sicurezza, il vaso di espansione e quanto altro riguarda la sicurezza dell'impianto dovranno essere progettati secondo quanto indicato nella raccolta R.

Qualora si adottano vasi di espansione del tipo chiuso, autopressurizzati o pressurizzati, dovranno essere seguite le indicazioni riportate nella suddetta raccolta R per la progettazione e l'adozione dei sistemi di sicurezza.

- e) Corpi scaldanti - Il valore massimo della differenza media di temperatura dell'acqua nei corpi scaldanti tra ingresso ed uscita non dovrà superare i 25 °C negli impianti a circolazione naturale ed i 15 °C negli impianti a circolazione forzata.

La differenza di temperatura dell'acqua, fra andata e ritorno, nelle caldaie o nei dispositivi di cui sopra, dovrà corrispondere alle suddette differenze medie, aumentate dalla caduta di temperatura per trasmissione lungo le tubazioni.

Per i corpi scaldanti, a seconda delle prescrizioni, si potranno adottare radiatori in ghisa, in alluminio o in lamiera di acciaio stampato e saldato elettricamente ed elementi o convettori in tubi ad alette (specificando i materiali con cui essi sono

costruiti), tubi lisci, tubi nervati, in ghisa o in acciaio; dove richiesto, per i corpi convettivi si dovrà prevedere la possibilità di collocarli in corrispondenza dei parapetti delle finestre (al di sotto del davanzale) o delle prese d'aria, in modo da poterli far funzionare come riscaldatori dell'aria esterna di ventilazione. Nel caso di termoconvettori dovranno essere precisate le caratteristiche di funzionamento.

Per gli ambienti che presentino speciali esigenze, si dovrà prevedere il tipo di corpi scaldanti più confacenti all'estetica o adatti per essere mascherati.

Per i locali relativi ad ospedali, ambulatori o di igiene, i corpi scaldanti dovranno corrispondere alle particolari necessità dell'utenza e presentare facilità di pulizia e forma idonea a non trattenere la polvere.

I corpi scaldanti convettivi dovranno essere sospesi dal pavimento fissati ai muri su adatte mensole e muniti di ogni accessorio.

Ogni corpo scaldante dovrà essere provvisto di valvola a doppio regolaggio ed intercettazione in bronzo, sulla mandata, e di bocchettone di intercettazione, sul ritorno.

L'emissione termica dei corpi scaldanti dovrà essere conforme alle norme [UNI EN 442-1-2-3](#). Il dimensionamento dovrà essere effettuato tenendo conto della effettiva differenza tra la temperatura media del corpo scaldante e quella ambiente.

Art. 1.4

IMPIANTI DI TIPO PARTICOLARE

Per il riscaldamento di locali a carattere industriale che presentano particolarità costruttive di notevole altezza e grandi superfici disperdenti (coperture a sheds, vetrate, ecc.), oppure particolarità di utilizzazione del riscaldamento con limitazione ad alcune zone, trascurando altre, si dovranno adottare:

- impianti di aerotermi, che hanno lo scopo di richiamare l'aria, riscaldarla e concentrarla in determinate zone;
- impianti di riscaldamento a pannelli pensili, che hanno la caratteristica di concentrare l'effetto riscaldante a mezzo di elementi radianti costituiti da tubi, alimentati con fluido anche ad alta temperatura, collegati a schermi di lamiera metallica, possibilmente coibentati sulla superficie opposta rispetto ai tubi.

Art. 1.5

IMPIANTI AD ACQUA SURRISCALDATA

Per gli impianti alimentati con generatori di acqua surriscaldata dovrà essere applicato quanto indicato nel D.M. 1 dicembre 1975, nel D.Lgs. 25 febbraio 2000 n. 93, circa le norme di sicurezza per apparecchi contenenti liquidi caldi sotto pressione ed alla successiva raccolta R dell'I.N.A.I.L.

In particolare, i generatori di acqua surriscaldata dovranno essere dimensionati per pressioni e temperature di progetto non inferiori ai valori massimi raggiungibili nel loro punto di installazione. In ogni caso le temperature di progetto non dovranno essere inferiori a quelle di saturazione del vapore corrispondenti alla pressione di progetto.

Ogni generatore dovrà essere in comunicazione, non intercettabile, con un sistema di espansione, dimensionato in base al volume dell'acqua contenuta nell'impianto ed al coefficiente di espansione corrispondente alla temperatura di progetto del generatore. Il sistema di espansione potrà essere a vaso aperto, chiuso o con pompa di pressurizzazione.

Per ogni generatore dovrà essere previsto almeno un mezzo di alimentazione avente prevalenza e portata tali da assicurare il completo reintegro delle perdite di liquido dell'impianto e, comunque, portata non inferiore al 10% della producibilità di vapore d'acqua corrispondente alla potenza nominale del generatore. Nel caso di più generatori ubicati nella stessa centrale termica, che alimentino uno stesso impianto, dovrà essere ammesso un unico mezzo di alimentazione.

La circolazione dell'acqua surriscaldata dovrà essere assicurata da almeno due pompe, di cui una di riserva. Nel caso in cui la portata sia ripartita su più pompe, dovrà essere aggiunta una pompa di riserva.

Per le caratteristiche dell'acqua nei generatori ci si dovrà attenere a quanto riportato nella Circolare Tecnica I.S.P.E.S.L. (ex ANCC) 6 giugno 1991 n. 30/81.

Le giunzioni e le derivazioni dovranno essere fatte a mezzo di saldature autogene molto accuratamente eseguite.

Le valvole di intercettazione e gli organi di regolazione dovranno essere adatti alle temperature di esercizio, dovranno avere il corpo costruito in acciaio e le sedi in acciaio inossidabile.

Una cura speciale dovrà essere presa per l'eliminazione dell'ossigeno contenuto nell'acqua d'alimentazione, allo scopo di evitare la corrosione nei tubi causata dall'alta temperatura e dall'alta pressione.

Inoltre, il tenore del pH dell'acqua di circolazione, che dovrà essere verificato di tanto in tanto, dovrà essere mantenuto fra i valori di 7 ed 8 ed a tale scopo, sulla aspirazione della pompa di circolazione, dovrà essere inserito un dispositivo destinato ad introdurre ed a ripartire nella massa d'acqua una soluzione basica per elevare il valore del pH in caso di bisogno.

Art. 1.6

SISTEMA DI DISTRIBUZIONE DEL FLUIDO TERMOVETTORE ACQUA

1.6.1) Premessa

L'impianto di riscaldamento può avere come fluido termovettore acqua o aria.

Nel caso di funzionamento ad acqua, il fluido circola all'interno di tubazioni, dal generatore ai terminali di emissione, quali radiatori, fan-coil, pannelli radianti.

Considerando il regime di circolazione forzata, ossia l'acqua all'interno delle tubazioni viene movimentata da una pompa azionata elettricamente (pompa di circolazione), a seconda della configurazione delle tubazioni, esistono varie soluzioni:

- distribuzione dell'acqua ai corpi scaldanti mediante **circuito bitubo a ritorno diretto**, con o senza collettori complanari;
- distribuzione dell'acqua ai corpi scaldanti mediante **circuito bitubo a ritorno inverso**.

1.6.2) Sistema di distribuzione mediante circuito bitubo a ritorno diretto

Lo schema di distribuzione dell'acqua con circuito bitubo a ritorno diretto prevede terminali disposti in parallelo e due tubazioni, una per la mandata ed una per il ritorno. La tubazione di mandata, partendo dal generatore, presenta tante diramazioni quanti sono i corpi scaldanti e l'acqua di ritorno dal singolo corpo scaldante confluisce all'interno della tubazione di ritorno al generatore.

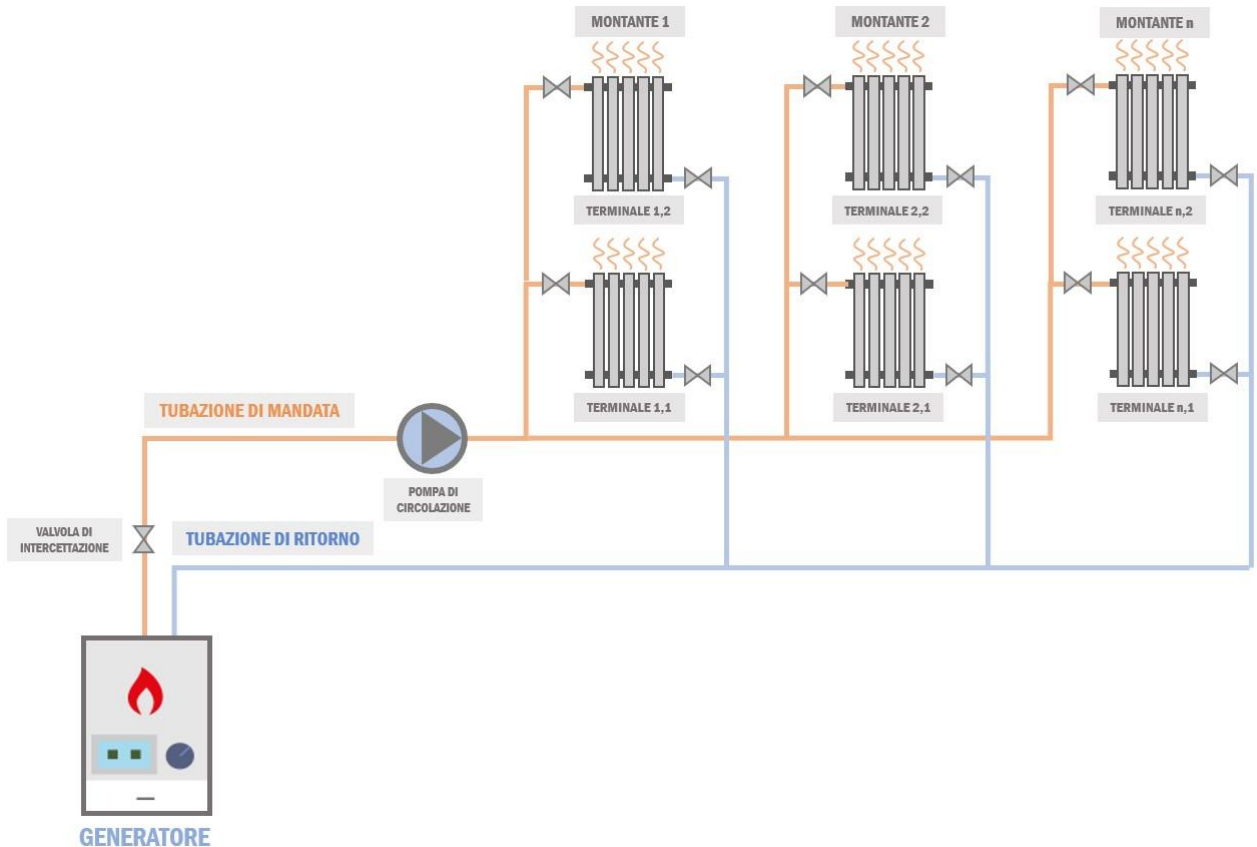

Questa soluzione⁽¹⁾ è impiegata particolarmente per impianti centralizzati, in cui il generatore è posto al piano terra o seminterrato, così come l'annessa rete principale di tubazioni di mandata e di ritorno. Da questa si ergono poi delle montanti verticali che sezionano verticalmente l'edificio ed alimentano i corpi scaldanti dei vari piani (appartamenti).

1.6.3) Sistema di distribuzione mediante collettori complanari

Questa tipologia⁽¹⁾ di circuito può essere utilizzata sia per impianti autonomi che centralizzati.

Lo schema di distribuzione dell'acqua con circuito bitubo a ritorno diretto con collettori complanari prevede terminali disposti in parallelo come nel caso precedente, con la peculiarità di centraline di distribuzione delle tubazioni che prendono il nome di collettori complanari.

Le tubazioni di mandata e ritorno principali, dal generatore giungono fino al o ai collettori complanari. Dal collettore poi si diramano tante piccole tubazioni di mandata e di ritorno quanti sono i singoli corpi scaldanti da servire. Qualora si preveda di

installare più collettori complanari, sarà necessario disporli in posizione pressoché baricentrica rispetto ai terminali da servire.

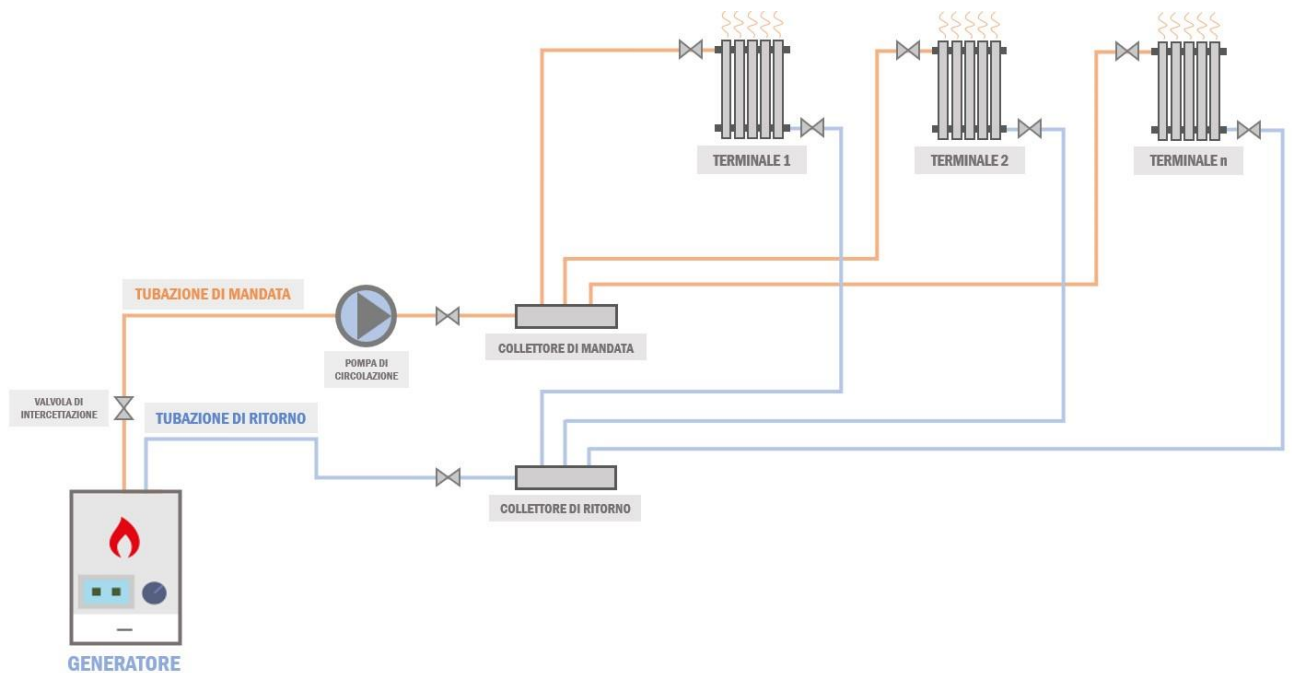

Nel caso di impianto autonomo, abitazione singola, il numero di collettori da predisporre sarà funzione della superficie calpestabile. Per gli impianti centralizzati invece, è previsto un collettore al servizio di ciascun appartamento.

Le tubazioni vanno solitamente posizionate sotto pavimento e devono pertanto essere coibentate al fine di mantenere stabile la temperatura del fluido all'interno.

1.6.4) Sistema di distribuzione mediante circuito bitubo a ritorno inverso

Il circuito bitubo a ritorno inverso è molto simile a quello a ritorno diretto senza collettori complanari, con la differenza che in questa configurazione sono presenti due tubazioni di ritorno.

La definizione "a ritorno inverso" deriva proprio dal principio di funzionamento del sistema, l'acqua di ritorno dai singoli corpi scaldanti non viene inviata direttamente al generatore, ma è prima convogliata in una tubazione di ritorno secondaria che infine confluisce in quella principale.

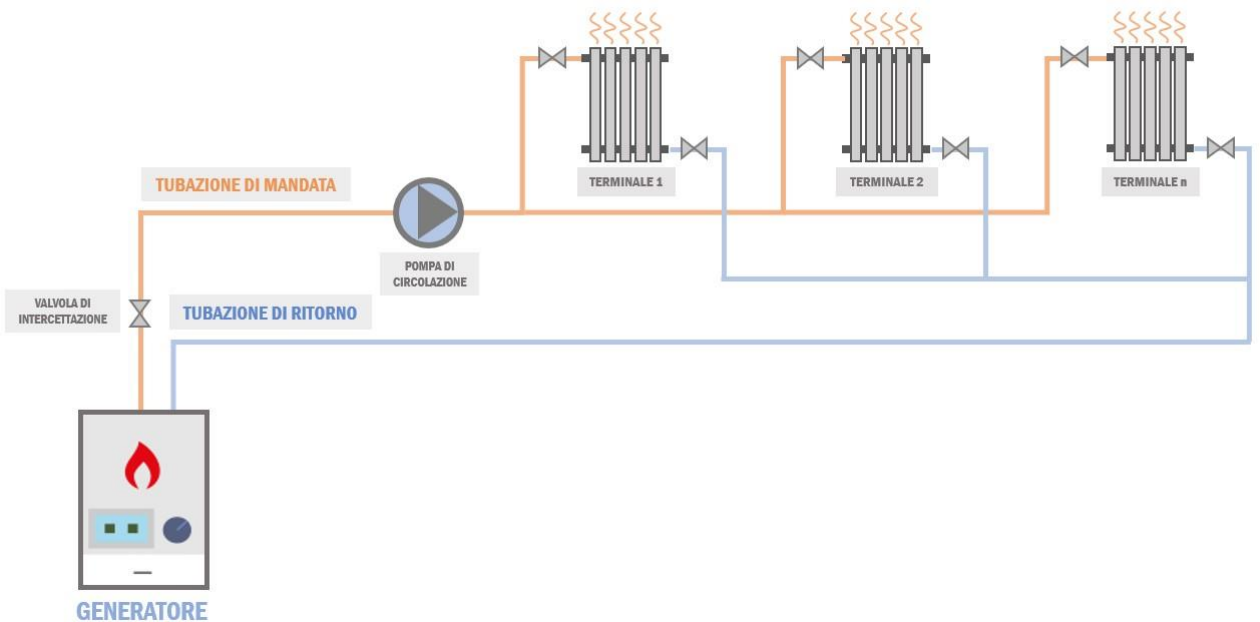

Art. 1.7

SISTEMA DI EMISSIONE DEL FLUIDO TERMOVETTORE ACQUA

1.7.1) Premessa

Il sistema di emissione del vettore termico è rappresentato da terminali che indirettamente diffondono il fluido termovettore all'interno degli ambienti da climatizzare.

Nel caso di impianto termico alimentato da fluido termovettore acqua, il fluido parte dal generatore, attraversa la rete di tubazioni e giunge infine ai terminali di emissione atti a trasferire il calore all'interno dei locali e garantire condizioni di temperatura tali da soddisfare il benessere termico degli utenti.

li terminali idraulici sono:

- Radiatori
- Pannelli radianti
- Fan-coil (o ventil - convettori)
- termoconvettori

I componenti riportati si differenziano per la logica di funzionamento, il meccanismo di scambio termico prevalente e l'inerzia termica, oltre che per la struttura (l'involucro e gli elementi da cui sono composti) e le temperature di mandata e ritorno del fluido termovettore dal generatore ai terminali.

In generale, il calore può diffondersi attraverso tre meccanismi differenti:

- **conduzione** - trasporto diffusivo di energia che ha luogo in presenza di un gradiente termico, ossia dal contatto tra due corpi (o parti di uno stesso corpo) che si trovano a temperature differenti;
- **convezione** - meccanismo di trasporto di energia dovuto ai moti macroscopici della materia che si verifica, in genere, nei casi di scambio termico e di massa tra solidi e fluidi. L'entità dello scambio termico dipende dal campo di velocità del fluido che lambisce il corpo solido, oltre che dalle caratteristiche termofisiche del

fluido. Si parla di **convezione naturale** quando il fluido si muove spontaneamente grazie allo scambio termico con il solido. Al contrario, quando la velocità del fluido che lambisce la superficie solida è imposta, ossia prodotta con mezzi meccanici (pompe, ventilatori) si parla di **convezione forzata**.

- **irraggiamento** - il trasferimento di calore, tra due superfici a differente temperatura, che non siano a contatto, avviene tramite emissione di energia sotto forma di onde elettromagnetiche.

1.7.2) Radiatori

I radiatori sono costituiti da elementi uguali (verticali o orizzontali) assemblati tra di loro all'interno di un unico involucro.

Il trasferimento di calore dal corpo scaldante al locale avviene prevalentemente per irraggiamento, ma anche per convezione naturale.

Le prestazioni di questa tipologia di terminale dipendono da molteplici fattori, quali:

- la temperatura di mandata e la temperatura di ritorno dell'acqua;
- la differenza tra la temperatura media dell'acqua e la temperatura dell'aria all'interno dell'ambiente;
- il materiale;
- il posizionamento.

- **Temperatura di mandata e temperatura di ritorno**

I radiatori sono collegati al generatore per mezzo di una tubazione di mandata ed una di ritorno sulle quali sono posizionate valvole di sezionamento che evitano l'interruzione del flusso termico in caso di manutenzione.

Lavorano con temperature di mandata T_m elevate ($70 \div 80^\circ\text{C}$) e salto di 10°C tra mandata e ritorno:

$$T_m - T_r = 10^\circ\text{C}$$

- **Salto termico tra la temperatura media dell'acqua e la temperatura dell'aria all'interno dell'ambiente**

La resa termica q di ciascun elemento di radiatore diminuisce man mano che la differenza tra la temperatura media dell'acqua e quella dell'aria all'interno del locale si riduce.

La temperatura media dell'acqua è pari alla media tra la temperatura di mandata e quella di ritorno dell'acqua:

$$T_{media} = \frac{T_m + T_r}{2}$$

La resa termica aumenta all'aumentare del numero di elementi N che il radiatore deve avere per compensare il carico termico invernale del locale Q .

Il numero di elementi di radiatore infatti è pari al rapporto tra la potenza termica che il radiatore deve fornire al locale per compensare le dispersioni (carico termico), e la resa termica di ciascun elemento:

$$N = \frac{Q}{q}$$

- **Materiale**

Il materiale influenza le caratteristiche del radiatore, in particolare l'*inerzia termica*: l'*inerzia termica* rappresenta la capacità di un componente o materiale di permanere il più possibile nel proprio stato di temperatura a seguito di sollecitazioni termiche cui è esposto.

- radiatori in *ghisa*:

sono caratterizzati da elevata inerzia termica;

sono pesanti e resistenti meccanicamente;

- radiatori in *acciaio*:

sono caratterizzati da bassa inerzia termica.

- radiatori in *alluminio*: presentano caratteristiche intermedie tra le due soluzioni precedenti.



• **Posizionamento**

I radiatori devono essere posizionati lungo le pareti perimetrali degli edifici, in prossimità o sotto le finestre. A causa della brusca variazione di spessore e materiale, tra la superficie opaca (parete) e quella vetrata si genera un ponte termico con conseguente dispersione di calore verso l'esterno.

Il componente vetrato ha dunque resistenza termica minore rispetto al componente opaco (parete) e può essere considerato una superficie fredda⁽¹⁾.

1.7.3) Pannelli radianti

I pannelli radianti sono costituiti da tubi flessibili, in materiale plastico, installati all'interno della parete, del soffitto o del pavimento ed alimentati dal fluido termovettore acqua.

I pannelli radianti lavorano sia in regime invernale che estivo garantendo una temperatura più uniforme all'interno degli ambienti.

Lo scambio termico avviene prevalentemente per irraggiamento, ma anche per convezione.

Le prestazioni del pannello dipendono:

- dalla tipologia di posa e dal posizionamento;
- dal passo;
- dalla temperatura dell'acqua.

• **Tipologia di posa e posizionamento del pannello**

I pannelli radianti possono essere messi in opera con sviluppo a **chiocciola** o **serpentina**.

La tipologia a chiocciola garantisce temperature superficiali più omogenee e minimizza le discontinuità accentuate, quali curve a 180°.

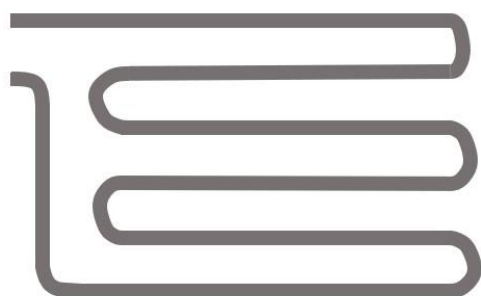

CIRCUITO CON SVILUPPO A SERPENTINA



CIRCUITO CON SVILUPPO A CHIOCCIOLA

In base all'ubicazione della rete di tubazioni, i pannelli radianti possono essere:

- a pavimento;
- a soffitto;
- a parete.

Per l'installazione a parete, la superficie deve rimanere scoperta, libera da mobili e quadri.

I pannelli radianti a pavimento sono caratterizzati da elevata inerzia termica e maggiore scambio termico convettivo.

Per evitare dispersioni di flusso termico verso il basso deve essere posato uno strato di isolante al di sotto dei tubi. Viceversa, nel caso di installazione a soffitto lo strato di isolante dovrà essere posizionato al di sopra dei tubi.

- **Passo**

La distanza tra i singoli elementi viene definita "passo" (valore minimo 5 ÷ 10 cm), al diminuire del passo la rete si infittisce⁽¹⁾ ed aumenta la resa termica del pannello, ossia aumenta la potenza termica rilasciata all'interno dell'ambiente.

- **Temperatura dell'acqua**

Per il regime invernale, la temperatura dell'acqua all'interno delle serpentine non può essere troppo elevata in quanto potrebbe causare discomfort termico.

In base al posizionamento del pannello, i valori usuali cui deve essere portata la temperatura dell'acqua sono:

- T = 25 ÷ 28°C per pannelli radianti a pavimento
- T = 30 ÷ 35°C per pannelli radianti a soffitto
- T = 26 ÷ 30°C per pannelli radianti a parete

Analogamente, per il regime estivo, al fine di evitare la formazione di condensa, la temperatura dell'acqua refrigerata all'interno dei tubi non può essere troppo bassa (all'incirca 15°C).

1.7.4) Fan-coil

I fan-coil, o ventil-convettori, sono strutturati in un unico elemento costituito da:

- griglia di aspirazione;

- filtro;
- ventilatore;
- batteria di scambio termico alettata;
- griglia di mandata;
- bacinella di raccolta della condensa;
- custodia.

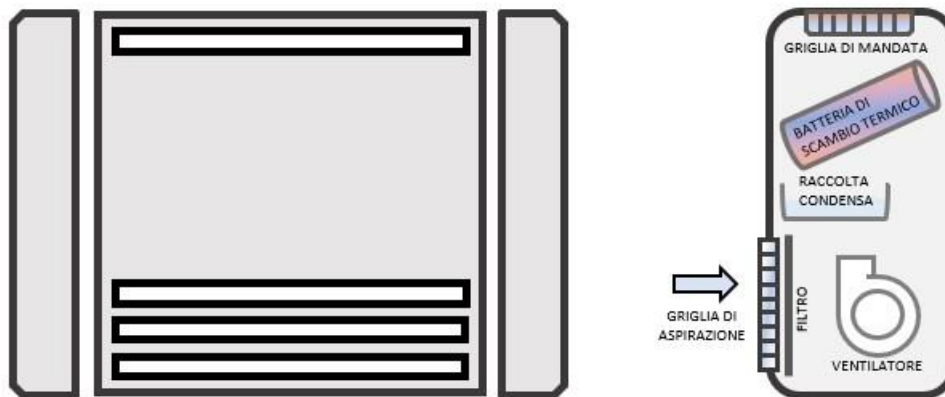

Oltre al classico elemento a parete, esistono anche modelli a soffitto, controsoffitto e pavimento.

Lavorano con temperature di mandata più contenute rispetto ai radiatori ($45 \div 55^{\circ}\text{C}$) e salto di 5°C tra mandata e ritorno:

$$T_m - T_r = 5^{\circ}\text{C}$$

Per quanto riguarda la logica di funzionamento l'aria, movimentata dal ventilatore, entra all'interno dell'apparecchio attraverso una griglia di aspirazione costituita da un filtro che trattiene le eventuali impurità. Successivamente, l'aria "depurata" lambisce la superficie della batteria di scambio termico⁽¹⁾ riscaldandosi o raffreddandosi a seconda del regime e viene infine immessa nel locale per mezzo di una griglia di mandata.

I fan-coil sono caratterizzati da bassa inerzia termica ed il trasferimento del calore dal corpo scaldante al locale avviene prevalentemente per convezione forzata (ventilatore), ma anche per irraggiamento.

I fan-coil lavorano sia in regime invernale che estivo, rispettivamente per il riscaldamento e raffreddamento; la bacinella di raccolta della condensa è utilizzata soltanto per il funzionamento estivo in cui la batteria di scambio viene alimentata con acqua a basse temperature ($7 \div 8^{\circ}\text{C}$).

La presenza del ventilatore, con velocità modulante (solitamente minima, media, massima), consente di regolare la temperatura locale per locale.

La taglia del fan-coil viene scelta confrontando la resa dell'elemento alla media velocità del ventilatore con il carico termico locale.

1.7.5) Termoconvettori

I termoconvettori, simili ai fan-coil, si differenziano principalmente per l'assenza del ventilatore. Lavorano, inoltre, esclusivamente in regime invernale con temperature di mandata superiori ($60 \div 70^{\circ}\text{C}$).

In questo caso si innesta un moto convettivo naturale, in quanto l'aria, a contatto con la superficie della batteria di scambio termico (alimentata con acqua calda), si riscalda, tende a salire verso l'alto e si propaga all'interno del locale.

Art. 1.8

IMPIANTO DI CONDIZIONAMENTO D'ARIA

L'impianto di condizionamento dell'aria dovrà essere del tipo UTA e costituito da:

- centrale frigotermica per la produzione e la sottrazione del calore;
- elettropompe e tubazioni per la circolazione dell'acqua calda e fredda;
- presa di aria con filtri;
- condizionatori;
- ventilatori;
- canali di distribuzione, di ripresa e di espulsione di aria.

Dei generatori di calore e dei mezzi refrigeranti è detto nei punti relativi ai "Generatori di calore ad acqua calda", ai "Generatori di calore a vapore o ad acqua surriscaldata", all' "Impianto di combustione".

L'aria dovrà essere attinta all'esterno, dove risulti il più possibile pura, mediante bocche ubicate lontano da fonti di polvere, fumo e comunque aria inquinata.

L'ampiezza delle bocche dovrà essere tale da consentire basse velocità dell'aria all'ingresso.

Il condizionamento dell'aria, effettuato mediante una o più unità, disposte in posizione il più possibile centrale rispetto ai locali compresi nel loro raggio d'azione, dovrà essere eseguito in condizionatori contenenti i dispositivi per il condizionamento, di seguito specificati.

Nel condizionatore dovrà essere addotta l'aria esterna e di ricircolazione, a seconda delle necessità dell'impianto.

1.8.1) Per il condizionamento integrale

Dovranno essere installati:

- un filtro costituito da sezioni filtranti umide o a secco di conveniente superficie, ovvero un sistema di lavaggio, per la depurazione dell'aria. Dovrà essere bene illustrato il sistema di filtraggio agli effetti della sua efficienza, della facilità di manutenzione, degli elementi e materiali di ricambio e rigenerazione;
- una batteria di preriscaldamento in tubi di rame ed alettatura in alluminio, con i relativi collettori, valvole miscelatrici e valvole di intercettazione;
- una batteria di raffreddamento e deumidificazione per il servizio estivo, costituita come detto per la batteria di preriscaldamento;
- un sistema di umidificazione per il servizio invernale, costituito da ugelli spruzzatori, oppure da bacinelle evaporanti. A questo, occorrendo, dovrà essere aggiunto un riscaldatore dell'acqua da evaporare;
- un separatore delle gocce trasportate dall'aria dopo la condensazione e umidificazione, costituito da una serie di diaframmi di lamiera zincate o da altro sistema;
- una batteria di post-riscaldamento per la regolazione della temperatura dell'aria, costituita come detto per la batteria di preriscaldamento.

1.8.2) Per il solo condizionamento estivo

Dovranno essere installati:

- un filtro;
- una batteria di raffreddamento e deumidificazione;
- un separatore di gocce;
- una batteria post-riscaldamento quando occorra.

1.8.3) Per il solo condizionamento invernale

Dovranno essere installati:

- un filtro;
- una o più batterie di riscaldamento;
- un sistema di umidificazione con eventuale riscaldatore di acqua.

I condizionatori dovranno essere completati da un adeguato numero di termometri, da serrande di intercettazione, di regolazione, per il bypassaggio della miscela dei flussi di aria esterna, interna e condizionata, nonché per permettere il passaggio diretto dell'aria in caso di sola ventilazione, senza l'attraversamento delle batterie.

Si dovranno prevedere elettropompe (con adeguata riserva) e tubazioni termicamente isolate, con relative valvole di intercettazione, per la circolazione dell'acqua calda nelle batterie riscaldanti (ed, eventualmente, nel riscaldatore dell'acqua di umidificazione) e dell'acqua fredda refrigerata, nelle batterie di raffreddamento e deumidificazione.

I ventilatori, preferibilmente a trasmissione con cinghie trapezoidali, potranno essere in numero di uno o più, collegati al condizionatore o incorporati nello stesso; essi dovranno servire per l'aspirazione dell'aria esterna, la circolazione dell'aria, la ripresa dell'aria dagli ambienti e l'espulsione. Questi ventilatori dovranno essere a bassa pressione, silenziosità, limitata velocità periferica delle giranti e perfetta equilibratura statica e dinamica.

I canali d'aria dovranno essere costruiti in lamiera zincata, oppure con altro materiale non infiammabile, secondo i disegni di progetto. I canali di circolazione dell'aria, ove necessario, debbono essere adeguatamente isolati termicamente.

Ove occorra, si dovranno prevedere dispositivi di assorbimento o smorzamento delle vibrazioni sonore (giunti antivibranti ecc.).

All'uopo le fondazioni dei macchinari ed i raccordi fra i ventilatori e le canalizzazioni dovranno essere costruiti con materiali ammortizzatori delle vibrazioni. Comunque, negli ambienti condizionati, i rumori dovuti al funzionamento dell'impianto non debbono essere tali da determinare un aumento del livello di pressione sonora maggiore di 3 dB(A) rispetto a quello rilevabile ad impianto fermo.

Le bocchette di immissione dell'aria nei locali si dovranno disporre in modo che non si formino correnti moleste per gli occupanti.

La velocità di afflusso dell'aria dovrà essere contenuta tra 0,2 ed 1 m/s, per le bocchette in prossimità delle persone, e potrà raggiungere i 6 m/s, per ottenere la miscela con l'aria ambiente nella zona lontana dalle persone.

La velocità dell'aria alle bocchette di aspirazione dovrà essere contenuta tra 0,3 e 3 m/s, a seconda che le bocchette si trovino nell'immediata prossimità delle persone o sufficientemente lontane.

Si dovrà inoltre curare che le bocchette non turbino l'estetica e la decorazione dei locali.

Per ottenere il mantenimento a regime delle stabilite condizioni ambientali, che dipendono da fattori esterni e/o interni e sono variabili nel tempo, l'impianto dovrà essere corredato di adatti organi per la regolazione. Detta regolazione dovrà essere ottenuta automaticamente.

La regolazione automatica della temperatura e dell'umidità dovrà essere conseguita con termostati ed umidostati comandanti le valvole miscelatrici del flusso dell'acqua riscaldante o raffreddante ed eventualmente le serrande di regolazione dei flussi d'aria.

Si dovrà chiaramente specificare ed illustrare il sistema dell'impianto di regolazione ed il tipo degli apparecchi proposti.

Negli impianti di condizionamento dovranno essere predisposti apparecchi indicatori a distanza o registratori che segnalino in centrale, su apposito quadro, le condizioni di temperatura esistenti all'interno dei locali condizionati e nelle centraline di trattamento dell'aria.

In ogni caso, la regolazione della temperatura ambiente dev'essere indipendente dai rinnovi di aria esterna prestabiliti, che devono rimanere costanti.

Gli impianti di condizionamento, oltre a quelli del tipo a tutt'aria sopra descritti, potranno essere, se richiesto, del tipo a ventilconvettori e aria primaria, a due o a quattro tubi.

Il ventilconvettore per gli impianti a due tubi dovrà essere costituito da:

- un mobiletto di carenatura, in lamiera verniciata a fuoco;
- una batteria di scambio termico del tipo a tubi di rame e alettatura in alluminio, per l'acqua calda in inverno e refrigerata in estate;
- un filtro a secco;
- un ventilatore accoppiato a un motore a più velocità;
- una griglia di mandata d'aria ad alette fisse o mobili;
- una bacinella di raccolta condensa sotto la batteria;
- un quadretto elettrico di comando con commutatore di velocità per il motore.

I ventilconvettori per impianti a quattro tubi dovranno essere del tipo di quelli descritti, con l'aggiunta di una seconda batteria di scambio termico.

Negli impianti a due tubi, la batteria di scambio dovrà essere alimentata, in inverno, con acqua calda ad una temperatura non superiore a 60 °C e, in estate, con acqua refrigerata a una temperatura non inferiore a 11 °C.

La regolazione della temperatura ambiente potrà essere realizzata con termostato del tipo on-off, con commutazione stagionale, che agisce sull'alimentazione elettrica del motore, o con valvole deviatrici a tre o quattro vie, complete di servomotore e regolatore, installate sulla batteria, comandate da un termostato.

Negli impianti a quattro tubi, una batteria dovrà essere sempre alimentata con acqua calda ad una temperatura non superiore a 60 °C e l'altra dovrà essere sempre alimentata con acqua refrigerata ad una temperatura non inferiore a 11 °C.

La regolazione della temperatura ambiente dovrà essere realizzata mediante due valvole deviatrici a tre o quattro vie, installate sulle batterie, comandate in sequenza da un termostato ambiente.

Per far fronte ai carichi ambiente, la potenzialità dei ventilconvettori dovrà essere effettuata assumendo quella corrispondente alla velocità media del motore.

I componenti dell'impianto dell'aria primaria saranno analoghi a quelli sopra descritti.

Per il rispetto del D.P.C.M. 1 marzo 1991 e successivi, particolare attenzione dovrà essere posta nel posizionamento delle macchine degli impianti di condizionamento nei riguardi dell'emissione sonora verso edifici adiacenti.

Qualora si superassero i limiti di esposizione sonora ammessi, dovranno essere adottati provvedimenti atti ad abbassare i livelli di emissione sonora delle macchine, quali l'installazione di silenziatori, barriere, pannelli fonoassorbenti, ecc.

Art. 1.9

MACCHINE FRIGORIFERE E POMPE DI CALORE

1.9.1) Premessa

Il sistema di generazione di un impianto di climatizzazione di un edificio può essere costituito da una pompa di calore o macchina frigorifera.

La macchina frigorifera e la pompa di calore sono di solito costituite da un unico apparato invertibile, con duplice funzionamento, rispettivamente raffrescamento in estate e riscaldamento in inverno, basato sul trasferimento di calore da zone a temperatura inferiore verso zone a temperatura superiore attraverso lavoro fornito da un serbatoio di energia meccanica.

Esistono molteplici tipologie di macchina frigorifera/pompa di calore, a seconda del funzionamento e della modalità con cui viene fornita l'energia meccanica:

- Macchine frigorifere/pompe di calore a compressione di vapore elettriche (il motore del compressore è alimentato elettricamente) **EHP (Electric Heat Pump)**;
- Macchine frigorifere/pompe di calore a compressione di vapore a gas (il motore del compressore è alimentato da un sistema a combustione interna) **GHP (Gas Heat Pump)**;
- Macchine frigorifere/pompe di calore ad assorbimento (il compressore è sostituito da un assorbitore e un generatore) **AHP (Absorption Heat Pump)**.

La macchina frigorifera raffresca sottraendo il calore alla zona a temperatura inferiore e smaltendolo successivamente in quella avente temperatura superiore; la pompa di calore riscalda sottraendo in primis il calore alla zona a temperatura inferiore e fornendolo poi a quella avente temperatura superiore. Il principio di funzionamento dei due sistemi è lo stesso, cambia l'effetto utile.

1.9.2) Prestazione energetica

La prestazione energetica della macchina frigorifera o pompa di calore si misura attraverso un coefficiente di prestazione adimensionale pari al rapporto tra la finalità e la spesa energetica.

Tale parametro descrive la qualità termodinamica della prestazione:

- **Macchina frigorifera** - l'EER (energy efficiency ratio) rappresenta il rapporto tra l'energia termica da sottrarre al SET (serbatoio di energia termica) a temperatura inferiore e l'energia meccanica spesa (lavoro):

$$EER = \frac{Q_B}{L}$$

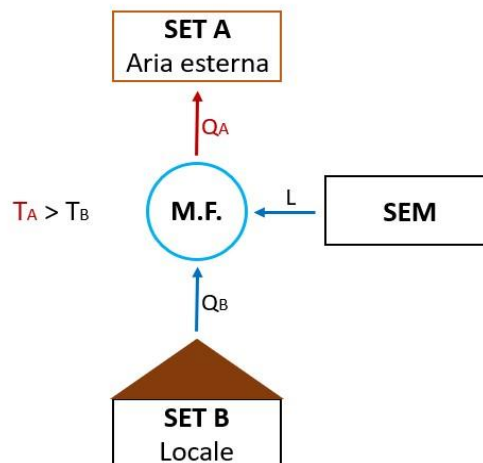

- **Pompa di calore** - il COP rappresenta il rapporto tra l'energia termica da fornire al SET a temperatura superiore e l'energia meccanica spesa:

$$COP = \frac{Q_A}{L}$$

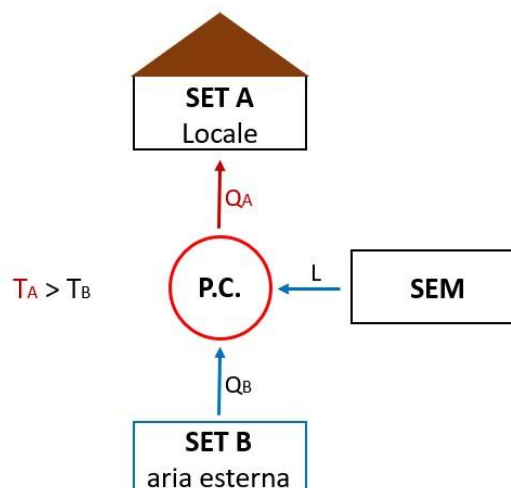

1.9.3) Principio di funzionamento e caratteristiche delle macchine frigorifere/pompe di calore a compressione di vapore

Il funzionamento della macchina frigorifera/pompa di calore a compressione di vapore si basa sul passaggio di fase di un fluido refrigerante all'interno di un ciclo di Carnot che, in parte dei casi, è invertibile. L'inversione del ciclo permette il duplice funzionamento del sistema, pompa di calore in inverno (riscaldamento) e macchina frigorifera in estate (raffrescamento).

Il circuito è costituito da quattro elementi:

- Evaporatore
- Compressore (alimentato da motore elettrico o a gas)
- Condensatore
- Valvola di laminazione

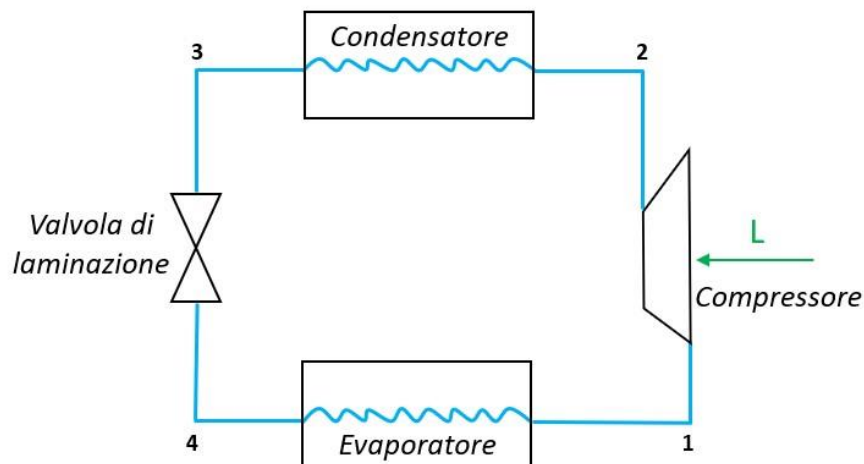

Partendo dall'evaporatore il fluido refrigerante si trova nella fase di vapore saturo (4), in questa sede viene sottratto calore, il fluido evapora e passa nella condizione di vapore saturo secco (1); successivamente attraversa il compressore e si comprime, la pressione aumenta e il fluido passa nelle condizioni di vapore surriscaldato 2. Nello step successivo al condensatore prima si desurriscalda e poi condensa in quanto il calore accumulato deve essere ceduto; condensando passa nella fase di liquido saturo 3. Infine, attraversa la valvola di laminazione e si espande, la pressione diminuisce e torna nelle condizioni di vapore saturo (4) affinché possa ricominciare il ciclo.

Essendo il ciclo invertibile, nel caso di funzionamento da macchina frigorifera l'effetto utile si ha all'evaporatore (elemento interno) in quanto il fluido refrigerante sottrae calore all'aria del locale o all'acqua di mandata ai corpi scaldanti e lo smaltisce al condensatore (elemento esterno); nel caso di pompa di calore si ha l'effetto utile al condensatore (elemento interno) in quanto il calore sottratto all'evaporatore (elemento esterno) viene ceduto al locale o all'acqua attraverso il condensatore.

Solitamente si utilizza come fluido refrigerante l'R32 che alla pressione atmosferica evapora alla temperatura di circa -52°C ; tuttavia, essendo una temperatura troppo bassa per la climatizzazione estiva, all'interno del sistema il fluido lavorerà ad una pressione maggiore di quella atmosferica cosicché la temperatura di ebollizione si riduca. Si riporta il grafico pressione P-entalpia h dell'R32:

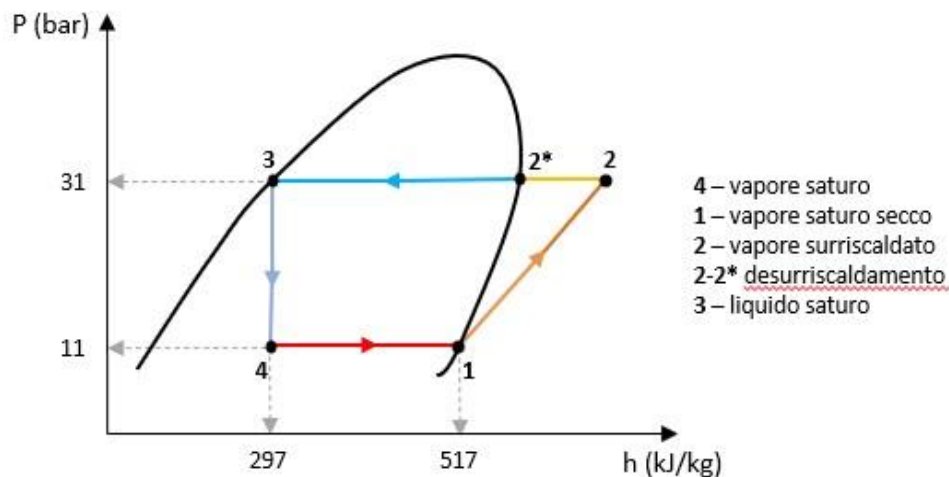

Fissando la pressione a 11 bar, l'R32 evapora alla temperatura di circa 10°C, portando poi la pressione a 31 bar condensa alla temperatura di circa 50°C.

Le macchine frigorifere/pompe di calore a compressione di vapore sono classificabili in:

- **Macchina frigorifera/pompa di calore aria – aria:** evaporazione ad aria e condensazione ad aria;
- **Macchina frigorifera/pompa di calore acqua-aria/aria-acqua:** macchina frigorifera con evaporazione ad acqua e condensazione ad aria, ovvero pompa di calore con condensazione ad acqua ed evaporazione ad aria;
- **Macchina frigorifera/pompa di calore acqua-acqua:** evaporazione ad acqua e condensazione ad acqua;
- **Macchina frigorifera/pompa di calore geotermica:** macchina frigorifera con evaporazione ad acqua e condensazione al terreno, ovvero pompa di calore con evaporazione al terreno e condensazione ad acqua.

1.9.3.1) Macchina frigorifera/pompa di calore aria-aria

La macchina frigorifera/pompa di calore aria-aria utilizza l'aria sia come sorgente fredda che come sorgente calda, nel senso che il fluido refrigerante evapora sottraendo calore all'aria all'evaporatore e successivamente questa energia termica viene rilasciata nell'aria quando condensa. È il caso dei climatizzatori autonomi di tipo "monoblocco" e di tipo "split system" utilizzati nei piccoli impianti di riscaldamento e raffrescamento dei locali singoli.

Nel funzionamento da macchina frigorifera l'evaporatore è interno, il condensatore esterno, il fluido refrigerante evapora sottraendo calore all'aria del locale (26°C), la quale, movimentata da un ventilatore viene spinta all'interno dell'evaporatore, cede calore, si raffredda (14°C) e viene immessa nel locale da raffrescare. Analogamente, al condensatore il fluido refrigerante condensa cedendo calore all'aria esterna che passa da 32°C a 37°C.

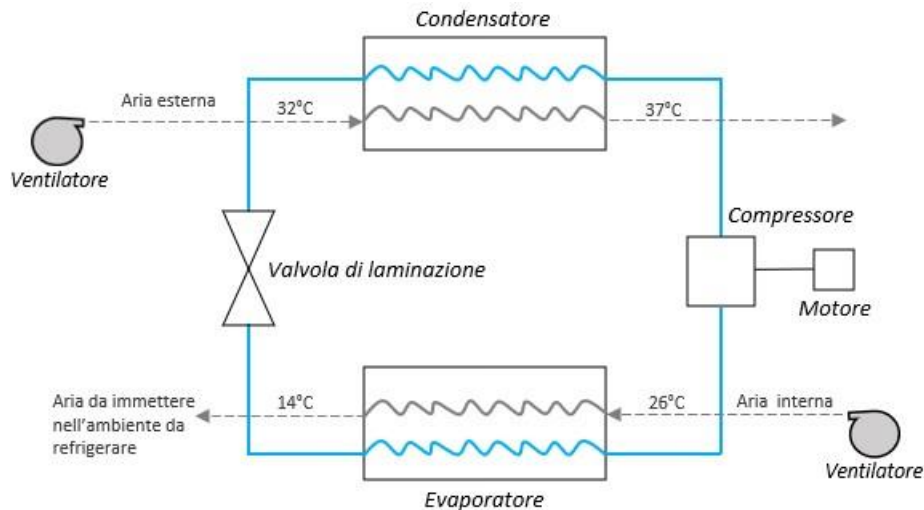

Nel funzionamento da pompa di calore il ciclo si inverte, l'evaporatore è esterno, il condensatore interno, il fluido refrigerante evapora sottraendo calore all'aria esterna, la quale, movimentata da un ventilatore viene spinta all'interno dell'evaporatore, cede calore, si raffredda e passa da circa 2°C a -3°C. Successivamente il fluido refrigerante condensando cede il calore all'aria all'interno del locale che passa da circa 20°C a 28°C.

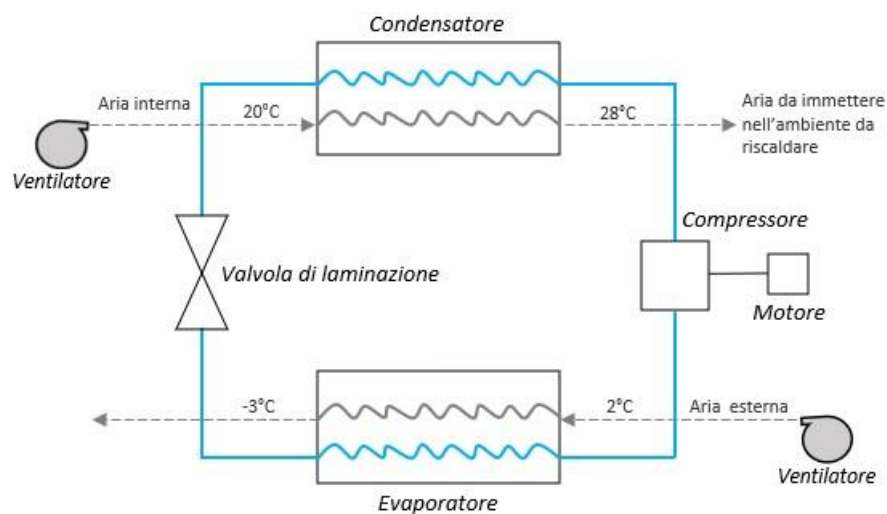

La macchina frigorifera va in sofferenza nelle condizioni in cui vi è la maggiore necessità di essa, ossia all'aumentare della temperatura dell'aria esterna; analogamente vale per il funzionamento da pompa di calore in quanto la prestazione della macchina si riduce al diminuire della temperatura esterna.

Nel caso di pompa di calore infatti, la scelta dell'aria esterna come sorgente fredda è quella frequentemente più adottata, presentando il vantaggio di essere gratuita e sempre disponibile; lo svantaggio dipende dalla variabilità della temperatura che determina a sua volta variazioni del COP. In inverno inoltre, usando l'aria esterna come sorgente fredda, potrebbe verificarsi il problema del brinamento: se la superficie dell'evaporatore si trova ad una temperatura inferiore a 0°C, il vapor d'acqua presente nell'aria solidifica, depositandosi sotto forma di brina sulla batteria di scambio, ostruendo così lo scambio termico. È necessario in tal caso installare una resistenza elettrica oppure effettuare lo sbrinamento della batteria attraverso l'inversione temporanea del senso di

percorrenza del fluido frigorifero, in modo che l'evaporatore funga momentaneamente da condensatore.

1.9.3.2) Macchina frigorifera acqua-aria, pompa di calore aria-acqua

La macchina frigorifera/pompa di calore acqua-aria/ aria-acqua utilizza l'acqua di mandata ai corpi scaldanti (fan-coil) o alle batterie dell'unità di trattamento dell'aria come sorgente fredda in estate e calda in inverno; l'effetto utile quindi non si ha più sull'aria del locale come nel caso precedente, ma sull'acqua che indirettamente riscalda o raffresca il locale.

Nel funzionamento da macchina frigorifera si ha evaporazione ad acqua e condensazione ad aria, ovvero il fluido refrigerante evapora sottraendo calore all'acqua e condensa poi smaltendo il calore accumulato all'aria esterna. Questa tipologia di macchina frigorifera è definita chiller o refrigeratore d'acqua e viene usata di solito per impianti di climatizzazione centralizzati. In questo caso è presente una pompa che spinge l'acqua da refrigerare mediante tubazioni; il fluido refrigerante all'evaporatore sottrae calore all'acqua che passa da 12°C a 7°C e viene mandata ai fan-coil o alle batterie dell'UTA. Successivamente al condensatore il fluido refrigerante condensa cedendo calore all'aria esterna, spinta all'interno dello scambiatore da un ventilatore, che si riscalda e passa da circa 32°C a 37°C.

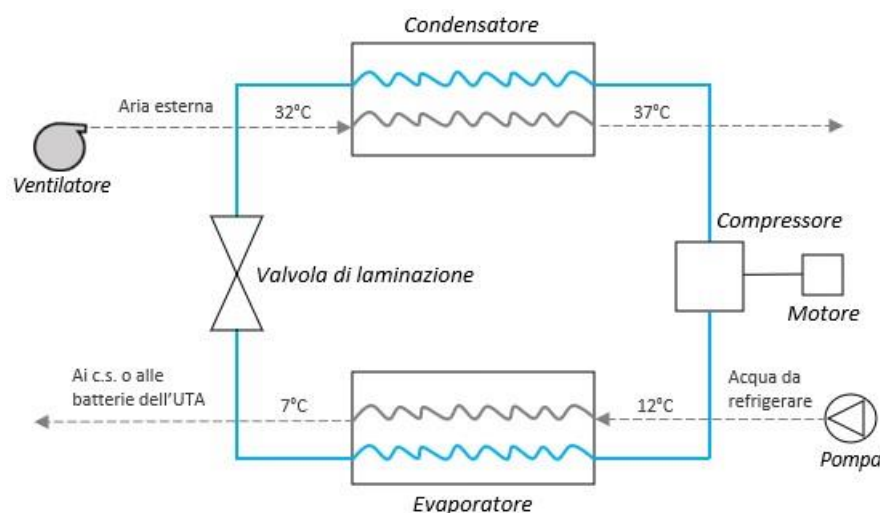

L'impianto generalmente garantisce sempre il funzionamento estivo da macchina frigorifera; talvolta funziona anche da pompa di calore in regime invernale.

In tal caso l'effetto utile è al condensatore in quanto l'acqua di mandata ai corpi scaldanti (fan-coil) o alle batterie dell'UTA deve essere riscaldata. La pompa preleva l'acqua di ritorno dai corpi scaldanti o dalle batterie dell'UTA, che attraversando il condensatore si riscalda passando da 40°C-45°C a 45°C-50°C per essere poi rimandata all'impianto. In regime invernale il livello termico raggiunto dall'acqua sconsiglia l'impiego di radiatori come corpi scaldanti, che necessiterebbero di acqua più calda (all'incirca 80°C).

Il doppio scambio termico inoltre comporta una temperatura di condensazione più elevata ed una conseguente diminuzione del COP rispetto al caso di pompa di calore con condensazione ad aria.

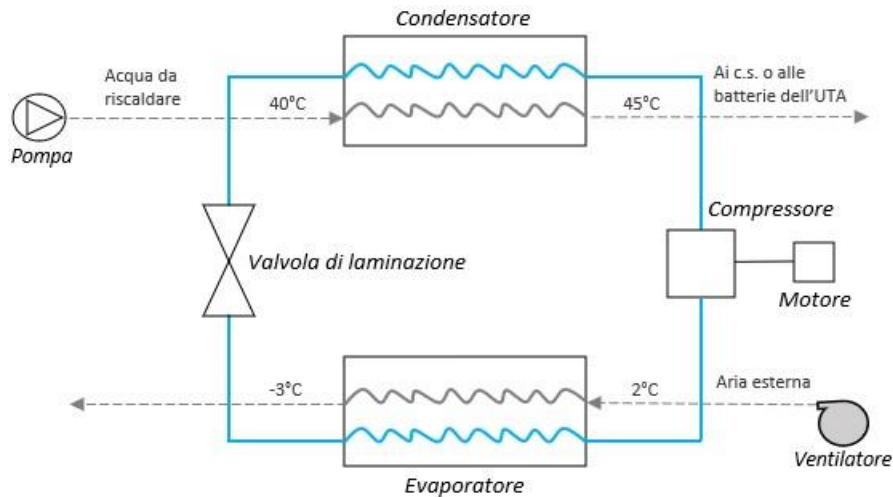

In entrambi i cicli di funzionamento il vantaggio consiste nel non far circolare direttamente negli ambienti il fluido refrigerante e/o nel consentire un trattamento più preciso dell'aria da immettere in ambiente.

1.9.3.3) Macchina frigorifera/pompa di calore acqua-acqua

La macchina frigorifera/pompa di calore acqua-acqua utilizza l'acqua sia come sorgente fredda che come sorgente calda, in entrambe le circostanze lo scambio termico all'evaporatore e al condensatore avviene tra il fluido refrigerante e l'acqua. L'effetto utile riguarda l'acqua di mandata ai terminali presenti in ambiente o alle batterie dell'unità di trattamento aria, mentre l'effetto "necessario" riguarda acqua a "perdere" o di torre evaporativa.

L'acqua a "perdere" non necessita di ricircolo e può essere fornita dalla rete idrica, o provenire da pozzi, fiumi, mare. Per la fornitura da rete idrica i costi sono molto elevati, mentre per l'acqua di pozzo, fiume o mare occorre prestare attenzione alla qualità per evitare problemi di corrosione.

La torre evaporativa è un circuito chiuso a sé stante al quale il fluido refrigerante condensando smaltisce il calore che aveva sottratto all'evaporatore all'acqua di ritorno dai corpi scaldanti o dalle batterie dell'UTA. In questo caso l'acqua esce dalla torre a 30°C, attraversa il condensatore e si riscalda fino a 35°C, poi ritorna alla torre per essere nuovamente raffreddata a 30°C e ritornare al condensatore.

Nel caso di condensazione ad acqua di torre evaporativa il ciclo non è invertibile e funziona soltanto in regime estivo da macchina frigorifera.

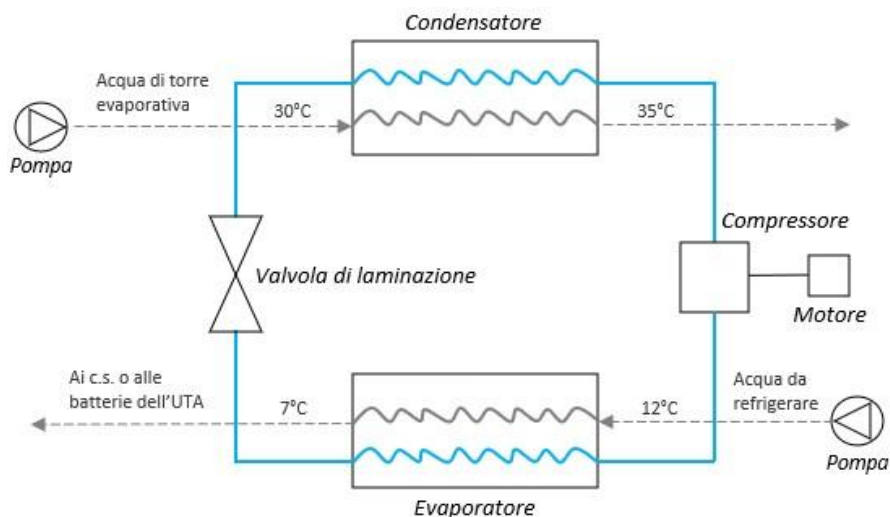

Nel funzionamento da pompa di calore l'energia termica ceduta al condensatore all'acqua di mandata ai corpi scaldanti o alle batterie dell'UTA viene sottratta all'evaporatore esclusivamente da acqua a perdere.

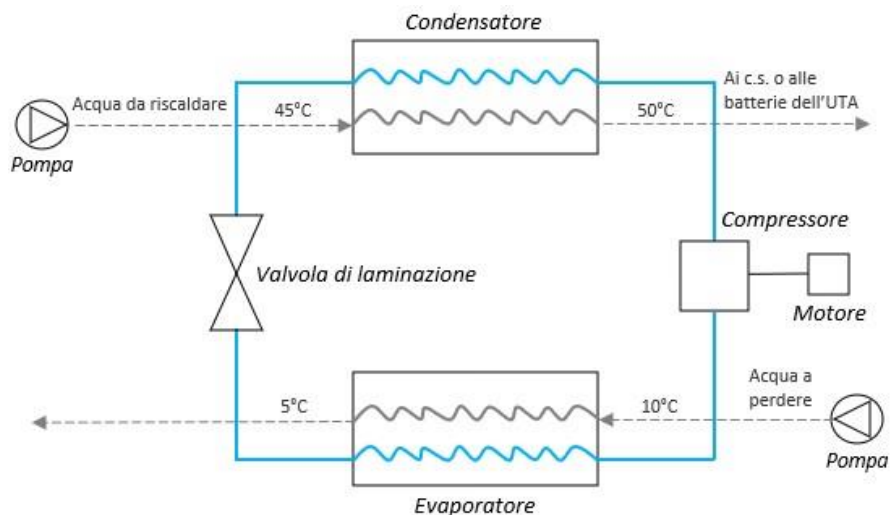

Nonostante il COP sia più elevato rispetto ai sistemi esaminati, questo dispositivo è utilizzato soltanto per grandi impianti.

1.9.3.4) Macchina frigorifera/pompa di calore geotermica

La macchina frigorifera/pompa di calore geotermica sfrutta il terreno come sorgente calda in estate e fredda in inverno. Particolarmente utilizzata e prestante in regime invernale in quanto sottrae calore al terreno all'evaporatore che sarà poi ceduto al condensatore all'acqua di mandata ai corpi scaldanti o alle batterie dell'UTA. In questo caso il COP è elevato essendo la temperatura del terreno (circa 10°C) maggiore e meno variabile rispetto a quella dell'aria esterna. La temperatura del terreno infatti si stabilizza ad una certa profondità ad un valore molto prossimo alla media annuale della temperatura dell'aria. In più, oltre i 30 m di profondità si genera l'energia termica endogena con conseguente aumento progressivo di 1°C della temperatura. Il terreno rappresenta quindi un'ottima alternativa all'aria esterna in quanto non c'è il rischio si formi brina sulla superficie dell'evaporatore.

Il calore viene sottratto al terreno attraverso sistemi di sonde realizzate in rame o materiale plastico, onde evitare problemi di corrosione, e poste fino ad una certa profondità, con estensione orizzontale o verticale. I sistemi a tubi orizzontali sono interrati a piccole profondità (0,8 - 1,5m), richiedono molto spazio sgombro da edifici in quanto si sviluppano in estensione, sono ideali per terreni umidi e sabbiosi e le singole sonde devono essere poste ad una certa distanza tra loro (50-80cm) e dalle fondazioni o tubazioni idriche (1m). I sistemi a tubi verticali invece sono installati attraverso perforazioni a notevole profondità, tale che il terreno non risenta più degli effetti superficiali, presentano pertanto un ingombro ridotto rispetto a quelli orizzontali e sono ideali per terreni asciutti e rocciosi.

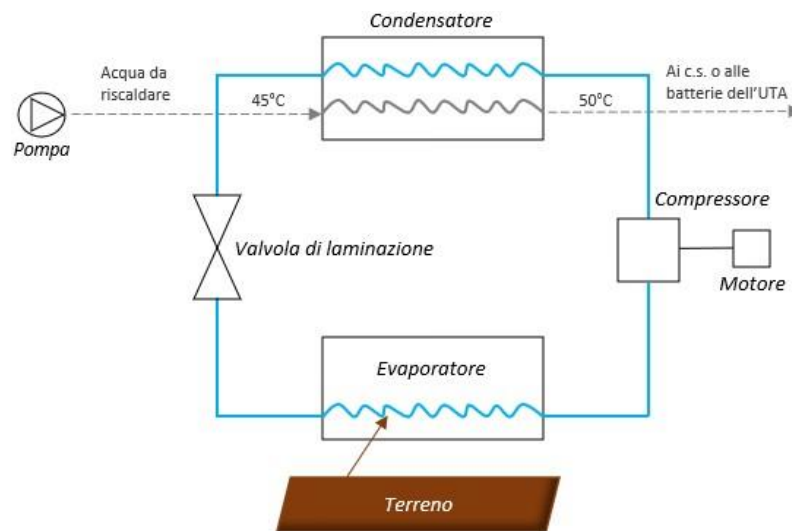

Tale sistema risulta conveniente soltanto per climi molto rigidi.

La scelta di optare per questo dispositivo è finalizzata prevalentemente al funzionamento da pompa di calore, tuttavia può funzionare anche da macchina frigorifera. In regime estivo il fluido refrigerante sottrae calore all'acqua che deve essere mandata ai corpi scaldanti o alle batterie dell'UTA e al condensatore lo smaltisce al terreno. In tal modo potrebbe esserci una riserva aggiuntiva di calore per l'inverno quando il terreno raffreddandosi rischia di gelare.

1.9.3.5) Gruppi frigoriferi a recupero (parziale o totale)

Le macchine frigorifere esaminate possono avere un'ulteriore prestazione, ossia quella di recuperare l'energia termica che in regime estivo al condensatore viene solitamente persa e smaltita all'aria esterna.

Si parla di gruppi frigoriferi a recupero parziale quando viene recuperata soltanto l'energia termica dovuta al desurriscaldamento del fluido refrigerante (prima che condensi). In questo caso tra il compressore e il condensatore vi è un ulteriore scambiatore (desurriscaldatore) che trasferisce poi il calore recuperato ad un circuito di acqua calda sanitaria.

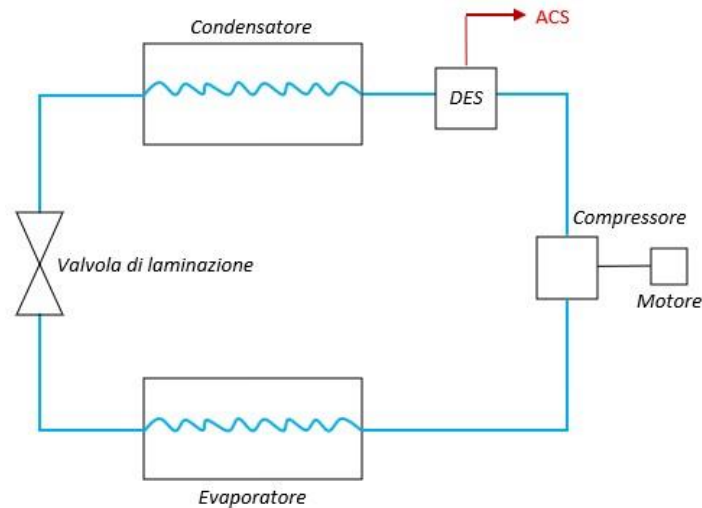

Il gruppo frigorifero a recupero totale, nel senso proprio del termine, recupera completamente il calore rilasciato dal fluido refrigerante durante il desurriscaldamento e la conseguente condensazione. Ciò è possibile attraverso un sistema di regolazione automatica con valvola a 3 vie, con la seconda via verso il condensatore e la terza diretta al recuperatore.

Nel caso in cui non sia necessario recuperare il calore, si chiude la terza via e il fluido refrigerante segue il percorso tradizionale, si desurriscalda e condensa in corrispondenza del condensatore smaltendo il calore all'aria esterna.

Se invece è opportuno recuperare il calore generato dal desurriscaldamento e dalla condensazione, si chiude la seconda via, il fluido refrigerante viene mandato direttamente al recuperatore dove si desurriscalda e condensa e la conseguente energia termica viene poi inviata al circuito di acqua calda sanitaria.

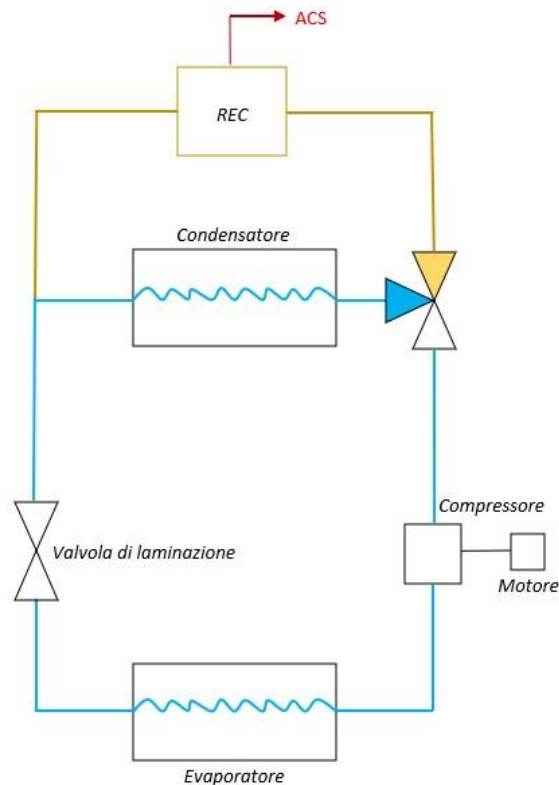

1.9.3.6) Sistemi polivalenti

I sistemi polivalenti hanno la caratteristica di riuscire a produrre in contemporanea, all'occorrenza, acqua calda ed acqua refrigerata. In questo caso vi è un doppio effetto utile e l'efficienza energetica della macchina aumenta notevolmente.

Sono costituiti da tre scambiatori, quello centrale funziona ad aria, mentre i due alle estremità ad acqua.

Di base sono macchine frigorifere acqua-aria e pompe di calore aria-acqua, ossia sottraggono calore all'acqua e lo smaltiscono all'aria esterna in estate; sottraggono calore all'aria esterna e lo cedono all'acqua in inverno. Quando subentra poi la funzione polivalente viene spento lo scambiatore centrale, ad aria, che funge da condensatore in estate ed evaporatore in inverno, e restano attivi i due scambiatori ad acqua, cosicché venga prodotta in contemporanea acqua calda e fredda.

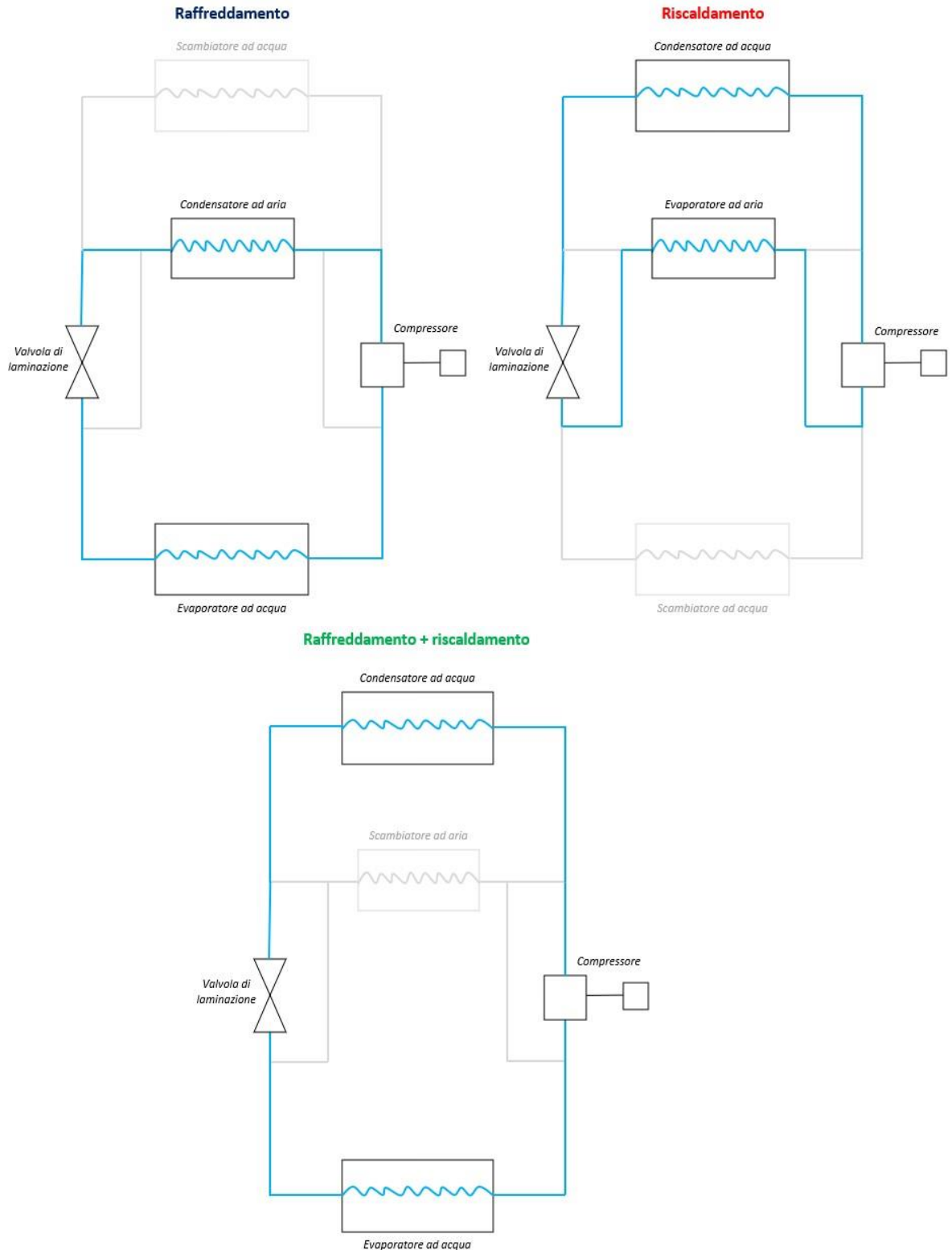

1.9.4) Confronto tra macchine frigorifere/pompe di calore elettriche e a gas

Le macchine frigorifere/pompe di calore a compressione di vapore a gas GHP (Gas Heat Pump) differiscono da quelle elettriche EHP (Electric Heat Pump) per il fatto che il

compressore non è mosso elettricamente, ma da un motore a combustione interna alimentato da gas naturale.

Il principio di funzionamento resta invariato, ma le macchine frigorifere/pompe di calore a gas presentano un'ulteriore caratteristica, ovvero quella di poter recuperare e sfruttare l'energia termica derivante dal raffreddamento del motore a combustione interna.

Questo calore recuperato può essere utilizzato ai fini dell'acqua calda sanitaria, oppure, in regime invernale, sfruttato:

- in *maniera diretta* - sommandolo a quello che il fluido termovettore rilascia condensando e quindi sarà inviato direttamente all'utenza ai fini del riscaldamento (doppio effetto utile);
- in *maniera indiretta* - per esempio per riscaldare l'aria esterna (sorgente fredda) da cui poi il fluido refrigerante sottrarrà calore all'evaporatore. In questo caso aumenta la prestazione della macchina in quanto sottrae calore ad aria avente temperatura più elevata di quella esterna.

1.9.5) Principio di funzionamento e caratteristiche delle macchine frigorifere/pompe di calore ad assorbimento

Le macchine frigorifere/pompe di calore ad assorbimento AHP (Absorption Heat Pump) si differenziano da quelle a compressione di vapore in primo luogo per i componenti, non è presente il compressore, ma un assorbitore e un generatore. Il funzionamento inoltre è basato sull'uso di una miscela di refrigerante (soluto, sostanza più volatile) e solvente.

Anche in questo caso si parte dall'evaporatore, il refrigerante evapora sottraendo calore e viene poi assorbito dalla soluzione concentrata di solvente (soluzione ricca di solvente e povera di soluto) all'assorbitore. La reazione di assorbimento del solvente è esotermica, ossia genera calore, pertanto sarà necessario raffreddare l'assorbitore affinché la macchina funzioni correttamente. Successivamente, la soluzione in fase liquida di soluto più solvente viene mandata al generatore, attraverso una pompa azionata da una piccola quantità di energia meccanica, dove sarà poi riscaldata. L'energia termica può essere fornita al generatore mediante un bruciatore (a fiamma diretta) o tramite un fluido termovettore (alimentazione indiretta). Dunque, la miscela al generatore riscaldandosi si scinde: il refrigerante, essendo più volatile, evapora e segue il normale ciclo frigorifero, giunge al condensatore, condensa e rilascia calore; il solvente torna all'assorbitore cosicché possa ricominciare il ciclo.

Nel funzionamento invernale da pompa di calore, il fluido di lavoro all'evaporatore sarà riscaldato mediante energia termica sottratta all'ambiente esterno e l'effetto utile si avrà al condensatore in quanto sarà ceduto calore all'utenza. Inoltre può essere possibile sfruttare anche il calore rilasciato all'assorbitore.

Nel funzionamento da macchina frigorifera l'effetto utile si ha all'evaporatore, il fluido refrigerante evapora sottraendo calore all'utenza e smaltisce poi il calore all'aria esterna condensando.

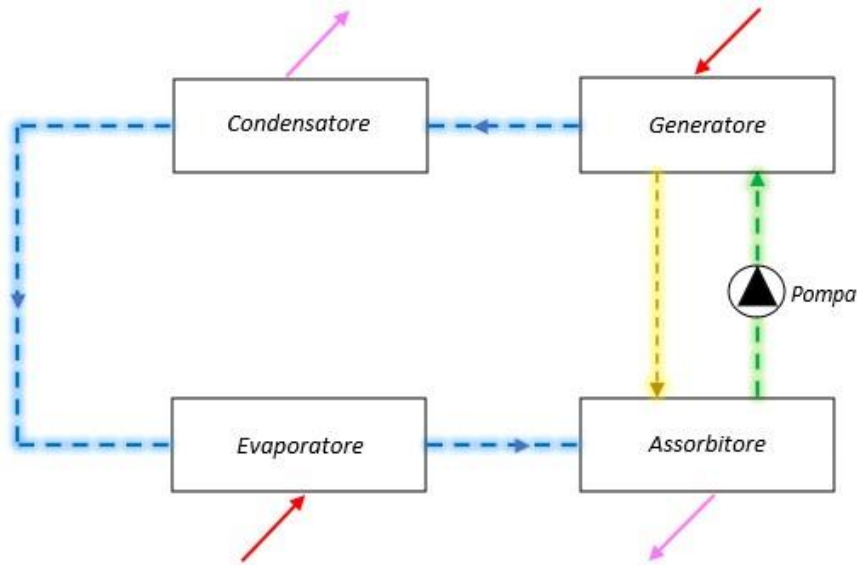

Talvolta, possono essere costituite anche da due generatori, il primo generatore lavorerà a pressione e temperatura maggiori rispetto al secondo. In questo caso si parla di macchina bistadio, quando la miscela viene riscaldata, non tutto il refrigerante riesce ad evaporare nel generatore, quindi, con il primo generatore evaporerà una parte di refrigerante, con il secondo evaporerà invece la restante. In tal modo migliora la prestazione globale della macchina.

1.9.5.1) Tipologie di miscela

È possibile utilizzare le seguenti tipologie di miscela:

1) *Acqua (refrigerante/soluto) + Bromuro di litio (solvente)*

➤ Vantaggi:

- ✓ economica;
- ✓ esente da problemi di tossicità ed infiammabilità.

➤ Svantaggi:

- non può essere usata a basse temperature in quanto l'acqua a 0°C solidifica;
- è necessario controllare correttamente la temperatura di esercizio all'assorbitore, in quanto, qualora salisse troppo, porterebbe alla cristallizzazione della miscela ed al blocco del flusso nella pompa;
- raffreddamento all'assorbitore con acqua proveniente da torre evaporativa;
- può essere usata principalmente come macchina frigorifera.

2) *Ammoniaca (refrigerante/soluto) + Acqua (solvente)*

➤ Vantaggi:

- ✓ non presenta problemi di cristallizzazione;
- ✓ idonea a basse temperature;
- ✓ possibilità di raffreddamento all'assorbitore ad aria.

➤ **Svantaggi:**

- tossica, infiammabile e corrosiva (non può entrare in contatto con alcuni materiali, come ad es. il rame);
- quando la miscela al generatore viene riscaldata, oltre all'ammoniaca evapora anche parte dell'acqua generando così del vapor d'acqua che non potrà giungere al condensatore, ma dovrà essere eliminato.

Art. 1.10 IMPIANTO DI VENTILAZIONE MECCANICA CONTROLLATA

1.10.1 Premessa

Un impianto di Ventilazione Meccanica Controllata - VMC è una soluzione tecnologica utilizzata il ricambio dell'aria negli ambienti con regolarità, assicurando sempre un'adeguata qualità e il massimo comfort interno.

Un sistema di VMC garantisce un'immissione continua di aria pulita negli ambienti interni, regola l'umidità e, in presenza di un recuperatore di calore, si può ottenere anche un consistente risparmio energetico sia termico che elettrico.

Tali impianti eseguono in modo automatico la sostituzione dell'aria interna di casa, uffici e di spazi chiusi, regolando portata e funzionamento, e per tale motivo sono fondamentali in tutti quei luoghi pubblici o privati con elevato afflusso di persone.

Attualmente le nuove soluzioni tecnologiche utilizzate negli edifici residenziali, garantiscono ambienti interni ben isolati anzi troppo, concretamente "tappati" e impermeabili all'ingresso di aria esterna. Tali condizioni, apparentemente vantaggiose, richiedono invece maggiori ricambi di aria (fig. 1).

Nel caso specifico delle scuole abbiamo una decisa criticità dettata dalla inadeguata ventilazione delle aule, che non soddisfa le esigenze degli studenti e non garantisce una buona qualità dell'aria, anche per l'elevato numero di alunni al metro quadro di aula. Un'alta percentuale di CO₂ può causare mancanza di concentrazione, mal di testa e stanchezza. Inoltre, possono verificarsi problemi di tiraggio se la stanza è ventilata principalmente da finestre aperte.

Alcuni test effettuati in molte scuole europee e americane, hanno dimostrato che con l'installazione di impianti di VMC la temperatura ambientale si riduce di circa 5°, si ottimizza il grado igrometrico e migliorano le prestazioni degli studenti.



Figura 1: A sx sistema di ventilazione tradizionale - A dx Sistema di ventilazione meccanica controllata

1.10.2 Normativa

Le norme tecniche UNI utilizzate per la progettazione e la realizzazione di un impianto di ventilazione e si dividono in due gruppi:

- Le norme di sistema impiegate per dimensionare e progettare correttamente un impianto per la ventilazione degli ambienti, partendo dalle portate ritenute necessarie per una adeguata qualità dell'aria negli edifici;
- Le norme di prodotto utilizzate per la corretta costruzione di apparecchiature e componenti che costituiranno un sistema di ventilazione meccanica.

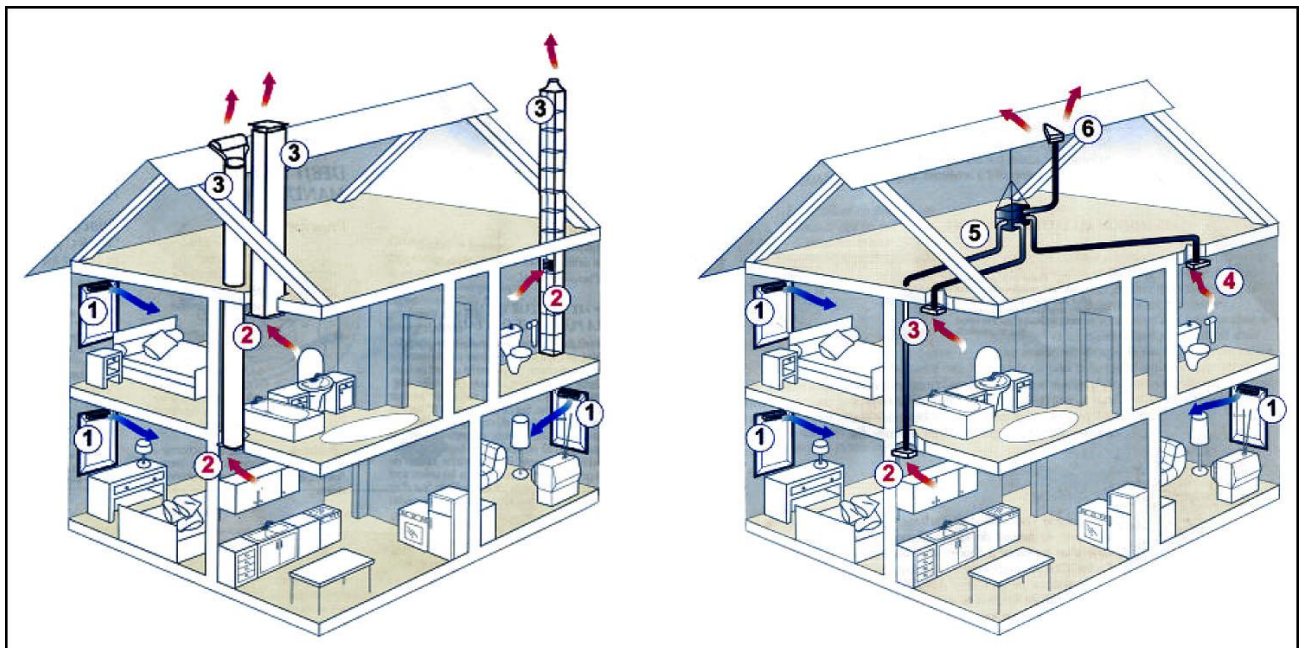
La conoscenza dei contenuti di tali norme è importante per i progettisti e i certificatori energetici, nonché per i direttori dei lavori che devono controllare l'esecuzione a regola d'arte degli impianti.

Tra le **norme di sistema** bisognerà tenere in considerazione le seguenti:

- [UNI 10339](#) che fornisce una classificazione degli impianti, la definizione dei requisiti minimi e i valori delle grandezze di riferimento durante il funzionamento e si applica prevalentemente agli impianti aerulici installati in edifici chiusi;
- [UNI EN 16798-1](#) che indica:
 - i parametri dell'ambiente interno che influiscono sulla prestazione energetica degli edifici;
 - la modalità per definire dei parametri di input relativi all'ambiente interno per la valutazione del sistema edificio e per i calcoli della prestazione energetica;
 - i metodi per la valutazione a lungo termine dell'ambiente interno ottenuta dal calcolo o da risultati di misure;
 - i parametri da utilizzare ed esporre negli ambienti interni negli edifici esistenti, il modo in cui le diverse categorie di criteri relativi all'ambiente interno possono essere utilizzate.
- [UNI EN 16798-2](#) che illustra l'utilizzo della norma UNI EN 16798-1 per:
 - specificare i parametri di input ambientali interni per la progettazione del sistema di edifici e i calcoli delle prestazioni energetiche.
 - i metodi per la valutazione a lungo termine dell'ambiente interno ottenuto a seguito di calcoli o misurazioni.
 - i criteri per le misurazioni che possono essere utilizzati se necessario per misurare la conformità mediante ispezione.

Queste norme si applicano alle abitazioni individuali, condomini, uffici, scuole, ospedali, alberghi e ristoranti, impianti sportivi, edifici ad uso commerciale all'ingrosso e al dettaglio, per i quali è possibile fissare dei criteri relativi all'ambiente interno definiti dall'occupazione umana. Restano esclusi gli edifici industriali in cui l'attività produttiva o di processo ha abbia un impatto di rilievo sull'ambiente interno.

Le **norme di prodotto** di riferimento sono:

- [UNI EN 13141-7](#) che indica i metodi di prova di laboratorio per determinare le prestazioni aerodinamiche, acustiche, termiche e i consumi elettrici delle unità di ventilazione meccanica a doppio flusso utilizzati per le abitazioni unifamiliari;
- [UNI EN 13141-8](#) che individua i metodi di prova in laboratorio per la verifica delle

prestazioni aerodinamiche, termiche ed acustiche, e la potenza elettrica di una unità ventilazione meccanica a doppio flusso non-canalizzata utilizzata in un ambiente singolo;

- **UNI EN 13142** che consente di classificare i sistemi di ventilazione meccanica controllata e precisa le caratteristiche di prestazione dei componenti per la progettazione e il dimensionamento dei sistemi di ventilazione residenziale per assicurare condizioni di comfort di temperatura, velocità dell'aria, umidità, igiene e rumore nella zona occupata.

1.10.3 Principio di funzionamento - Installazione - Tipologie

Un impianto di ventilazione meccanica, come accennato, regolando la purezza dell'aria e l'umidità relativa, favorisce il benessere delle persone che vivono gli ambienti interni. Infatti un'eccessiva umidità può determinare la formazione di condensa superficiale che, a sua volta, è in grado far nascere ulteriori problemi come la muffa.

Inoltre non dovendo aprire le finestre per la aerazione dei locali, si riduce il rumore esterno e si ottiene un miglior comfort acustico interno, e l'aria in ingresso questa sarà priva di allergeni e di agenti inquinanti.

Esistono differenti modelli di impianti di ventilazione meccanica che però hanno tutti in comune alcuni meccanismi principali, come ad esempio:

- l'aria viziata presente negli ambienti interni viene aspirata ed espulsa all'esterno;
- l'aria nuova viene adeguatamente filtrata e immessa in modo forzato nell'ambiente;
- gli impianti VMC sono dotati di filtri per ridurre l'ingresso di inquinanti e allergeni;
- lo scambio di aria avviene tramite condotte di ventilazione forzata.

Il tipo di edificio, le sue dimensioni, le attività che vi si svolgono e il grado di occupazione, determineranno la tipologia, il dimensionamento e la regolazione dell'impianto di VMC. Il sistema dovrà essere progettato ed installato in modo da garantire che le portate di ricambio aria necessarie, in immissione e in estrazione, siano bilanciate e costanti.

Quale esempio descriviamo il principio di funzionamento dell'impianto relativo ad un sistema di VMC a doppio flusso con recupero di calore e degli elementi di cui è composto.

L'unità di recupero ha al suo interno due ventilatori che generano la movimentazione dell'aria di immissione ed estrazione, attraverso una rete di canali distribuiti all'interno del manufatto edilizio da trattare, ed un recuperatore che provvede al recupero statico dell'energia termica dall'aria estratta, cedendola all'aria immessa.

Quindi all'interno del recuperatore i flussi d'aria uscente ed entrante si incrociano senza mischiarsi, mentre il calore dell'aria ambiente, viziata, viene trasferito all'aria esterna fredda di rinnovo.

Nell'unità di recupero è previsto un raccordo per permettere lo scarico della condensa che sarà convogliato nella rete di scarico acque mediante un collegamento con sifone.

Il sistema dovrà consentire almeno tre regimi di funzionamento:

- una portata di base (funzione portata progetto);

- una portata massima in caso di richiesta di maggiore ventilazione (funzione BOOST);
- una portata attenuata (funzione portata minima).

Le bocchette di estrazione dovranno garantire le portate di progetto estratte dall'ambiente, mentre le bocchette di immissione forniranno le portate di aria di rinnovo necessarie alle varie zone dell'ambiente.

Per garantire una ottimale qualità dell'aria all'interno dell'abitazione l'aria immessa e l'aria estratta saranno filtrate, assicurando anche l'isolamento dal rumore esterno (fig. 2).



Figura 2: Sistema VMC con filtraggio aria e recupero di calore

Impianti di ventilazione a flusso singolo

Un impianto VMC a flusso singolo immette aria esterna attraverso adeguate unità di immissione, installate in corrispondenza di infissi o cassonetti, mentre l'aspirazione avviene attraverso delle canalizzazioni interne.

Le bocchette potranno essere regolabili per dosare, in modo automatico, l'apporto di aria immessa negli ambienti. In presenza di bocchette igroregolabili, dotate di sensori, sarà possibile regolare anche il grado di umidità degli ambienti interni.

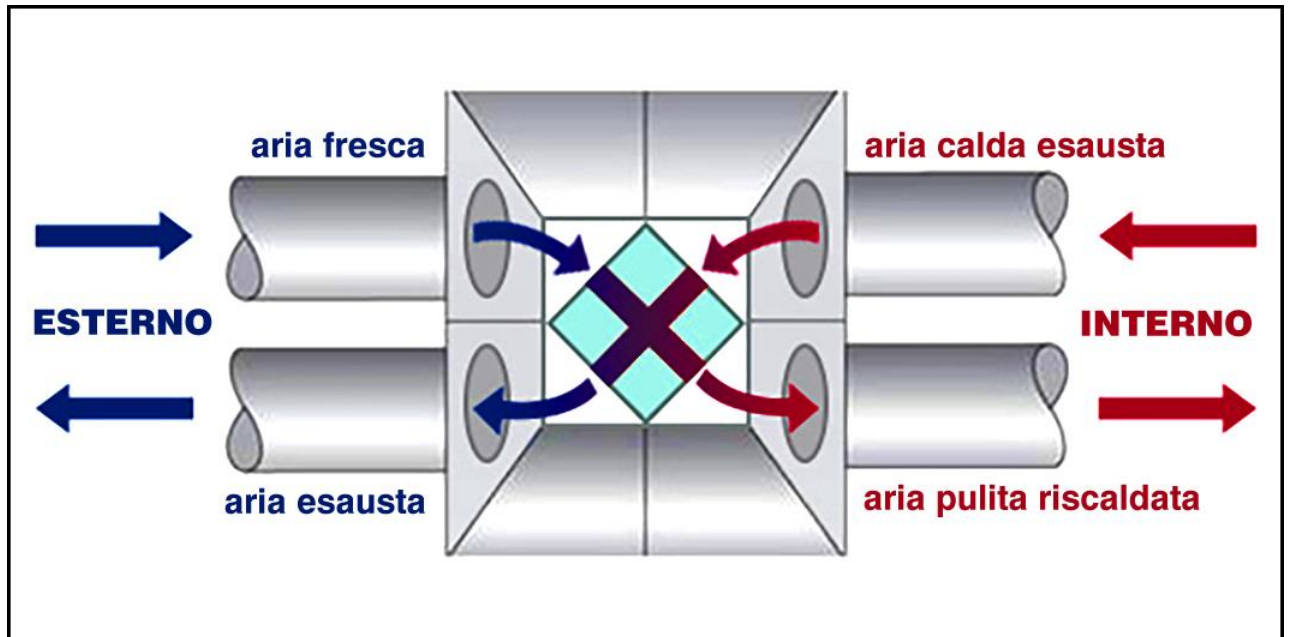
L'unità di aspirazione dovrà essere collegata agli ambienti mediante tubazioni flessibili o con canalizzazioni rigide multipiano, che collegano gli ambienti con le condizioni di aria peggiori come cucine e bagni.

Ventilazione meccanica a doppio flusso

Gli impianti di VMC a doppio flusso prevedono sia l'immissione che l'estrazione di aria dagli ambienti in modo meccanico. I dispositivi saranno dotati di idonei ventilatori, uno per l'aria in entrata e uno per l'aria in uscita, per cui avremo una doppia canalizzazione, una servirà per l'aspirazione e l'altra per la distribuzione dell'aria.

Vmc con recuperatore di calore

Come già descritto, il recuperatore di calore è un apparecchio in grado di massimizzare lo scambio termico tra i flussi di aria in entrata e in uscita. Gli impianti a doppio flusso in genere vengono integrati con un sistema di recupero del calore, sia nel caso di impianto individuale, che centralizzato, posizionando i recuperatori di calore in copertura.

Questi impianti recuperano calore dai flussi di aria passanti e lo utilizzano per climatizzare in flussi contrari. Infatti in inverno, il calore ceduto dal flusso di aria degli ambienti interni viene utilizzato per riscaldare l'aria fredda d'ingresso, riducendo, in tal modo, il fabbisogno energetico richiesto dalla macchina per trattare l'aria in entrata.

Aerazione forzata per singoli ambienti

I sistemi di VMC decentralizzati sono progettati per la ventilazione di singoli ambienti circoscritti e non prevedono alcuna canalizzazione, poiché lo scambio dei flussi d'aria avviene in corrispondenza della macchina installata.

Sono apparecchi dalle ridotte dimensioni aventi il collegamento diretto con l'esterno - attraverso un foro nel muro o posizionati in corrispondenza degli infissi - con integrato il recupero di calore, che può anche raggiungere elevati livelli di efficienza.

Art. 1.11

IMPIANTI BIOCLIMATICI

1.11.1) CALDAIE A BIOMASSA

Le caldaie a biomassa sono macchine termiche che utilizzano come combustibile la frazione biodegradabile di prodotti, rifiuti e residui di origine biologica provenienti dall'agricoltura, come ad esempio: la legna, gli scarti di produzione agricola, il pellets, il cippato (macinato di legno).

L'utilizzo delle biomasse contribuisce a diminuire la dipendenza da fonti energetiche non rinnovabili come il petrolio, il gas e il carbone.

La caldaia a biomassa è scelta tra i modelli che propone la tecnologia più recente e con soluzioni impiantistiche molto avanzate, come ad esempio:

- estrazione automatica delle ceneri;
- caricamento automatico di pellet e cippato;
- pulizia automatica degli scambiatori di calore;
- regolazione della potenza tramite telecomando;
- software di regolazione per smartphone (opzionale);
- serbatoio di accumulo;
- integrazione con pannelli solari.

La caldaia dovrà essere a "fiamma inversa", chiamata così per la posizione della camera di combustione situata sotto il vano nel quale viene caricato il combustibile.

Sarà provvista di ventilatore per la circolazione forzata dell'aria comburente, in modo che una parte di essa sia introdotta immediatamente sopra la griglia su cui si trova il combustibile.

I gas sprigionati verranno trascinati in basso attraverso la griglia e giungeranno nella camera sottostante dove viene immessa nuova aria per permettere il completamento della combustione e la riduzione del pericolo di formazione del monossido di carbonio.

Affinchè una caldaia a biomassa funzioni a regola d'arte è necessario che avvenga una perfetta combustione, pertanto è necessario accertarsi che:

- la presa d'aria comburente sia collegata con l'esterno o con un locale ben ventilato;
- i raccordi per la canna fumaria abbiano un'inclinazione non superiore ai 45° senza strozzature e spigoli;
- il raccordo della cappa con la canna fumaria abbia una inclinazione costante di massimo 45° e non presenti spigoli e strozzature;
- i raccordi della cappa preferibilmente siano in acciaio alluminato;
- la canna fumaria per avere un perfetto tiraggio non presenti ostacoli nel suo percorso;
- la canna fumaria sia coibentata in materiale refrattario ed ecologico, evitando l'acciaio zincato e il fibrocemento, con sezione circolare, costante, tenendo presente che la maggiore altezza migliora il tiraggio;
- ogni camino abbia una propria canna fumaria indipendente;
- per facilitare la dispersione dei fumi sono preferibili comignoli con profili alari;
- il comignolo abbia un'altezza minima di un metro e non abbia ostacoli nel raggio di alcuni metri.

1.11.2) SOLARE TERMICO

Gli impianti solari termici sono dispositivi che permettono di catturare l'energia solare, immagazzinarla e impiegarla in particolare per produrre acqua calda e riscaldamento di ambienti.

Il solare termico è impiegato soprattutto per la produzione di acqua calda sanitaria (ACS) e per il riscaldamento domestico associato ad impianti a pannelli radianti.

Componente principale di un impianto solare termico è il collettore, che ha la funzione di assorbire la radiazione solare incidente e di trasformarla in calore.

Il collettore è di norma composto da una piastra di metallo termicamente conduttivo, generalmente di rame, che viene verniciato nero oppure trattato con uno strato selettivo. Questo trattamento determina un alto grado di assorbimento unito ad una bassissima emissività della radiazione termica. Il calore sviluppato all'interno dell'assorbitore viene trasferito per induzione ad un liquido vettore che fluisce in tubi di rame e garantisce il trasferimento del calore dai collettori all'accumulo.

L'accumulo è costituito da un serbatoio di acqua coibentato, collegato ai collettori.

Tutti i moduli e le altre componenti installate devono essere conformi alla normativa vigente ed essere certificati da Istituti riconosciuti nell'Unione Europea e devono essere accompagnati da un manuale di installazione in lingua italiana. In particolare, i collettori dovranno soddisfare le prove di efficienza e di perdite di carico, previste dalle norme nonché la resistenza alle sovrappressioni, alle sovratemperature, agli shock termici, all'invecchiamento, alle azioni del vento, ai sovraccarichi dovuti alla neve e agli effetti della grandine, etc. Il dimensionamento dell'impianto solare deve essere fedele al

progetto ed in generale deve rispettare le prescrizioni delle norme [UNI EN 12975-1](#), [UNI EN 12976-1](#), [UNI EN12977-1](#).

Nello specifico:

- il sistema deve essere eseguito in modo da impedire la contaminazione dell'acqua calda sanitaria contenuta nel boiler; a tal fine dovrà possedere un opportuno trattamento anticorrosivo tipo teflonatura, ovvero smaltatura, vetrificazione o acciaio inox;
- l'appaltatore deve assicurare la resistenza alle temperature minime, descrivendo nella documentazione a corredo dell'impianto i metodi utilizzati. Le parti collocate all'interno devono essere installate in luoghi con temperatura superiore ai 0°C ed essere sufficientemente protette. Deve essere presa ogni prevenzione possibile per tener conto del deterioramento del liquido antigelo utilizzato a seguito del funzionamento del sistema in condizioni di sovra-temperatura;
- il sistema deve essere realizzato in modo da evitare che l'utente finale sia costretto a effettuare operazioni o interventi particolari nel caso in cui il sistema sia esposto a lungo ad alti livelli di insolazione, con conseguente aumento della temperatura del fluido termovettore. Se il sistema è dotato di un apparato in grado di espellere acqua calda dal serbatoio sostituendola con acqua di rete, ogni precauzione deve essere presa per evitare danneggiamenti al sistema, agli impianti preesistenti e alle persone;
- il sistema deve essere dotato di protezioni idonee ad impedire inversioni di flusso che incrementerebbero le perdite termiche ed in modo che ogni suo componente non ecceda la massima pressione di progetto. Ogni circuito chiuso deve essere dotato di valvola di sicurezza; le valvole di sicurezza utilizzate devono essere idonee alle condizioni operative del sistema;
- tutte le parti elettriche dell'impianto devono essere conformi alle normative elettriche vigenti. Se il fabbricato è dotato di un impianto di protezione dalle scariche atmosferiche, vi si dovranno collegare il collettore e/o le parti di supporto del collettore. Il circuito solare sarà comunque collegato a terra.

Particolare attenzione si presterà alla struttura di supporto dei collettori, in merito ai carichi strutturali che dovrà sostenere a causa dell'azione della neve e del vento.

Il libretto di impianto dovrà contenere:

- marca e modello del/i: collettore/i, dell'apparato di regolazione spinta (se esiste), del bollitore;
- garanzia di almeno 5 anni dei pannelli e bollitori;
- garanzia di almeno 2 anni degli accessori e dei componenti elettrici ed elettronici;
- certificazione di conformità dei pannelli solari alle norme UNI EN 12975 o UNI EN 12976;
- certificazione da un organismo di un Paese dell'Unione Europea;

- dichiarazione di conformità degli impianti ai manuali d'installazione dei principali componenti;
- ingombro e superficie captante netta dei pannelli;
- copertura fabbisogno in estate con insolazione media (%);
- copertura fabbisogno in inverno con insolazione media (%).

Esistono diversi tipi di impianti solari, in particolare:

- 1) a circolazione naturale:** il fluido è costituito dall'acqua stessa che riscaldandosi sale per convezione in un serbatoio di accumulo (boiler), che deve essere posto più in alto del pannello. Dal boiler viene distribuita l'acqua alle utenze domestiche. Il circuito è aperto, in quanto l'acqua che viene consumata viene sostituita dall'afflusso esterno.
- 2) a circolazione forzata:** è costituito da un circuito composto dai pannelli, da una serpentina posta all'interno del boiler e dei tubi di raccordo. Una pompa, detta circolatore, permette la cessione del calore raccolto dal fluido, in questo caso glicole propilenico, alla serpentina posta all'interno del boiler. Il circuito è più complesso, dovendo prevedere un vaso di espansione, un controllo di temperatura ed altri componenti, ed ha un consumo elettrico dovuto alla pompa e alla centralina di controllo, ma ha una efficienza termica più elevata, visto che il boiler è posto all'interno e quindi meno soggetto a dispersione termica durante la notte o alle condizioni climatiche avverse.
- 3) a svuotamento (drain back):** il sistema è analogo al quello a circolazione forzata, solo che l'impianto viene riempito e quindi usato solo quando è necessario o possibile. Se l'impianto ha raggiunto la temperatura desiderata, si svuota, oppure, se manca il sole, l'impianto non si riempie. Questo permette anche di aumentare il numero dei collettori solari. Unico vincolo risiede nella necessità di avere una pendenza minima tra il collettore e il serbatoio di raccolta.

Specifiche Tecniche richieste per sistema a circolazione naturale:

- Collettore solare ad elevato rendimento, isolato, con guarnizioni in EPDM ed assorbitore in alluminio trattato con deposizione selettiva;
- Bollitore smaltato, a doppia camera con isolamento in poliuretano ed anodo in magnesio;
- Sistemi di fissaggio per installazione parallela al tetto o inclinata a 30° su superfici piane, eventualmente variabile fino a 45° con kit accessorio dedicato;
- Resistenza elettrica monofase integrativa (utilizzabile anche come antigelo) disponibile come accessorio;
- Liquido antigelo, atossico, biodegradabile e biocompatibile.

Specifiche Tecniche richieste per sistema a circolazione forzata:

- COLLETTORI SOLARI monovasca, ad elevato isolamento, elevato rendimento con assorbitore selettivo;
- ACCUMULO a servizio del riscaldamento domestico e/o produzione combinata di acqua calda sanitaria;
- GRUPPO IDRAULICO completo di circolatore, valvola di sicurezza e regolatore di

- portata;
- REGOLATORE DIFFERENZIALE per il controllo del circuito solare a servizio di acqua calda sanitaria e/o riscaldamento domestico;
 - VASO DI ESPANSIONE, progettato per resistere ad elevate temperature;
 - LIQUIDO ANTIGELO, atossico, biodegradabile e biocompatibile;
 - MISCELATORE TERMOSTATICO;
 - Possibilità di combinare il sistema con caldaia/riscaldatore di tipo tradizionale.

Specifiche Tecniche richieste per sistema a svuotamento (drain back):

- Campo di COLLETTORI SOLARI ad elevato rendimento predisposti per montaggio su tetto piano o inclinato con assorbitore selettivo;
- Unità di accumulo con pompa solare, centralina e tubature interne integrati – Sistema già preriempito di fluido solare – Speciale tubo solare di rame 2 in 1 con tubi di raccordo flessibili
- VASO DI ESPANSIONE, progettato per resistere ad elevate temperature;
- MISCELATORE TERMOSTATICO;
- Possibilità di combinare il sistema con caldaia/riscaldatore di tipo tradizionale.

1.11.3) CALDAIE A CONDENSAZIONE

Le caldaie a condensazione sono dispositivi che sfruttano quasi interamente l'energia contenuta nel combustibile, perché recuperano ed utilizzano il calore contenuto nei gas uscenti, di solito dispersi nell'ambiente. In questo modo raggiungono rendimenti che superano anche il 100%.

Con le caldaie a condensazione è possibile realizzare soluzioni impiantistiche a bassa temperatura ed elevata efficienza, con possibilità di integrazione con fonti rinnovabili.

Le caldaie a condensazione devono essere conformi ad una delle seguenti norme: [UNI EN 89](#), [UNI EN 15502-2-2](#), [UNI EN 303-2](#).

La caldaia a condensazione sarà composta in genere da:

- scambiatore in lega d'alluminio-silicio;
- comando e controllo delle temperature tramite sensori;
- display con tastiera incorporata con la visualizzazione istantanea del funzionamento e dei codici guasti;
- ottimizzazione della combustione con regolazione della miscela aria comburente/gas;
- valvola di gas combinata;
- manometro;
- sfiato d'aria;
- valvola di sicurezza.

La condensa prodotta nelle caldaie di condensazione ha un basso valore pH e tende quindi a corrodere i materiali classici con cui sono costruite le normali caldaie. Le caldaie a condensazione devono essere costruite con materiali resistenti agli acidi contenuti nella condensa. Lo stesso requisito è richiesto anche dalle canne fumarie e dagli esalatori ad esse collegati.

1.11.4) IMPIANTI A PANNELLI RADIANTI

I pannelli radianti sono sistemi di riscaldamento e raffrescamento che utilizzano il calore o il freddo proveniente da tubazioni collocate dietro le superfici dell'ambiente da climatizzare.

Si suddividono normalmente in:

- Pannelli radianti a pavimento;
- Pannelli radianti a parete;
- Pannelli radianti a battiscopa;
- Pannelli radianti a soffitto.

Il sistema di riscaldamento a pannelli radianti consente di eliminare i classici moti convettivi generati dagli impianti a terminali, un risparmio di gestione grazie alla minore temperatura di esercizio (30° - 40°), un miglior comfort abitativo ed una maggiore libertà di arredo degli ambienti. Per evitare un discomfort termico ai piedi, la temperatura del pavimento non dovrà superare i 25 C°.

L'impianto dovrà prevedere apparecchiature di sicurezza (come valvole motorizzate, termostati, termoregolatori e bypassaggi) e di segnalazione acustica e visiva.

La differenza di temperatura, fra l'andata ed il ritorno dell'acqua, non dovrà superare i 10 °C.

Per la costruzione delle serpentine dovranno essere adoperati solo tubi continui, senza saldature intermedie, in perfetto stato. I tubi forniti dovranno resistere ad una pressione idraulica interna di 10 bar, senza subire danni e screpolature.

Il montaggio dei pannelli dovrà essere realizzato seguendo le indicazioni del fornitore delle tubazioni; in particolare si dovrà:

- fissare pannelli sagomati di sostegno, al pavimento, al soffitto o alle pareti, a seconda del tipo di impianto, mediante tasselli ad espansione;
- verificare che nei tubi impiegati per realizzare i circuiti non vi siano ostruzioni;
- stendere i tubi con gli interassi e le lunghezze indicati nel progetto, fissandoli ai pannelli mediante opportuni tasselli;
- collegare i circuiti ai collettori di distribuzione;
- eseguire la prova di tenuta, mediante pressione idraulica di acqua fredda a 10 bar;
- rendere possibile la miscelazione (automatica o a mano), su appositi collettori, quando l'impianto è costituito da più circuiti;
- la circolazione del fluido deve sempre prevedersi con il sistema accelerato;
- ogni pannello posto al soffitto, al pavimento o alla parete, dovrà essere reso intercettabile a mezzo valvola a doppia regolazione, in bronzo, sulla mandata e bocchettone di intercettazione sul ritorno;
- sempre che questo risulti possibile, nello stabilire le posizioni e le superfici dei pannelli radianti, si dovrà procedere in modo che nel caso di eventuali future divisioni, con tramezzi, dei locali riscaldati, a ciascuna parte risultante resti assegnata la frazione di pannello necessaria e sufficiente per il suo riscaldamento;
- ove risulti possibile ottimizzare l'impianto, prevedere l'utilizzo di fonti di energia rinnovabile (vedi norma [UNI EN ISO 11855-4](#)).

Lo stesso circuito può essere utilizzato per il raffrescamento estivo. Per ottenere un buon raffrescamento, la temperatura dell'acqua oscilla di solito tra i 15 e i 18°C: il pavimento così si raffredda e raggiunge una temperatura intorno ai 20°C. Nei casi in cui si utilizza lo stesso sistema per beneficiare, a seconda della stagione, del caldo e del

fresco, è necessario installare un deumidificatore. Tale apparecchio eviterà la formazione di condensa andando a incidere sull'umidità dell'ambiente.

Riscaldamento a pavimento

Questo sistema, disciplinato dalla norma [UNI EN 1264](#) (parte 1 a 5), richiede una particolare stratificazione del pacchetto solaio-pavimento. Il pavimento deve essere termicamente ben isolato verso il basso e verso le pareti perimetrali, nonchè costituito da materiali che siano buoni conduttori di calore e posseggano una buona inerzia termica (es. piastrelle di ceramica, pietra, ecc.). All'interno del pavimento saranno posati dei tubi nei quali circolerà l'acqua calda, incassati in appositi pannelli isolanti sagomati, al di sopra del quale si provvederà a comporre il massetto galleggiante di cemento completo di rete antifessurazione, sul quale infine andrà posato il pavimento.

Se ne sconsiglia l'installazione in locali molto piccoli, in quanto la scarsa superficie non permette un adeguato riscaldamento.

La norma [UNI EN 1264](#) (parte 1 e 4) distingue tre tipi di impianto:

Tipo A: impianti con tubi annegati nello strato di supporto

Tipo B: impianti con tubi sotto lo strato di supporto

Tipo C: impianti annegati in uno strato livellante, che aderisce ad un doppio strato di separazione.

Il sistema viene generalmente realizzato inserendo un isolante sopra il solaio portante del pavimento; il materiale più diffuso è il polistirene espanso in lastre, lisce o con sagomature particolari, ma è possibile utilizzare anche la fibra di legno, il sughero, il poliuretano e altri prodotti simili. Al di sopra dell'isolante vengono posate le tubazioni o i conduttori scaldanti, che vengono annegate completamente nel massetto di supporto alla pavimentazione.

Le tubazioni previste dalla norma per impianti ad acqua, sono di polietilene reticolato (PE-X) (vedi norma [UNI EN ISO 15875](#)), polibutilene (PB), polipropilene (PP). Il passo di posa può essere variabile. Si prescrive la rigida consultazione ed osservanza del progetto d'impianto.

Riscaldamento a parete

Questo sistema, simile a quello a pavimento differisce solo per la superficie di applicazione, in tal caso verticale. I tubi possono essere montati su uno strato termoisolante steso su tutta la parete in laterizio, quindi coperti di intonaco.

I circuiti radianti possono essere anche inglobati e già predisposti in moduli di pareti divisorie prefabbricate. In tal caso, le pareti divisorie prefabbricate saranno mobili e avranno la possibilità di reimpiego in siti diversi. La tipologia di struttura sarà concordata con la Direzione Lavori: solitamente per installazioni in edifici pubblici o uffici si utilizzeranno profilati in acciaio zincato di spessore 15/10 opportunamente asolato in modo da accogliere gli accessori atti al montaggio e all'assemblaggio dell'impianto tubazioni senza l'uso di particolari tipi di utensili. La finitura esterna della parete prefabbricata potrà essere in materiale sintetico atossico, legno o cartongesso.

Riscaldamento a battiscopa

Gli impianti di riscaldamento a battiscopa consistono in convettori installati lungo il perimetro degli ambienti e coperti da un rivestimento frontale che funge da battiscopa. I convettori sono tubi metallici dotati di alette che conferiscono calore all'aria e alla parete dove si trovano. Il calore quindi viene trasmesso all'ambiente sia per convezione che per radiazione.

Le tubazioni dovranno essere in rame e le alette in alluminio e saranno ricoperte con profilo a battiscopa in alluminio anodizzato con frontale irraggiante e nasello di copertura, fissate a parete tramite staffaggio in alluminio.

I raccordi saranno in ottone per l'allacciamento tra gli elementi riscaldanti e il tubo in polibutilene per il trasporto dell'acqua, avvolto in guaina flessibile resistente allo schiacciamento ed alla temperatura da -5 °C a + 110 °C.

La distribuzione del calore sarà uniforme e garantita da un sistema di regolazione della temperatura dell'ambiente attraverso uno stabilizzatore elettronico della temperatura controllata da un termostato-ambiente servomotore e programmatore giornaliero, installato in idoneo locale pilota ed agirà sul bruciatore della caldaia.

L'impianto sarà costituito da i seguenti elementi:

- collettore premontato per le partenze con valvole di chiusura;
- centrale premontata composta da pompa, valvola miscelatrice a tre vie, valvola di sfiato automatica, rubinetti a sfera di chiusura;
- valvola micrometrica a mano termostattizzabile;
- testa termostatica con sensore a cera montato su valvola RR.

I radiatori a battiscopa radiante devono avere un'altezza minima di 120 mm e nei locali dove sono previsti mobili fissi (quali cucine o armadi a muro), per garantire l'avvolgimento del calore, i moduli possono essere installati sullo zoccolino degli stessi mobili purché sia alto almeno 12 cm.

Riscaldamento a soffitto

Anche la soluzione di riscaldamento a soffitto si inserisce nella categoria di sistemi di riscaldamento radianti, in quanto presentano un'installazione che ricopre una percentuale elevata di spazio dell'ambiente.

Il sistema di riscaldamento a soffitto è caratterizzato da un'installazione conforme alla norma [UNI EN 14037](#) di strisce o circuiti riscaldanti nella zona all'intradosso del solaio dell'ambiente, per cui il calore è generato e diffuso nei locali partendo dall'alto.

Il sistema di tubazioni viene installato sul soffitto e ricoperto completamente con il controsoffitto. Solitamente si sceglie un materiale di copertura come il cartongesso, che presenta delle ottimali proprietà di accumulo e conduzione del calore.

È possibile installare inoltre appositi pannelli prefabbricati costituiti da una lastra di gesso rinforzato in cui sono annegate le tubazioni dei circuiti riscaldanti, ed uno strato isolante in EPS che favorisce la diffusione dell'energia verso l'ambiente e ne impedisce la dispersione verso l'alto.

Al fine di garantire sicurezza ed alti rendimenti dell'impianto, si prescrivono tubazioni costituite da polietilene reticolato PE-X preisolato, e comunque conformi alle norme [UNI EN ISO 15875](#). Spesso tali tipi di impianto possono essere utilizzati anche per il

raffrescamento estivo, lavorando tra i 15° e i 19°; per il riscaldamento, invece, tra i 35° e i 45°.

Faranno parte integrante dell'impianto le seguenti componenti:

- impianto di distribuzione a due o tre vie controllato da termostati;
- sistema di controllo radio ovvero a filo con termostati;
- sensore di umidità ambiente;
- collettore di distribuzione.

È possibile utilizzare soluzioni di riscaldamento a soffitto, ovvero dei sistemi misti, che hanno la funzione di diffondere l'aria calda con un sistema di convezione forzata fornita da un sistema di ventole elettriche, soprattutto nel caso di attività ristorative e/o ricettive, permettendo una più veloce distribuzione del calore rispetto alla diffusione naturale. Tale applicazione però dovrà essere dapprima testata e certificata in merito alla sostenibilità del ronzio o rumore emesso dalle ventole.

CAPITOLO 2

QUALITA' E PROVENIENZA DEI MATERIALI - MODO DI ESECUZIONE DEI LAVORI - ORDINE DEI LAVORI - VERIFICHE E PROVE PRELIMINARI DELL'IMPIANTO

Art. 2.1

QUALITA' E PROVENIENZA DEI MATERIALI

Tutti i materiali dell'impianto dovranno essere della migliore qualità, ben lavorati e corrispondere perfettamente al servizio a cui sono destinati, secondo quanto indicato nel D.P.R. 380/2001 e s.m.i. e nel D.M. 22 gennaio 2008, n. 37 e s.m.i.

L'Appaltatore, dietro richiesta, ha l'obbligo di esibire alla Direzione dei Lavori, le fatture e i documenti atti a comprovare la provenienza dei diversi materiali. Qualora la Direzione dei Lavori rifiuti dei materiali, ancorché messi in opera, perché essa, a suo motivato giudizio, li ritiene di qualità, lavorazione e funzionamento non adatti alla perfetta riuscita dell'impianto e quindi non accettabili, l'Appaltatore, a sua cura e spese, dovrà sostituirli con altri che soddisfino alle condizioni prescritte.

Art. 2.2

MODO DI ESECUZIONE DEI LAVORI

Tutti i lavori dovranno essere eseguiti secondo le migliori regole d'arte e le prescrizioni della Direzione dei Lavori, in modo che l'impianto risponda perfettamente a tutte le condizioni stabilite nel Capitolato Speciale d'Appalto e nel progetto.

L'esecuzione dei lavori dovrà essere coordinata secondo le prescrizioni della Direzione dei Lavori e con le esigenze che possano sorgere dalla contemporanea esecuzione di tutte le altre opere nell'edificio affidate ad altre ditte.

L'Appaltatore è pienamente responsabile degli eventuali danni arrecati, per fatto proprio e dei propri dipendenti, alle opere dell'edificio.

Art. 2.3

VERIFICHE E PROVE PRELIMINARI DELL'IMPIANTO

La verifica e le prove preliminari di cui appresso si devono effettuare durante la esecuzione delle opere ed in modo che risultino completate prima della dichiarazione di ultimazione dei lavori:

- a) verifica preliminare, intesa ad accertare che la fornitura del materiale costituente l'impianto, quantitativamente e qualitativamente, corrisponda alle prescrizioni contrattuali;

b) prova idraulica a freddo, se possibile a mano a mano che si esegue l'impianto ed in ogni caso ad impianto ultimato, prima di effettuare le prove di cui alle seguenti lett. c) e d).

Si ritiene positivo l'esito della prova quando non si verificano fughe e deformazioni permanenti;

c) prova preliminare di circolazione, di tenuta e di dilatazione con fluidi scaldanti e raffreddanti. Dopo che sia stata eseguita la prova di cui alla lett. b), si distingueranno diversi casi, a seconda del tipo di impianto, come qui appresso indicato:

- per gli impianti ad acqua calda, portando a 85 °C la temperatura dell'acqua nelle caldaie e mantenendola per il tempo necessario per l'accurata ispezione di tutto il complesso delle condutture e dei corpi scaldanti.
- l'ispezione si deve iniziare quando la rete abbia raggiunto lo stato di regime con il suindicato valore massimo di 85 °C.
- si ritiene positivo il risultato della prova solo quando in tutti, indistintamente, i corpi scaldanti l'acqua arrivi alla temperatura stabilita, quando le dilatazioni non abbiano dato luogo a fughe o deformazioni permanenti e quando il vaso di espansione contenga a sufficienza tutta la variazione di volume dell'acqua dell'impianto;
- per gli impianti a vapore, portando la pressione delle caldaie al valore massimo stabilito e mantenendolo per il tempo necessario come sopra indicato.
- l'ispezione si deve iniziare quando la rete abbia raggiunto lo stato di regime col suindicato valore massimo della pressione nella caldaia.
- si ritiene positivo il risultato della prova solo quando il vapore arrivi ai corpi scaldanti alla temperatura corrispondente alla pressione prevista e quando le dilatazioni non abbiano dato luogo a fughe o deformazioni permanenti;

d) per gli impianti di condizionamento invernale dell'aria, una volta effettuate le prove di cui alla precedente lett. c), si procederà ad una prova preliminare della circolazione dell'aria calda, portando la temperatura dell'acqua o la pressione del vapore circolanti nelle batterie ai valori massimi previsti;

e) per gli impianti di condizionamento estivo dell'aria, una volta effettuate le prove di cui alla precedente lett. c), si procederà ad una prova preliminare della circolazione dell'aria raffreddata, portando la temperatura dell'acqua fredda circolante nelle batterie ai valori corrispondenti alla massima potenza d'impianto prevista.

Per le caldaie a vapore o ad acqua surriscaldata e per il macchinario frigorifero, si devono effettuare le verifiche e prove in conformità con quanto prescritto dai vigenti regolamenti dell'I.N.A.I.L.

La verifica e le prove preliminari di cui sopra devono essere eseguite dalla Direzione dei Lavori in contraddittorio con l'Appaltatore e di esse e dei risultati ottenuti si deve compilare regolare verbale.

Ove trovi da eccepire in ordine a quei risultati, perché, a suo giudizio, non conformi alle prescrizioni del presente Capitolato, la Direzione dei Lavori emette il verbale di ultimazione dei lavori solo dopo aver accertato, facendone esplicita dichiarazione nel verbale stesso, che da parte l'Appaltatore siano state eseguite tutte le modifiche, aggiunte, riparazioni e sostituzioni necessarie.

S'intende che, nonostante l'esito favorevole delle verifiche e prove preliminari suddette, l'Appaltatore rimane responsabile delle deficienze che abbiano a riscontrarsi in seguito, anche dopo il collaudo, e fino al termine del periodo di garanzia di cui all'articolo relativo alla garanzia dell'impianto.

Prato, 10.07.2023

Il tecnico

Dott. Ing. Pietro Carmagnini

A circular professional stamp of the Order of Engineers of the Province of Prato. The stamp contains the text: "ORDINE DEGLI INGEGNERI DELLA PROV. DI PRATO" around the perimeter, "DOTT. ING. PIETRO CARMAGNINI" in the center, and "N° 47" below the name. To the right of the stamp is a handwritten signature in black ink.

Firmato da:

DILETTA MOSCARDI

codice fiscale MSCDTT72P64D612I

num.serie: 5660024324789676862

emesso da: ArubaPEC EU Qualified Certificates CA G1

valido dal 22/02/2022 al 23/09/2024

CARMAGNINI PIETRO

codice fiscale CRMPTR60B06G999R

num.serie: 1326815

emesso da: InfoCamere Qualified Electronic Signature CA

valido dal 06/04/2022 al 06/04/2025