

LEGENDA CORPI ILLUMINANTI

- PROIETTORE THORN CHAMPION 364 LED 93W 1200mA NEUTRAL WHITE 4000K. CLASSE I. GRADO DI PROTEZIONE IP68 IK08
- PROIETTORE PER ILLUMINAZIONE DI SICUREZZA THORN ALTIS GEN4 LED 250W 1200mA 4000K CLASSI I. GRADO DI PROTEZIONE IP66 IK09
- ARMATURA DA ARREDO URBANO THORN PLURIO LED 36W 4050lm 5000K. CLASSE I. GRADO DI PROTEZIONE IP68 IK08. INSTALLATA SU PALO COMUNICAZIONE IN LAMIERA 1,4m FUORI TERRA E DIMENSIONI 1050x450x50mm

TORRE PORTAFARI PALI CHAMPION CP208 h. 20m DI ACCIAIO ZINCATO POLICONALE S555L0 550x190x4 IN 2 TRONCHI DA INCASTRO DOTATA DI SCALA GUARDACORPO. 1 TERRAZZINO DI RIPOSO E TERRAZZO FINALE IN PIATTAFORMA RETTANGOLARE 1500X1000 PALI CHAMPION CP8194Z PARAFRETTI h. 1,2m. PREDISPOSTI A PER 2 FILE DI PROIETTORI SU TRASVERSO 1020X0

PARTICOLARE TORRE FARO

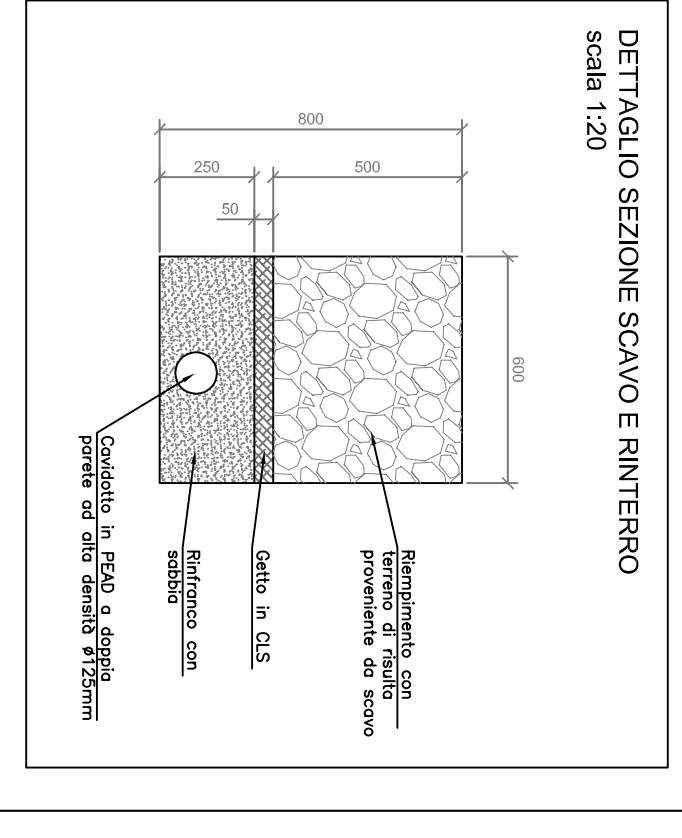
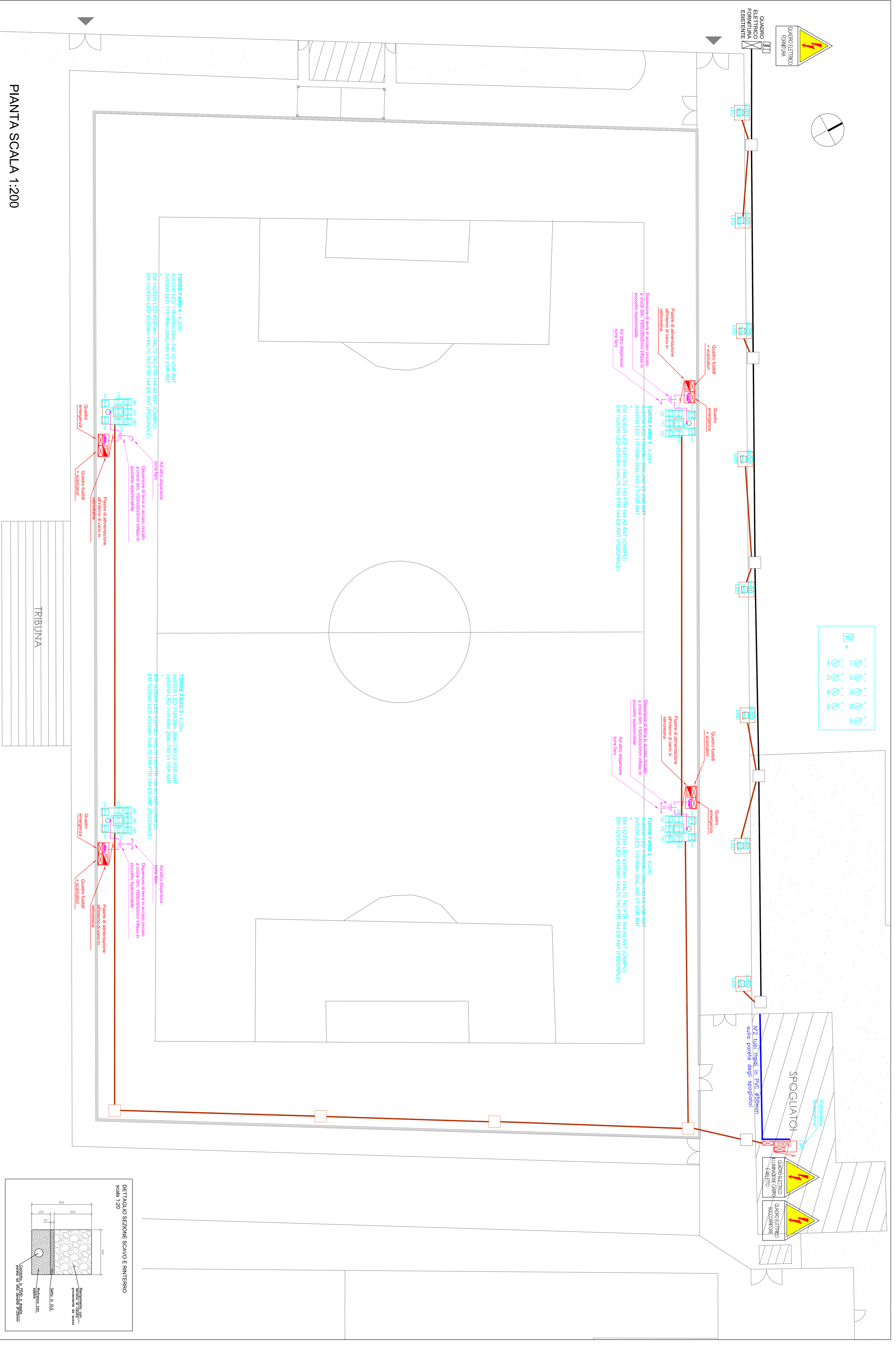
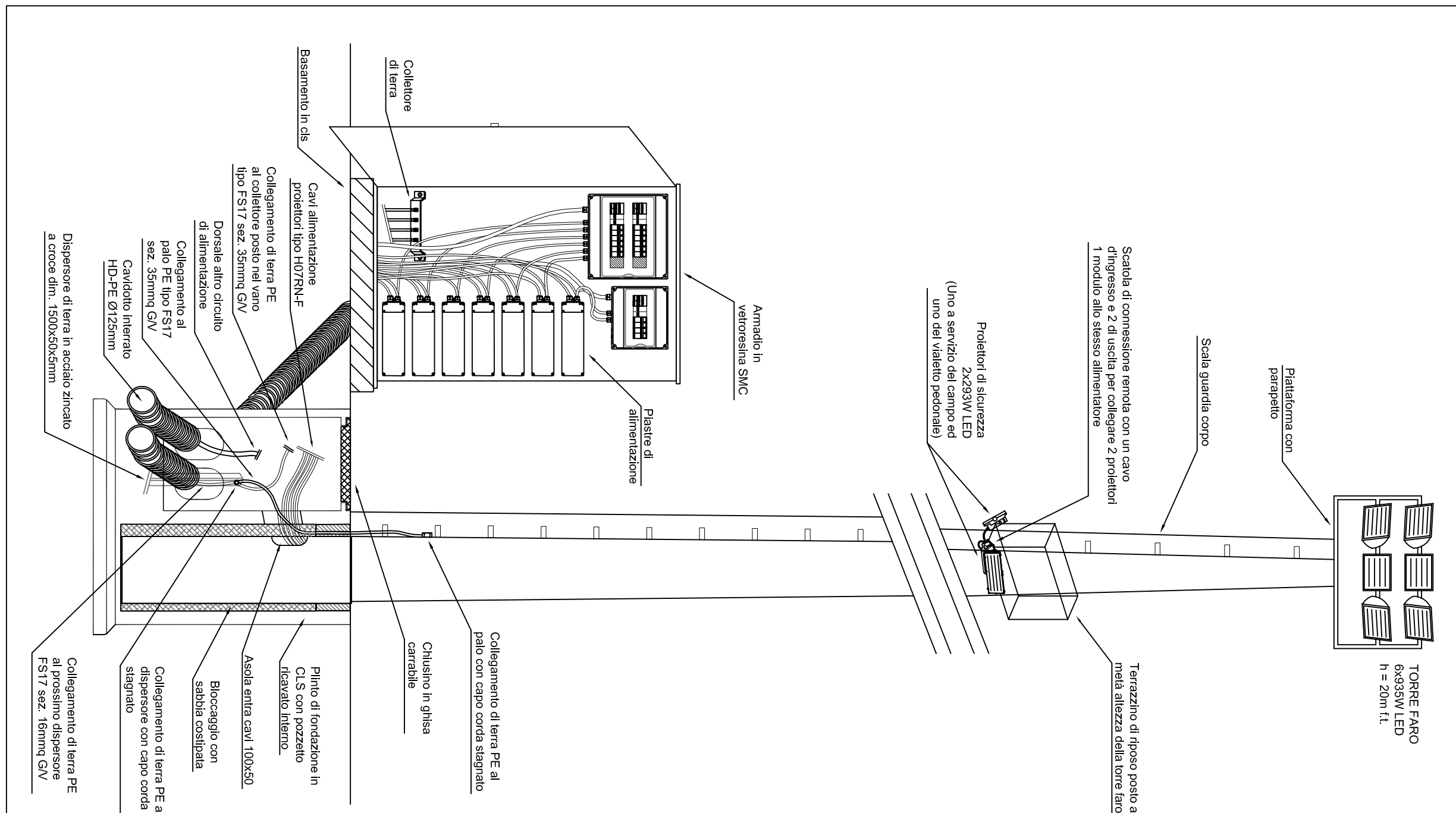

PIANTA SCALA 1:200

LEGENDA SIMBOLI

- Quadro elettrico
- Proiettore di illuminazione
- Proiettore in GLS ispezionabile dir.
- 450x150x50mm
- Plafond di fondazione per palo con pannello ricambio interno.
- Tubazione interrata a doppio parete HD-PE ø125mm ad alta densità
- Dispersore di terra in acciaio zincato ø1500x500x50mm
- Corda scada in Pvc tipo FS17 G/V
- Collettore di terra
- Tubazione rigida in PVC

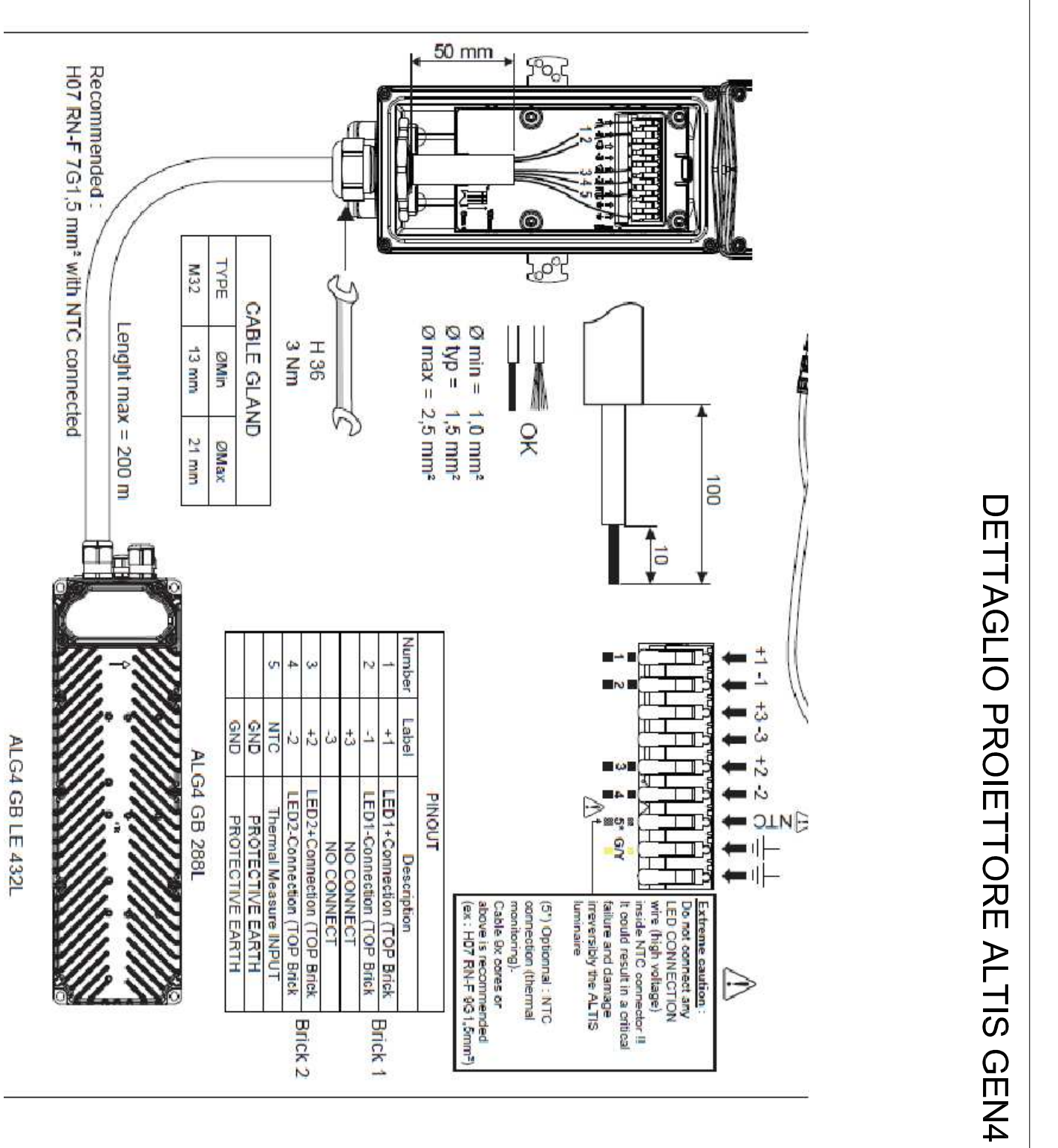
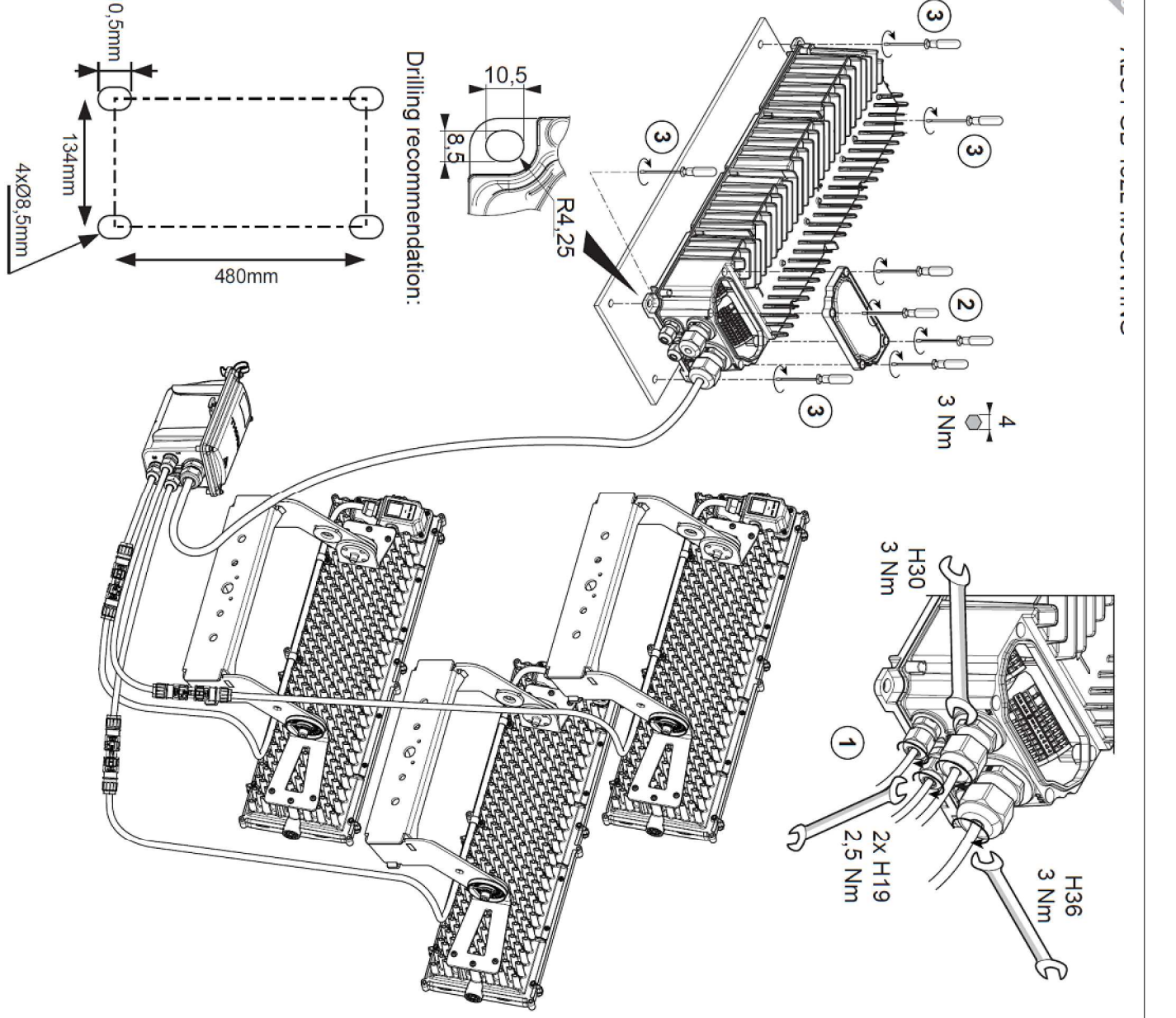
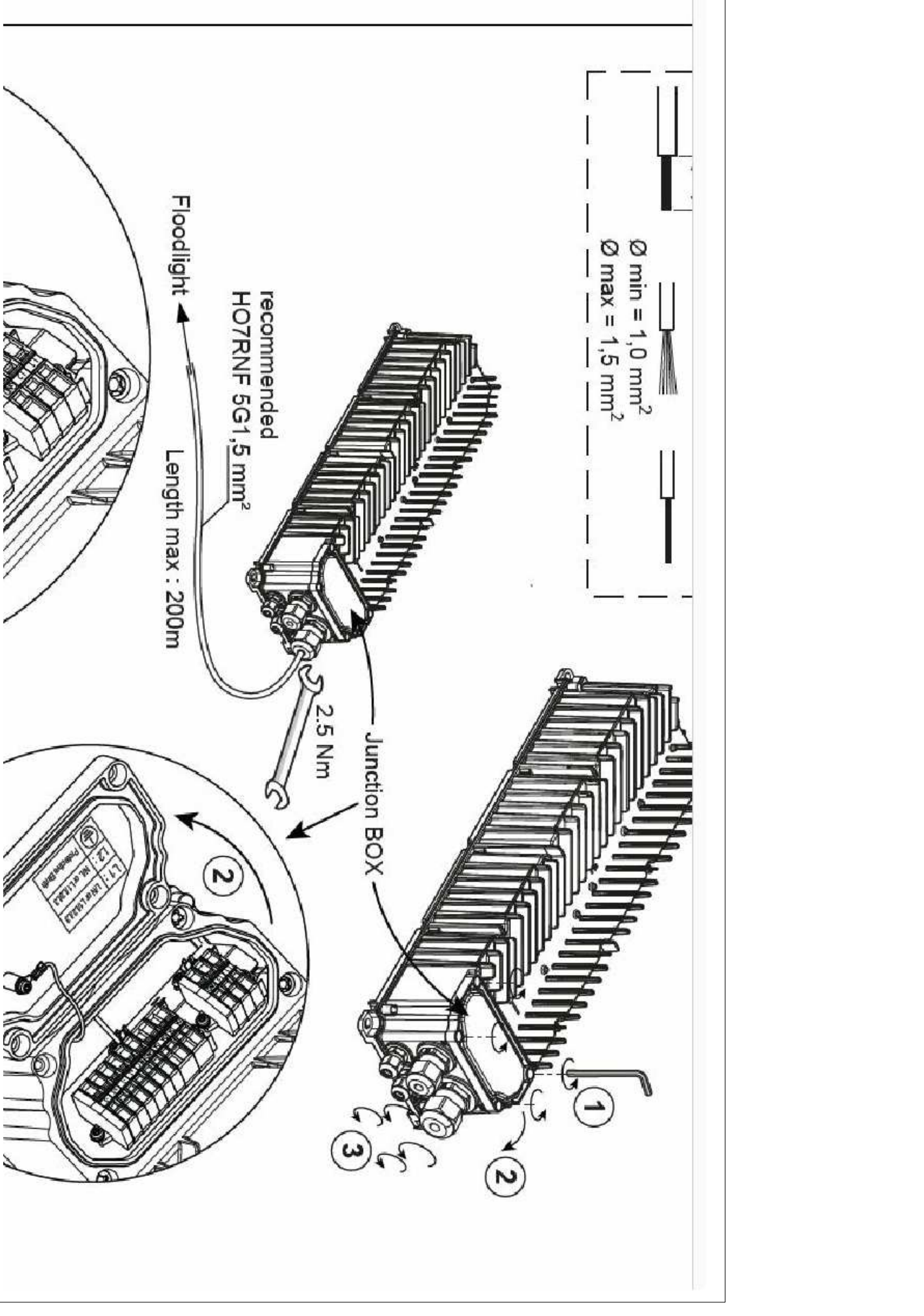
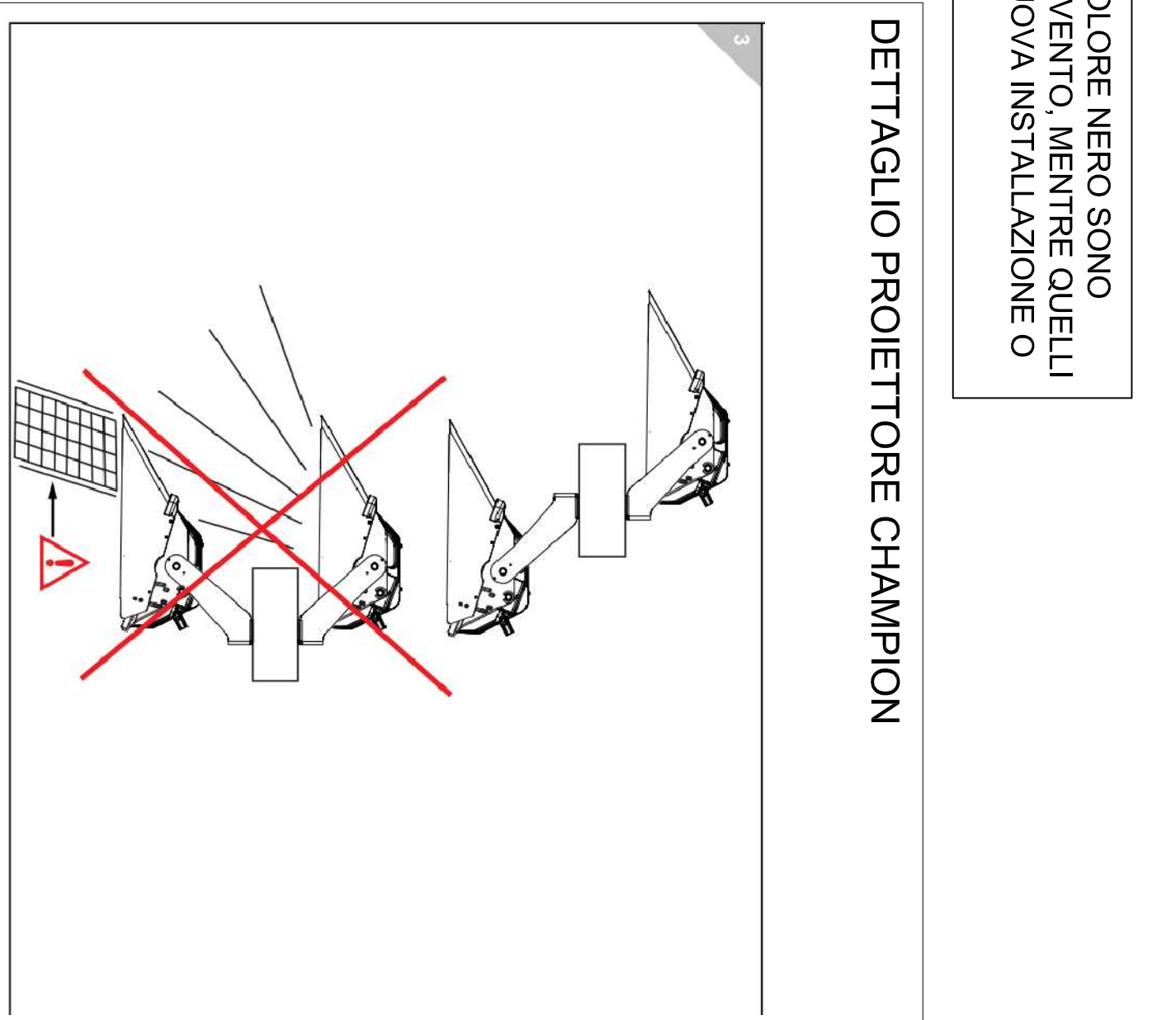

Finanziato dall'Unione europea

Progetto: INTERVENTI DI RIQUALIFICAZIONE DI CAMPI ESISTENTI: LOTTO I - CAMPO DA RUGBY "MONTIVO" LOTTO II - CAMPO DA CALCIO "MIRABELL" LOTTO III - CAMPO DA CALCIO "FAMACON" LOTTO IV - ADEGUAMENTO IMPIANTO DI ILLUMINAZIONE - CAMPO DA CALCIO "FAMACON"

Tralogo: CUP: C37H2T001430001

Fase: GRAFICO IMP. ELETTRICI

PROGETTO ESECUTIVO

Progettisti: Arch. Laura Bernardini, Arch. Cecilia Adriana Galli, Gianni Stefano Dadi

Progetto impianti: Ing. Riccardo Storti, Tecnico Associato

Coordinatore sicurezza in fase di progetto ed esecuzione: Anon Progetti Studio Tecnico Associato, Gianni Luca Dadi

Progetto dettaglio: Ing. Francesco Stano

Elaborato in: Eterni - Grafico Imp. elettrici

Scala: 1:200

Stato: Nuovo inviato agli atti

Data: Marzo 2023

Firmato da:

NUCCI ROSSANO

codice fiscale NCCRSN61S23C113M

num.serie: 145488990348156503835637072733896411766

emesso da: ArubaPEC S.p.A. NG CA 3

valido dal 23/07/2020 al 24/07/2023