

PLANIMETRIA DI PROGETTO DI DETTAGLIO E SEZIONI/PARTICOLARI- VIA LILIANA ROSSI
 SCALA 1:1000

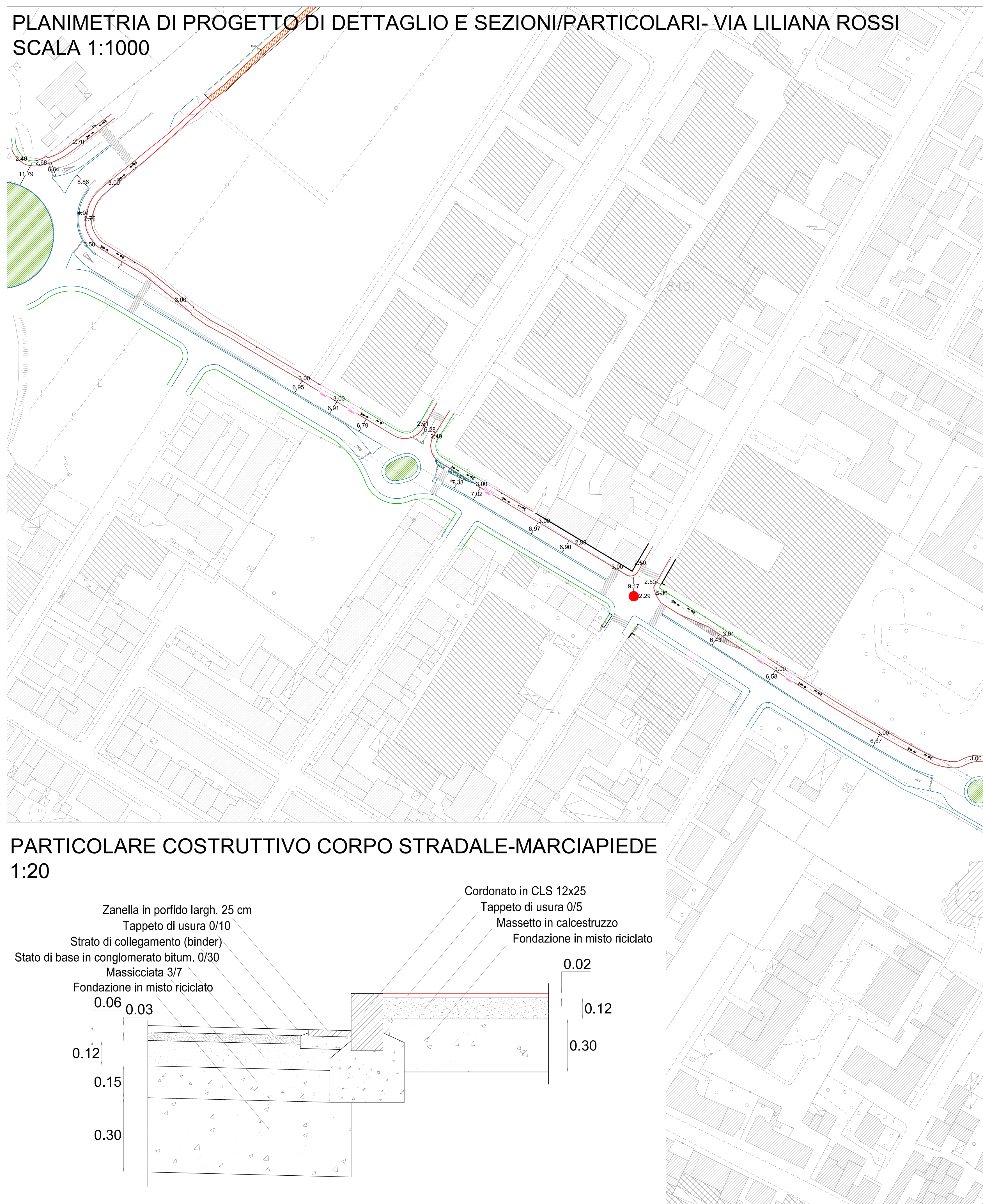

PARTICOLARE ALLARGAMENTO MARCIAPIEDE - VIA LILIANA ROSSI
 SCALA 1:100



PARTICOLARE COSTRUTTIVO CORPO STRADALE-MARCIAPIEDE
 1:20

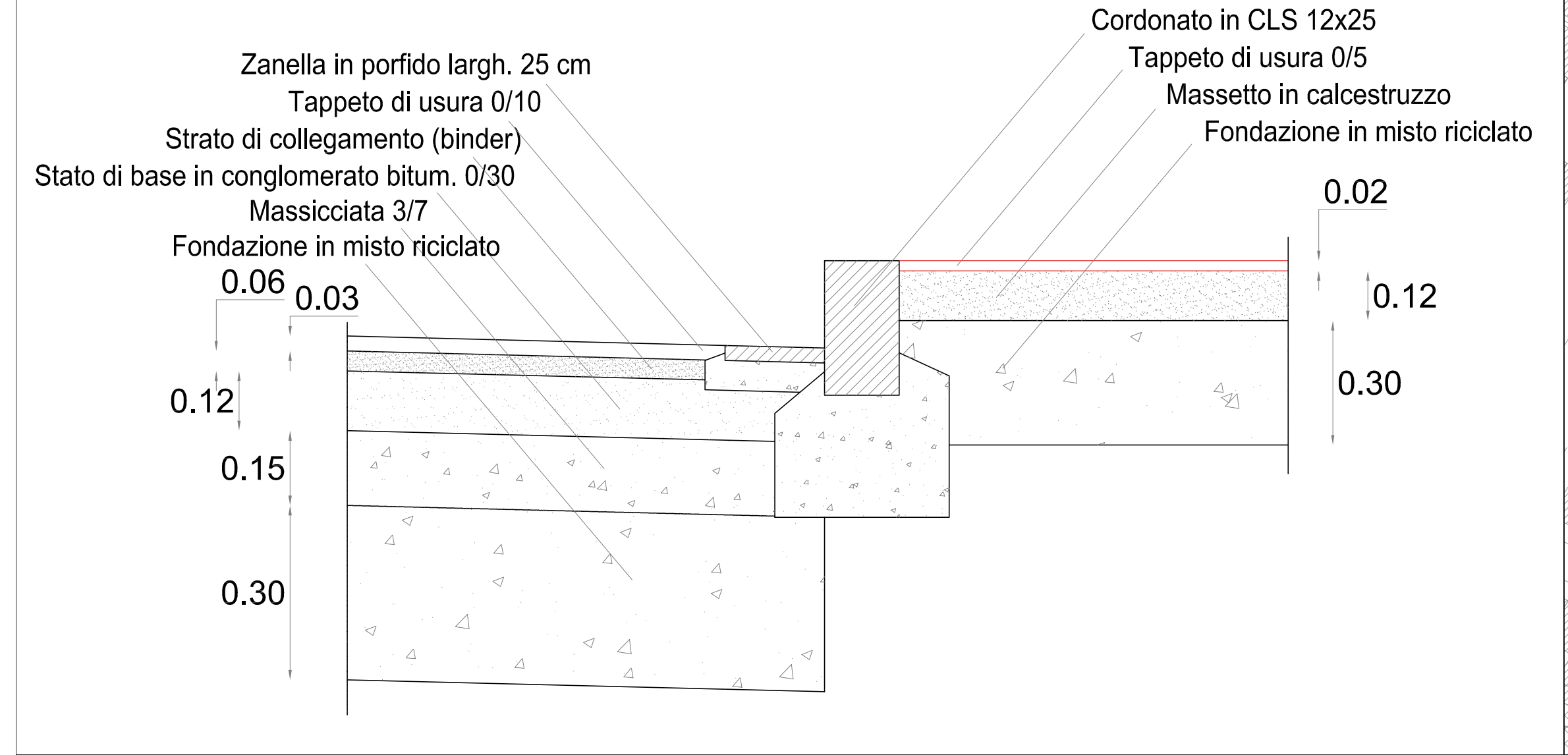

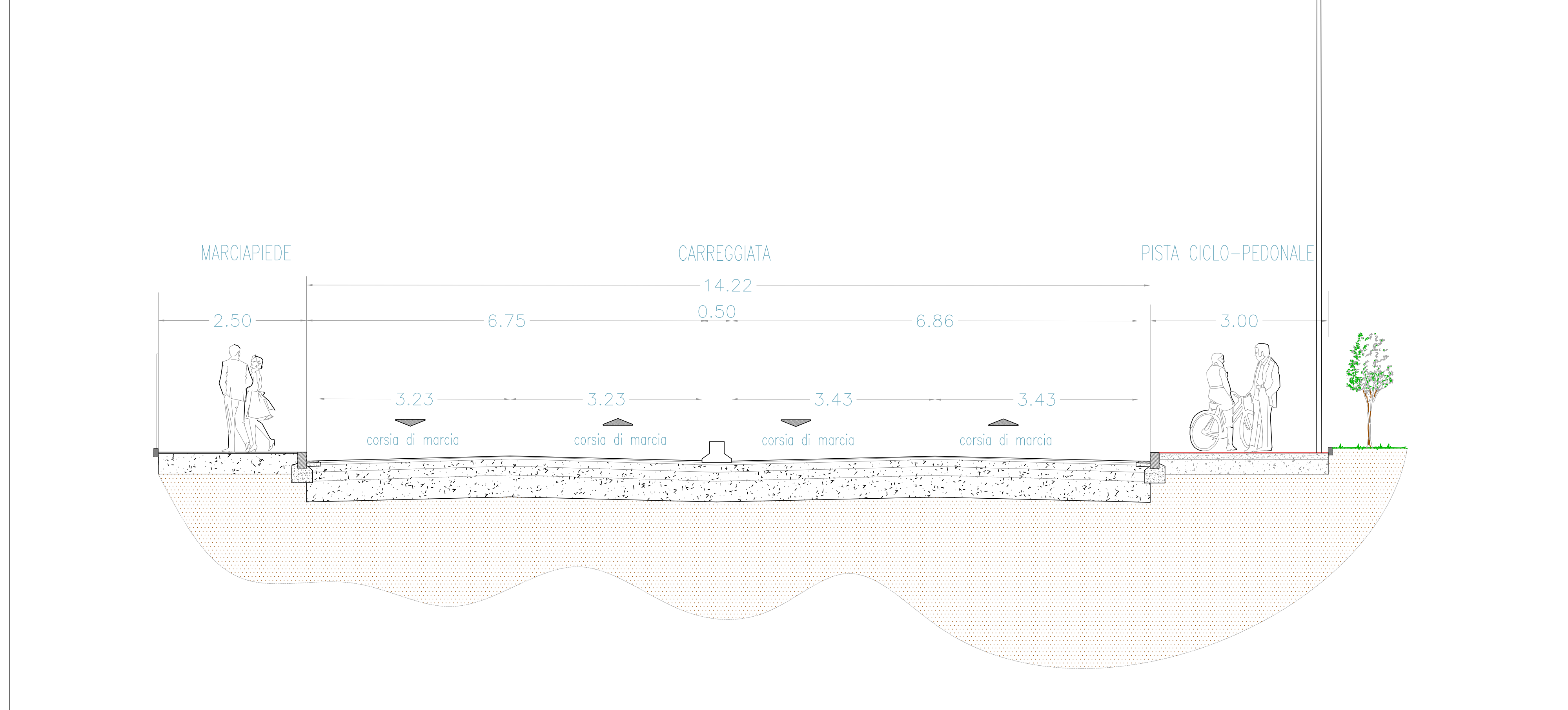

SEZIONE 2-2 PISTA CICLOPEDONALE - VIA LILIANA ROSSI
 SCALA 1:50

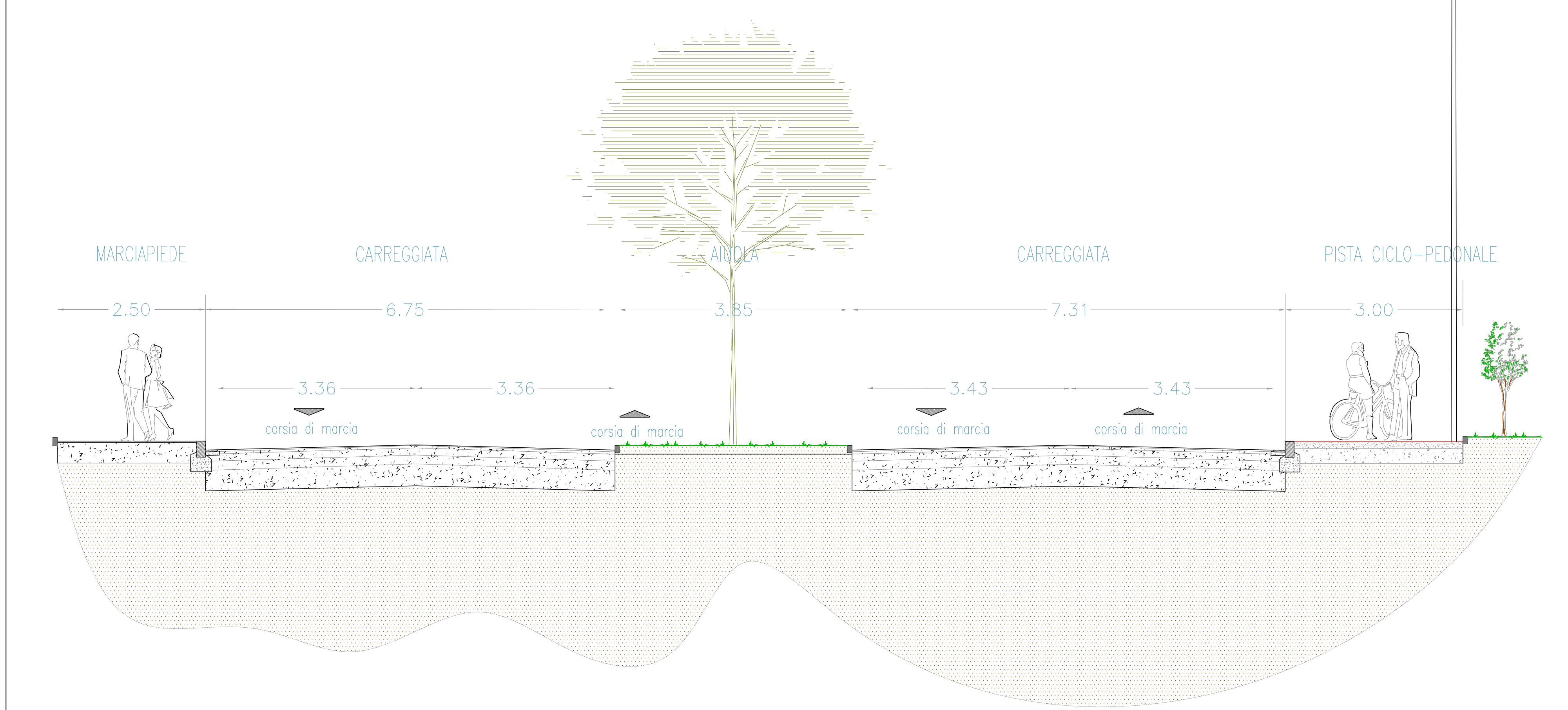

SEZIONE 1-1 PISTA CICLOPEDONALE - VIA LILIANA ROSSI
 SCALA 1:50



Finanziato dall'Unione europea NextGenerationEU

Progetto PNRR - MISSIONE 5 COMPONENTE 2 - Investimento/Subinvestimento 2.1 "RIGENERAZIONE URBANA" "PISTE CICLABILI "COMUNE DI PRATO" INTERVENTI DI RIGENERAZIONE URBANA, DI MOBILITÀ SOSTENIBILE- RICUCITURA E COLLEGAMENTO DEI TRATTI CICLABILI ESISTENTI PER LA RICONNESSIONE DI AREE PERIFERICHE" PH412 - 3 | Liliana Rossa - Coiano - Chiesanuova | Riconnesione - Rigenerazione

CUP C31B21004180001

Oggetto

Planimetria di progetto di dettaglio e sezioni/particolari - tratto 1 - via Liliana Rossi

Fase **Progetto Esecutivo (PHPE)**

Servizio	Servizio Mobilità e Infrastrutture
Dirigente del servizio	Arch. Riccardo Pallini
Responsabile Unico del Procedimento	Geom. Gerarda Del Reno

Progettisti
 Arch. Sabrina Tozzini - Comune di Prato
 Arch. Barbara Giovacchini - Comune di Prato
 Arch. Silvia Grazzini - Comune di Prato
 Arch. Leonardo di Capua - Comune di Prato
 Geom. Massimo Falcini - Comune di Prato
 Geom. Jerry Ciaramelli - Comune di Prato
 Geom. Andrea Lodovisi - Comune di Prato

Collaboratori
 Geom. Chiara Bocini
 Geom. Francesco Palmieri
 Geom. Tommaso Ciardi
 Paes. Marinella Carrieri
 Paes. Lorenza Fortuna
 Geom. Giulia Pugi

Elaborato: PHPE_04_01_01 | REV 01
 Scala: varie
 Spazio riservato agli uffici:

© Copyright Comune di Prato - Servizio Mobilità e Infrastrutture
 è vietata la riproduzione anche parziale del documento data **Marzo 2023**

Firmato da:

Gerarda Del Reno

codice fiscale DLRGRD59D41A509G

num.serie: 613960303214562621

emesso da: ArubaPEC EU Qualified Certificates CA G1

valido dal 06/12/2022 al 06/12/2025