

comune di  
**PRATO**



**UFFICIO GABINETTO DEL SINDACO  
E VALORIZZAZIONE OPATRIMONIO COMUNALE**

Piazza Mercatale, 31 - 59100 Prato  
Tel 0574. 183.6655- 6614- 6642  
Fax 0574.183.7319  
patrimonio@comune.prato.it  
Posta certificata: comune.prato@postacert.toscana.it

Orario ufficio:  
Lunedì e giovedì 9.00-13.00/15.00-17.00  
Martedì, mercoledì e venerdì 9.00-13.00

www.comune.prato.it  
p.iva. 00337360978 - cod.fisc. 84006890481

**CAPITOLATO SPECIALE D'APPALTO**

**ELEZIONI AMMINISTRATIVE ED EUROPEE – 26 Maggio 2019**

*AFFIDAMENTO DEL SERVIZIO DI NOLEGGIO, TRASPORTO,  
MONTAGGIO, MANUTENZIONE E SMONTAGGIO DEI TABELLONI PER  
LA PROPAGANDA ELETTORALE.*



## **INDICE**

Art. 1 - OGGETTO .....	3
Art. 2 - QUANTIFICAZIONE DEL SERVIZIO .....	3
Art. 3 – TERMINI DELLA PRESTAZIONE E MODALITÀ DI ESECUZIONE.....	3
Art. 4 – DETERMINAZIONE DEL CORRISPETTIVO.....	6
Art. 5 - OBBLIGHI E ONERI DELL'AGGIUDICATARIA.....	6
Art. 6 – CAUZIONE .....	7
Art. 7 - RESPONSABILITÀ' .....	7
Art. 8 - SICUREZZA DEL CANTIERE.....	8
Art. 9 - OSSERVANZA DEI CONTRATTI COLLETTIVI DI LAVORO .....	8
Art. 10 - PREZZI.....	9
Art. 11- AFFIDAMENTO E PROGRAMMA DEL SERVIZIO.....	9
Art. 12 - RISERVE.....	9
Art. 13 – PENALI.....	9
Art. 14 - DIREZIONE TECNICA A CURA DELL’AFFIDATARIA E VIGILANZA DEL COMUNE DI PRATO .....	10
Art.15 - SOSPENSIONE SERVIZIO .....	10
Art.16 - CONTABILITA' – PAGAMENTI .....	10
Art.17 - RISOLUZIONE DEL CONTRATTO .....	10
Art.18 - OBBLIGHI DELLA TRACCIABILITA' DEI FLUSSI FINANZIARI .....	11
Art.19 - CONTROVERSIE - RISERVE - ARBITRATO .....	11



## **Art. 1 - OGGETTO**

Costituisce oggetto del presente Capitolato Speciale d'Appalto l'affidamento del servizio di nolo, trasporto, posa in opera, manutenzione e smontaggio, delle strutture e dei tabelloni occorrenti per l'affissione dei manifesti relativi alla propaganda elettorale, durante lo svolgimento delle prossime elezioni amministrative ed europee previste alla data del 26 Maggio 2019, ai sensi della legge n. 212/1956 e successive modificazioni, su spazi distribuiti nell'ambito del territorio cittadino.

## **Art. 2 - QUANTIFICAZIONE DEL SERVIZIO**

L'ammontare, presunto, complessivo del servizio, si quantifica, in Euro **147.467,50** compreso IVA così articolato:

- Euro **116.875,00** importo servizio, di cui Euro 40.000,00 quale costo della manodopera, individuato, ai sensi dell'art. 23 comma 16 del Codice;
- Euro **4.000,00** oneri di sicurezza;
- Euro **26.592,50** IVA di legge 22 %;

## **Art. 3 – TERMINI DELLA PRESTAZIONE E MODALITÀ DI ESECUZIONE.**

L'affidataria dovrà fornire a noleggio le strutture i tabelloni elettorali e impegnarsi ad effettuare tutte le operazioni di installazione e rimozione degli stessi tabelloni nei modi e nei termini prescritti dalle disposizioni di legge che disciplinano la propaganda elettorale, con personale e mezzi adeguati inclusa la manutenzione e la sorveglianza degli stessi per tutta la durata della esposizione, nei modi che la stessa riterrà più idonei.

Nella prestazione del servizio la Ditta aggiudicataria dovrà:

- a) gestire in autonomia il trasporto, posa e installazione dei tabelloni per singole zone di localizzazione sul territorio cittadino sulla base di apposito elenco che ne definirà il numero occorrente;
- b) predisporre la messa in opera di idonee strutture in tubi e giunti e/o basi brevettate (stabilizzatori sovrapponibili, sabbia, ecc.) atte a garantire un adeguato e visibile sistema di ancoraggio al suolo delle strutture offerte;
- c) provvedere, per ogni fronte espositivo dei tabelloni, all'identificazione della tipologia di propaganda elettorale con adeguati porta targhe da posizionare superiormente;
- d) alla suddivisione degli spazi di affissione attribuiti agli aventi diritto attraverso la numerazione degli stessi mediante etichette identificative poste da sinistra verso destra;
- e) provvedere, in caso di necessità, all'eventuale spostamento o rimozione degli impianti anche dopo l'avvenuta installazione a semplice richiesta del Comune di Prato;
- f) provvedere alla manutenzione e alla sorveglianza dei tabelloni installati per tutta la durata dell'esposizione impegnandosi ad intervenire entro 24 ore delle segnalazioni a mezzo telefono/fax/e-mail effettuate dall'Amministrazione;
- h) gestire le operazioni di rimozione e trasporto di tutti gli impianti installati una volta terminate le consultazioni.
- g) sostituire gli impianti che nel corso dell'esposizione risulteranno danneggiati;

Le operazioni di posizionamento, montaggio e successivo smontaggio saranno consentite tutti i giorni, compresi sabato e domenica.

L'aggiudicatario dovrà dare inizio ai lavori di montaggio delle strutture tubolari dopo l'autorizzazione scritta dell'Amministrazione Comunale.



L'aggiudicatario dovrà iniziare il montaggio del numero di spazi, concordato con l'Ufficio Patrimonio del Comune di Prato in funzione dei tempi di ultimazione dei lavori, anche in assenza della comunicazione ufficiale del quantitativo definitivo degli spazi necessari.

L'amministrazione si riserva di comunicare successivamente il numero esatto di spazi da installare per la propaganda, non appena saranno note le liste ammesse.

Tutte le operazioni dovranno essere eseguite secondo quanto prescritto dalla normativa vigente relativa alla predisposizione degli spazi riservati all'affissione di materiale di propaganda elettorale.

Le operazioni di smontaggio e trasporto di tutti gli impianti installati, dovranno essere completate entro venti giorni naturali e consecutivi dalla data delle avvenute votazioni, salvo diversa indicazione da parte del Comune di Prato.

**L'amministrazione non dispone di spazi destinati a magazzino per la custodia del materiale, pertanto la ditta aggiudicataria dovrà organizzare autonomamente tutte le operazioni di facchinaggio e custodia del materiale offerto nel modo che riterrà più opportuno e a proprie spese in coerenza con i termini della prestazione oggetto del presente Capitolato.**

Il Servizio deve essere effettuato su 25 postazioni del territorio cittadino così come elencate nell'allegato "A" (elenco postazioni) del presente capitolato, verificando, comunque, come detto nel paragrafo a) che gli stessi non comportino interferenza o copertura visiva di impianti di segnaletica stradale, targhe viarie nonché degli impianti di segnalazione ai sensi del vigente Codice della Strada e regolamento di attuazione;

Detti spazi sono costituiti da **incastellature in elementi di ferro** a supporto di tabelloni metallici che devono essere non taglienti e dovranno rispettare quanto stabilito dalla L. 4 Aprile 1956 n° 212 e successive modifiche. Ogni postazione deve essere composta da almeno una incastellatura in tubolare metallico tipo "tubo e giunto", oppure in strutture metalliche a telaio con piantoni di sostegno dei tabelloni, preassemblati o da montare mediante incastrati, fissati stabilmente al suolo con idonei sistemi di ancoraggio o appositi sostegni e zavorre **che ne garantiscano comunque la stabilità all'azione del vento e di tutte le altre sollecitazioni. In ogni caso deve essere garantita l'inalterabilità dei tabelloni.**

La posa in opera dei tabelloni dovrà essere effettuata da personale specializzato della Ditta dotato di idonea attrezzatura.

Il materiale occorrente per l'installazione dei tabelloni sarà a carico della Ditta appaltatrice.

Le strutture, inoltre, dovranno essere corredate di opportune lanterne per la segnalazione notturna e quant'altro previsto dalle norme del codice della strada, per tutto il periodo di permanenza.

Durante i lavori dovranno essere apposte opere provvisorie per la protezione di piante o cose che potrebbero essere a contatto delle incastellature o gli altri elementi, al fine di evitare contatti dannosi.

Tali elementi (incastellature o tabelloni con sostegno preassemblati) dovranno avere le seguenti caratteristiche:

1. **Propaganda Elezioni Europee: struttura di ml 30,00x2.50, composta in via presunta da n° 25 pannelli di ml 1,00x2,00. I tabelloni devono essere costituiti in lamiera zincata completi di bordatura di irrigidimento e che comunque non siano taglienti.**



2. **Propaganda Elezioni Amministrative: struttura di ml 25,00x2.50, composta in via presunta da n° 30 pannelli di ml 1,00x2,00. I tabelloni devono essere costituiti in lamiera zincata completi di bordatura di irrigidimento e che comunque non siano taglienti.**

Qualora nelle strutture previste per la propaganda, gli spazi siano insufficienti a garantire a tutte le liste ammesse uno spazio per la propaganda, il soggetto aggiudicatore provvederà all'integrazione dei pannelli mancanti per un corrispettivo pari al prezzo unitario offerto in sede di gara moltiplicato per i metri lineari di pannelli posati in aggiunta.

Tale eventuale aumento verrà comunicato successivamente alla definizione del procedimento dell'ammissione delle liste e delle candidature.

La sistemazione dei quantitativi in più dovrà essere effettuata entro 2 giorni dalla data di comunicazione di cui al precedente capoverso, fatti salvi, in ogni caso, eventuali termini diversi che saranno comunque tempestivamente comunicati dall'Ufficio Patrimonio del Comune;

Per ciascuna pannellatura dovranno essere fornite e montate su adeguati porta targhe, da posizionare superiormente, la scritta **“Propaganda Elezioni Europee”** e **“Propaganda Elezioni Amministrative”**. Nelle strutture a “tubi e giunti” **i nodi per le giunzioni dovranno essere protetti con opportuni coprigiunto in materiale plastico.**

L'aggiudicataria dovrà provvedere alla fornitura e posa in opera della segnaletica verticale provvisoria o fissa, necessaria al traffico veicolare o pedonale durante tutto il periodo di permanenza dei tabelloni.

L'eventuale spostamento di una incastellatura già montata, che si renda necessario per esigenze del Comune di Prato nel corso delle operazioni sarà pagato la metà del prezzo aggiudicato a ml.

L'affidataria dovrà provvedere alla manutenzione e alla sorveglianza dei tabelloni installati per tutta la durata dell'esposizione. Nel caso di tabelloni che creano pericolo, l'intervento dovrà avvenire immediatamente e comunque entro tre ore dalla chiamata; nel caso di tabelloni da sostituire, l'intervento dovrà avvenire non oltre le 24 ore successive dalla chiamata o da fax/mail effettuate dall'Amministrazione.

I prezzi, sono comprensivi di noleggio (per un periodo non inferiore a quello stabilito per legge per la propaganda elettorale), montaggio e smontaggio di tutte le strutture, componenti e pezzi speciali necessari per dare l'opera eseguita in ogni sua parte a perfetta regola d'arte, nel rispetto della normativa (tecnico/amministrativa) vigente in materia.

A riguardo, al Soggetto aggiudicatore compete l'onere di consegnare una **certificazione attestante l'idoneità statica delle strutture elettorali** allestite rilasciata da un tecnico abilitato iscritto all'Albo Professionale di appartenenza. Il certificato di cui sopra dovrà essere consegnato dall'impresa al momento dell'avvenuto montaggio, in allegato alla comunicazione di fine montaggio dei tabelloni. La comunicazione del montaggio di tutte le postazioni, non avrà valore senza il suddetto certificato con riportato il luogo e l'ubicazione delle postazioni montate. Il montaggio dovrà essere terminato entro il trentesimo giorno antecedente quello fissato per la votazione. Scaduto inutilmente il termine del trentesimo giorno, che ha carattere perentorio, il contratto potrà essere risolto dal Comune di Prato ai sensi e per gli effetti dell'articolo 1456 c.c., a tutto danno della Ditta aggiudicataria, tenuta anche al risarcimento dei danni.

Lo smontaggio dovrà avvenire entro 20 giorni dal termine delle consultazioni elettorali;



La Ditta deve provvedere alla sistemazione delle aree occupate, riportandole in perfetto ordine e ripristinando eventuali danni provocati;

L'affidataria, dovrà fornire a suo carico la documentazione prevista dal D.Lgs. 81/2008 e succ. agg. in materia di sicurezza sui luoghi di lavoro nonché dal D. Lgs. 50/2016 ovvero:

Prima dell'inizio, il concessionario consegna quanto previsto dal D. Lgs 81/08 ovvero uno dei piani seguenti:

- a) Piano di Sicurezza Sostitutivo (PSS) quando il lavoro sarà eseguito dal concessionario stesso, senza avvalersi di subappaltatori, a firma di un tecnico abilitato o di persona avente i requisiti previsti dall'art 98 del D.Lgs. 81/08.
- b) Piano di Sicurezza e Coordinamento (PSC) quando il 'lavoro' sarà eseguito da due o più imprese, a firma di un tecnico abilitato o di persona avente i requisiti previsti dall'art 98 del D. lgs 81/08.

Inoltre, insieme al piano di cui sopra, dovrà essere sempre presentato alla stazione appaltante, per ogni impresa, anche subappaltatrice che parteciperà al lavoro:

- c) il Piano Operativo di Sicurezza (POS) per quanto attiene alle scelte autonome e relative responsabilità nell'organizzazione nell'esecuzione dei lavori dell'impresa che lo redige, (da considerare come piano complementare di dettaglio del Piano di Sicurezza Sostitutivo o del Piano di Sicurezza e Coordinamento di cui sopra) ; il POS dovrà contenere i documenti previsti dall'Allegato XV e XVII del D. lgs 81/08 compresa la dichiarazione dell'impresa di non essere oggetto di procedimenti interdittivi.

In caso di subappalto il datore di lavoro dell'impresa affidataria verifica l'idoneità tecnico professionale dei subappaltatori e/o dei lavoratori autonomi ai sensi del D. lgs 81/08 e nel caso si avvalga di lavoratore/i autonomi, dovrà essere presentata, per ogni lavoratore, prima dell'inizio dei lavori:

- 1) una visura camerale aggiornata del lavoratore
- 2) il numero di iscrizione all'inps/inail/cassa edile, indispensabile per la verifica da parte della stazione appaltante, della regolarità contributiva.
- 3) elenco dei dispositivi di protezione individuali in dotazione del lavoratore;

#### **Art. 4 – DETERMINAZIONE DEL CORRISPETTIVO**

Il corrispettivo presunto del Servizio di noleggio, trasporto, montaggio e smontaggio è di **Euro/ml 85,00 (ottantacinque/00)** escluso I.V.A, misurati in orizzontale, comprensivo di ogni onere per portare l'allestimento finito a perfetta regola d'arte; si precisa che il suddetto importo costituisce il prezzo unitario soggetto a ribasso d'asta.

Sono a carico, totalmente, dell'aggiudicataria sotto qualsiasi aspetto le misure di tutte le disposizioni imposte dalla Legge, dai vari Regolamenti nonché dal Nuovo Codice della Strada, atte a salvaguardare la pubblica incolumità e regolarità del transito lungo le strade ed i luoghi aperti al pubblico transito, sui quali il Comune di Prato farà posizionare le incastellature o i tabelloni per la propaganda.

#### **Art. 5 - OBBLIGHI E ONERI DELL'AFFIDATARIA**

L' affidataria dovrà:

- nominare il proprio Rappresentante, al quale sarà affidata la Responsabilità tecnica dei lavori da eseguire, e comunicarne il nominativo al Comune di Prato prima dell'inizio dei lavori. Inoltre dovrà comunicare i nominativi dei Tecnici Assistenti ai lavori, l'elenco del personale operaio (con qualifica), il Responsabile

del Servizio Prevenzione e Protezione (RSPP) ed il Rappresentante dei Lavoratori per la Sicurezza dell'Impresa (RLS) con nomine e certificati attestante l'idoneità alla mansione;

- garantire la reperibilità di tale referente nel normale orario di lavoro, per tutte le attività comprese nel presente capitolato, fornendo un numero di cellulare; in caso di assenza dell'incaricato in periodi di ferie o altro, il referente stesso deve comunicare per tempo al Comune di Prato il soggetto preposto a fare le veci;
- garantire la reperibilità 24 ore su 24 al Comune di Prato per tutta la durata dell'appalto.

La responsabilità dell'esecuzione dei lavori compete all'Affidataria, che se ne assume ogni conseguenza sia civile che penale;

La Ditta aggiudicataria dovrà inoltre provvedere a proprie spese alla manutenzione e alla sorveglianza di tutti i tabelloni installati allo scopo di garantire la massima sicurezza delle strutture sia nei confronti degli utilizzatori sia dei dipendenti comunali addetti al controllo, nonché per tutti gli aspetti connessi alla tutela dell'incolumità pubblica;

La ditta aggiudicataria dovrà provvedere all'espletamento delle attività previste nel presente capitolato rispettando i livelli di servizio e le prescrizioni nello stesse riportate.

il Comune di Prato, dovrà avere la possibilità di mettersi in comunicazione in qualsiasi momento con l'Affidataria il quale, a tale scopo, dovrà stabilire un luogo di sicuro recapito provvisto di telefono o di idonei mezzi di comunicazione (telefono cellulare, fax, ecc.) per dare immediato adempimento alle disposizioni impartite.

La Ditta aggiudicataria risponderà direttamente di eventuali danni a persone e/o cose provocati durante l'esecuzione del servizio qui descritto, restando a suo esclusivo carico qualsiasi risarcimento. La stessa è tenuta ad osservare tutte le disposizioni di legge e di regolamento vigenti in materia di prevenzione, di sicurezza e salute dei lavoratori, con particolare riferimento a quanto previsto dal D.lgs. 9/4/2008 n. 81 e successive modificazioni nonché del D.lgs 163/05 in materia.

Oltre a quanto dettagliatamente specificato nel Capitolato Generale di Appalto delle opere di competenza del Ministero dei Lavori Pubblici, sarà a totale ed esclusivo carico e spese dell'Affidataria, dovendosi intendere interamente compensato con i prezzi di appalto, ogni altro onere sostenuto per consegnare i lavori compiuti ed eseguiti a perfetta regola d'arte.

L'affidataria rimane responsabile qualora verrà riscontrato, da parte dal Comune di Prato, l'inadeguatezza e/o mancanza della segnaletica di legge;

Al fine di garantire il corretto svolgimento delle operazioni giornaliere, è richiesto un numero adeguato di figure professionali qualificate; la ditta aggiudicataria designerà, un proprio rappresentante responsabile e il sostituto, che avrà poteri di coordinamento e direzione di tutte le operazioni da parte della Ditta aggiudicataria e sarà l'interlocutore unico con il Servizio Patrimonio. In tali condizioni il contatto dovrà essere garantito da telefoni mobili, la mancanza di detto ultimo contatto per colpa dell'impresa costituirà grave inadempienza contrattuale e quindi motivo di risoluzione immediata del contratto;

La ditta aggiudicataria dovrà provvedere a tutte le spese di contratto (bollo, registrazione, copie, stampa, ecc.).



## **Art. 6 – CAUZIONE**

L’Affidataria del Servizio è obbligato a costituire ai sensi dell’Art. 103 del D.Lgs. 50/2016 una cauzione pari al 10% dell’importo offerto in gara. In caso di aggiudicazione con ribasso d’asta superiore al 10%, la garanzia fideiussoria è aumentata di tanti punti percentuale quanti sono quelli eccedenti il 10%; ove il ribasso sia superiore al 20%, l’aumento è di due punti percentuale per ogni punto di ribasso superiore al 20%.

## **Art. 7 - RESPONSABILITÀ’- ASSICURAZIONI**

L’Aggiudicataria sarà tenuto ad adottare tutti i provvedimenti e le cautele necessarie per garantire l’incolumità del personale addetto e di terzi, nonché per evitare danneggiamenti a beni pubblici e/o privati.

L’aggiudicataria è responsabile nei confronti dell’Amministrazione dell’esatto adempimento delle prestazioni oggetto del contratto.

E’ altresì, responsabile nei confronti dell’Amministrazione e dei terzi dei danni di qualsiasi natura, materiali o immateriali, diretti ed indiretti, causati a cose o persone e connessi all’esecuzione del contratto, anche se derivanti dall’operato dei suoi dipendenti e consulenti, nonché dall’operato di eventuali subappaltatori.

A tale proposito l’Affidataria dovrà provvedere alla seguente polizza assicurativa :

- **Polizza responsabilità civile verso terzi (RCT)** specificatamente nei riguardi dei tipi di lavoro di questo capitolato, con dei massimali atti a coprire eventuali danni per un minimo di €. 1.500.000,00 per sinistri, per persona e per danni a cose, resta ferma la responsabilità del Concessionario anche per danni eccedenti tale massimale;

In alternativa alla stipulazione della polizza che precede, il prestatore di servizi potrà dimostrare l’esistenza di una polizza RC, già attivata, avente le medesime caratteristiche indicate per quella specifica. In tal caso, si dovrà produrre un’appendice alla stessa, nella quale si espliciti che la polizza in questione copre anche il servizio svolto per conto dell’Amministrazione Comunale, precisando che non vi sono limiti al numero di sinistri e che il massimale per sinistro non è inferiore ad € 1.500.000,00 (unmilione cinquecento/00).

Copia della polizza, specifica, o come appendice alla polizza esistente, conforme all’originale ai sensi di legge, dovrà essere consegnata al Servizio Patrimonio, entro 10 giorni dal ricevimento della comunicazione d’aggiudicazione, unitamente alla quietanza di intervenuto pagamento del premio;

L’Affidataria deve produrre al Comune di Prato copia delle polizze, prima dell’inizio effettivo dei lavori. La polizza dovrà comunque prevedere:

- danni alle cose che si trovano nell’ambito di esecuzione dei servizi e/o lavori;
- danni da interruzione di esercizio;
- il Comune di Prato deve essere considerato Terzo, le eventuali franchigie e/o scoperti previsti dal contratto non potranno in nessun caso essere opposti ai danneggiati né all’Ente.

Ogni più ampia responsabilità, sia civile che penale, per eventuali infortuni e danni, ricadrà pertanto sull’Aggiudicataria, restandone il Comune di Prato completamente sollevato.

## **Art. 8 - SICUREZZA**

Il servizio di cui al presente capitolato, dovrà svolgersi nel rispetto di tutte le norme vigenti in materia di prevenzione degli infortuni e igiene del lavoro, con l’utilizzo di tutte le attrezzature idonee ai termini di legge (ai sensi del D.Lgs. 81/2008 “Testo unico sulla salute e sicurezza sul lavoro” e successive modifiche





e/o integrazioni). Sarà cura dell' affidataria fornire tutti i documenti richiesti dal Comune di Prato al fine della verifica.

Durante l'esecuzione delle prestazioni, previste dal presente Capitolato Speciale, l'Affidataria avrà cura di formare ed informare i propri lavoratori dell'obbligo di rispettare integralmente il Piano Operativo di Sicurezza.

Sarà quindi cura dell'Affidataria predisporre la distribuzione ai lavoratori dei Dispositivi di Protezione individuale necessari, la verifica del rispetto di tutte le prescrizioni inerenti l'igiene e la sicurezza del lavoro previste per le singole fasi delle lavorazioni. L'affidataria sarà tenuta a rapportarsi con il Servizio Patrimonio del Comune di Prato per tutto quanto riguarda eventuali variazioni che comportino aggiornamento del piano operativo .

L'Affidataria dovrà provvedere all'apposizione, nell'ambito del 'cantiere', di appositi cartelli con l'indicazione dei lavori e di tutte le indicazioni in osservanza alle Leggi vigenti ed alle prescrizioni del Comune di Prato;

#### **Art. 9 - OSSERVANZA DEI CONTRATTI COLLETTIVI DI LAVORO**

L'aggiudicataria si obbliga a retribuire il proprio personale in misura non inferiore a quella stabilita dal Contratto Collettivo Nazionale di Lavoro di categoria e ad assolvere tutti i conseguenti oneri compresi quelli concernenti le norme previdenziali, assicurative e similari, aprendo le posizioni contributive presso le sedi degli Enti territorialmente competenti.

L'Appaltatore è responsabile, in rapporto alla stazione appaltante, del rispetto delle norme anzidette da parte degli eventuali sub-appaltatori nei confronti dei loro rispettivi dipendenti, anche nel caso in cui il Contratto Collettivo non disciplini l'ipotesi del subappalto.

Il mancato versamento di contributi e competenze stabiliti per tale fine costituisce inadempienza contrattuale soggetta alle sanzioni amministrative previste dal contratto stesso.

Così pure faranno carico all'Affidataria tutte le spese inerenti l'assicurazione degli operai, assumendosi la responsabilità intera di qualunque infortunio potesse capitare agli operai ed ai terzi in merito al lavoro assunto, dichiarandosi inoltre responsabile di tutti i danni che eventualmente venissero arrecati da terzi alle opere già costruite ed ai materiali in provvista, fino a collaudo finale.

Saranno infine a carico dell'Affidataria stesso i contributi stabiliti dalla legge in materia di previdenza e provvidenza a favore degli operai, in modo da tenere sollevato l'Ente appaltante da ogni e qualsiasi onere.

#### **Art. 10 - PREZZI**

I prezzi, con la deduzione del ribasso convenuto, saranno liquidati per i lavori a misura e saranno ritenuti onnicomprensivi del servizio di cui al presente capitolato.

Essi sono stati calcolati tenendo conto di tutto quanto occorre per l'esecuzione dei lavori secondo le migliori regole dell'arte, in conformità alle prescrizioni del presente capitolato e sono comprensivi delle quote per spese ed utili, nonché di tutti gli oneri relativi alle attrezzature generali ed all'organizzazione dell'Aggiudicataria ed anche alle misure atte a garantire la sicurezza.

il prezzo si intende accettato dall'Affidataria ed è pertanto fisso, invariabile ed indipendente da qualsiasi eventualità.

#### **Art. 11- AFFIDAMENTO E PROGRAMMA DEL SERVIZIO**

L'affidamento del Servizio avverrà mediante redazione di apposito verbale controfirmato dalle parti.



I tabelloni per la propaganda elettorale devono essere allestiti, inderogabilmente, almeno 30 giorni prima delle votazioni.

La data contrattuale per l'ultimazione dei lavori è il 20 (ventesimo) giorno successivo alle votazioni. Per ultimazione lavori si dovrà considerare la data in cui saranno completamente rimosse tutte le strutture e le zone oggetto di postazione perfettamente ripristinate.

#### **Art. 12 - RISERVE**

Nel caso in cui tutte o alcune delle operazioni oggetto dell'Affidamento non siano eseguite nel rispetto dei tempi indicati dalle vigenti norme in materia elettorale, oppure siano rilevate inadempienze o negligenze nella conduzione, il Comune di Prato, previa diffida comunicata a mezzo telefono/fax/mail/telegramma ad adempiere entro 24 ore, potrà provvedere direttamente a far eseguire le necessarie operazioni, detraendo il costo delle stesse dal corrispettivo dovuto all'Affidataria, maggiorato delle penali di seguito indicate.

#### **Art. 13 – PENALI**

Trattandosi di un servizio legato in modo rigido, irreversibile ed indilazionabile ai tempi di esecuzione stabiliti per legge e quindi nel presente capitolato (art. 3 e seguenti) per ogni giorno di ritardo nell'esecuzione di qualsiasi operazione o lavoro sarà applicata una penale di euro 750,00, e per ogni ora di ritardo 1/8 della penale giornaliera. Altrettanto dicasi qualora non vengano effettuati gli interventi richiesti e pertinenti al servizio o che essi vengano effettuati in modo incompleto.

L'Amministrazione Comunale, in caso di ritardo o inadempienza nell'esecuzione dei lavori parziali o totali, inerenti l'affidamento, potrà avvalersi delle prestazioni delle Ditte concorrenti. Nell'ipotesi che si verificasse quanto detto l'Amministrazione ne darà comunicazione alla Ditta aggiudicataria tramite posta elettronica certificata. La valutazione del servizio eseguito dalla Ditta subentrante verrà computata in economia secondo l'elenco prezzi sottodescritto.

#### **Art. 14 - DIREZIONE TECNICA A CURA DELL’AFFIDATARIA E VIGILANZA DEL COMUNE DI PRATO.**

La responsabilità dell'esecuzione del servizio compete all'Affidataria, che se ne assume ogni conseguenza sia civile che penale.

Il Comune di Prato avrà la facoltà di controllare e sorvegliare, esclusivamente nel proprio interesse, l'esatto adempimento delle obbligazioni assunte dall'Affidataria, lo svolgimento dei lavori e delle operazioni a questo affidate in appalto, fermo restando l'obbligo dell'Affidataria stesso di provvedere alla direzione, al controllo ed alla sorveglianza, al fine di evitare che possano verificarsi danni a persone o a cose di proprietà anche di terzi.

Pertanto farà esclusivamente ed interamente carico all'Affidataria ogni e qualunque responsabilità in caso di danni a persone, cose o animali che potessero verificarsi in conseguenza di trascuratezza o cattiva esecuzione dei lavori, dall'insufficienza numerica dei lavoratori o dalla poco visibile ubicazione delle lampade di segnalazione notturna e della segnaletica stradale, dallo spegnimento delle lampade stesse, dalla mancata applicazione di una o più prescrizioni indicate nel presente capitolato.

In ogni caso, l'Affidataria rileverà indenne il Comune di Prato, i funzionari ed i dipendenti dello stesso da qualsiasi richiesta di risarcimento di danni e da ogni responsabilità.

#### **Art.15 - SOSPENSIONE SERVIZIO**

Quando circostanze di forza maggiore impediscano temporaneamente che i lavori possano procedere convenientemente, il Comune di Prato avrà facoltà di



ordinare le sospensioni, salvo riprenderli appena cessate le ragioni che hanno determinato tali provvedimenti.

La durata della sospensione, per ogni singola postazione, sarà calcolata come proroga al termine prescritto.

#### **Art.16 - CONTABILITA' – PAGAMENTI**

La rilevazione delle misure sarà effettuata in contraddittorio fra le parti, la contabilità relativa alle postazioni sarà eseguita mediante misurazione orizzontale sul lato parallelo al terreno dei pannelli montati, moltiplicato per l'importo previsto al ml. ribassato in sede di gara;

Il pagamento avverrà in unica soluzione posticipata, previa presentazione di regolare fattura nei modi previsti dalla normativa vigente.

L'affidataria, in ottemperanza a quanto disposto dall'Art. 3 della legge 136/2010 e s.m.l., si impegna a destinare il conto corrente comunicato in sede di aggiudicazione, alle effettuazioni di tutti i movimenti finanziari connessi con il presente appalto esclusivamente tramite lo strumento del bonifico bancario/postale o con altro strumento di pagamento idoneo alla piena tracciabilità delle operazioni, ferme restando le eccezioni cui al citato Art. 3 comma 3.

Qualora le transazioni finanziarie relative al presente appalto siano eseguite senza avvalersi del suddetto conto corrente, e/o con altri strumenti di incasso o pagamento non idonei ad acquisire la piena tracciabilità delle operazioni, si procederà automaticamente alla risoluzione del presente contratto.

#### **Art.17 – REVOCA DELL'AFFIDAMENTO**

L'Affidataria si obbliga ad eseguire tutti i lavori che gli verranno assegnati nei termini indicati e comunque secondo le prescrizioni ricevute senza che questi debbano essere rimandati o sospesi, fatti salvi i casi di forza maggiore.

L'affidamento può essere revocato, per grave inadempimento dell'Affidataria.

In questo caso, il Comune di Prato si riserva il diritto al risarcimento di tutti i danni. E' fatto salvo il diritto del Comune di Prato di far eseguire d'ufficio, anche a mezzo di altre imprese, le opere incompiute dall'affidataria.

Gli eventuali maggiori costi saranno addebitati all'Affidataria.

#### **ART. 18 - OBBLIGHI DELLA TRACCIABILITA' DEI FLUSSI FINANZIARI**

L'affidatario assume tutti gli obblighi di tracciabilità dei flussi finanziari di cui all'art. 3 della Legge 13.8.2010, n.136 e successive modifiche.

#### **Art.19- CONTROVERSIE - RISERVE - ARBITRATO**

Tutte le controversie derivanti dal contratto di appalto, e non definite mediante accordo bonario, sono di competenza del Tribunale di Prato.

E' facoltà delle parti, di comune accordo e mediante apposito compromesso, deferire ad arbitri le controversie derivanti dal contratto di appalto.

Allegati:

- Elenco postazioni Propaganda elettorale
- Schemi esemplificativi pannelli elettorali.
- Cartografia delle città con indicazione dell'ubicazione delle postazioni.

## ELEZIONI EUROPEE E AMMINISTRATIVE 26/05/2019

N°	UBICAZIONE
<b>QUARTIERE NORD</b>	
1	FIGLINE: Via Di Cantagallo Nuovo Parcheggio
2	PACCIANA: Via Di Cantagallo alla Scuola Elementare Meoni (Receinzione Scuola) angolo Viale Fratelli Cervi
3	V.le GALILEI: Fronte scuola infanzia via A. Negri (possibile ancoraggio agli alberi di v.le Galilei)
4	CHIESA NUOVA: Via Wangen parcheggio (di fronte Penny Market)
5	VIA PEROSI: Giardino
<b>QUARTIERE EST</b>	
6	LA PIETA': Giardini Pubblici adiacenti campo di calcio e Scuola La Castellina Via G. Capponi
7	P.ZZA STAZIONE: Vialetti interni al giardino
8	VIA VIOTTOLO DI MEZZANA - Recinzione Scuola C.A. Dalla Chiesa (rinforzare l'ancoraggio della struttura servendosi degli alberi del giardino scuola)
9	V.le DELLA REPUBBLICA – Giardini antistante Tribunale. (possibilità di ancorare le struttue agli alberi del giardino)
10	VIALE DELLA REPUBBLICA – Recinzione I.T.I. Tullio Buzzi
<b>QUARTIERE SUD</b>	
11	FONTANELLE – giardini pubblici via Parini ang. Via Roma. (Possibile ancoraggio delle strutture agli alberi del giardino)
12	S.GIORGIO A COLONICA: via Dami, giardini pubblici - di fronte ex Lavatoio (possibile ancoraggio agli alberi)
13	CASALE: Giardini via Facibeni
14	IOLO: via Guazzalotri giardino pubblico di fronte al cimitero (possibile ancoraggio della struttura agli alberi del giardino)
15	TAVOLA: Via Braga, aiuole parcheggio campo sportivo
<b>QUARTIERE OVEST</b>	
16	GALCIANA: via dell'Organo
17	MAZZONE: Via Castelfidardo (dietro il campo di calcio Ribelli) di fronte al ai nn.cc. 17-19
18	MALISETI: parcheggio antistante il Palazzetto dello sport (Fare struttura autoportante ancorata al muretto basso di recinzione no alle cancellate in orso grill)
19	VERGAIO: Giardini pubblici di via G. Masini
20	S. PAOLO: Via A. Toscanini- recinzione scuole Mascagni
<b>QUARTIERE CENTRO</b>	
21	VIALE GALILEI – Parcheggio Pubblico di fronte nuovo mercato (Ancoraggio delle struttura agli alberi di V.le Galilei)
22	PIAZZA MERCATALE: nei giardini di fronte l'edificio dell'uffico della G. di F.
23	VIA GENOVA: Parcheggio (ex ospedale)
24	VIA POMERIA: lungo le mura (vicino porta Frascati)
25	S. GIUSTO: Via Stradellino area a parcheggio antistante il campo di calcio. (possibile ancoraggio agli alberi lato campo)

# ELEZIONI EUROPEE ED AMMINISTRATIVE 2019

Incastellature realizzate con sistema strutturale tipo "tubi Innocenti"

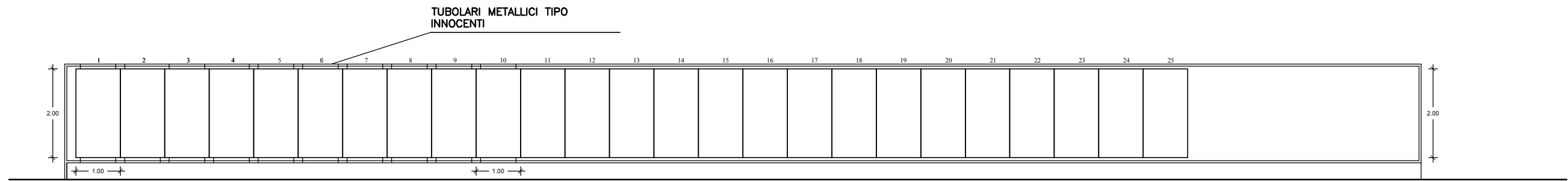

INCASTELLATURA PER LA PROPAGANDA - ELEZIONI EUROPEE  
(1 per ogni postazione con n° 25 spazi di ml. 1,00x2,00)

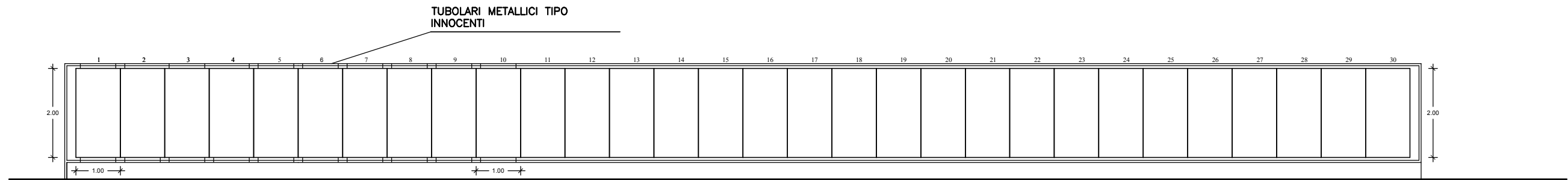

INCASTELLATURA PER LA PROPAGANDA - ELEZIONI AMMINISTRATIVE  
(1 per ogni postazione con n° 30 spazi di ml. 1,00x2,00)

## Particolari ancoraggio

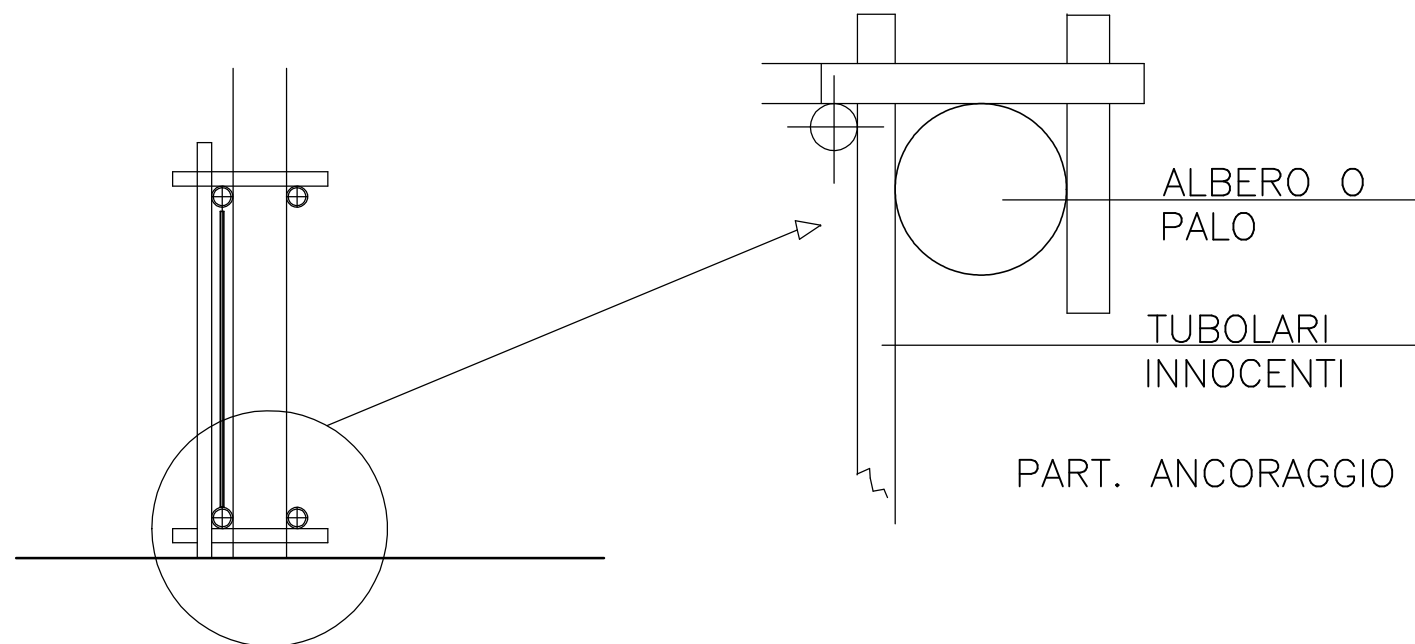
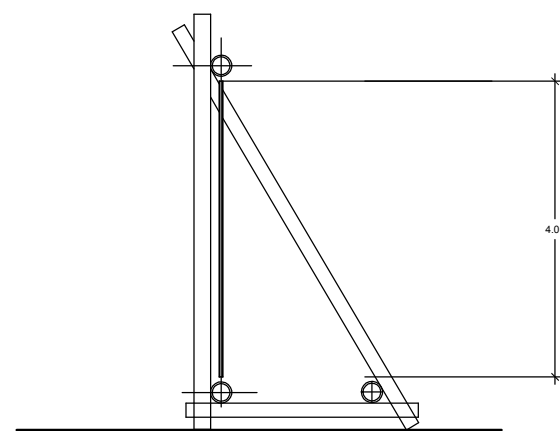

ANCORAGGIO STRUTTURA  
A PALO O ALBERO

# TIPO "1"

# ELEZIONI EUROPEE ED AMMINISTRATIVE 2019

Incastellature realizzate con sistema modulare preassemblato con autonomi basamenti e controventature a tiranti

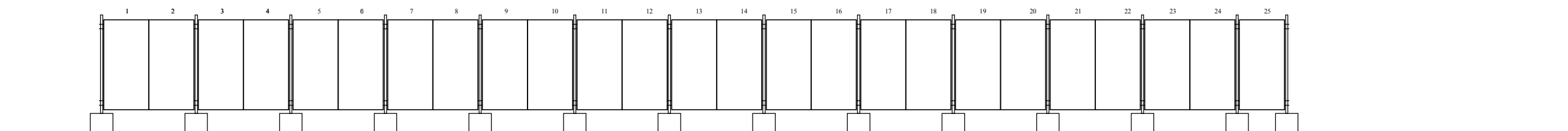

INCASTELLATURA PER LA PROPAGANDA - ELEZIONI EUROPEE  
(1 per ogni postazione con n° 25 spazi di ml. 1,00x2,00)

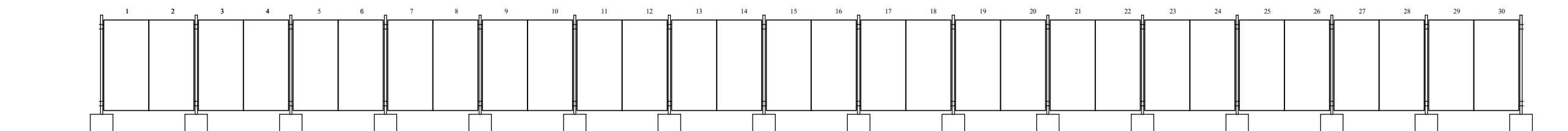

INCASTELLATURA PER LA PROPAGANDA - ELEZIONI AMMINISTRATIVE  
(1 per ogni postazione con n° 30 spazi di ml. 1,00x2,00)

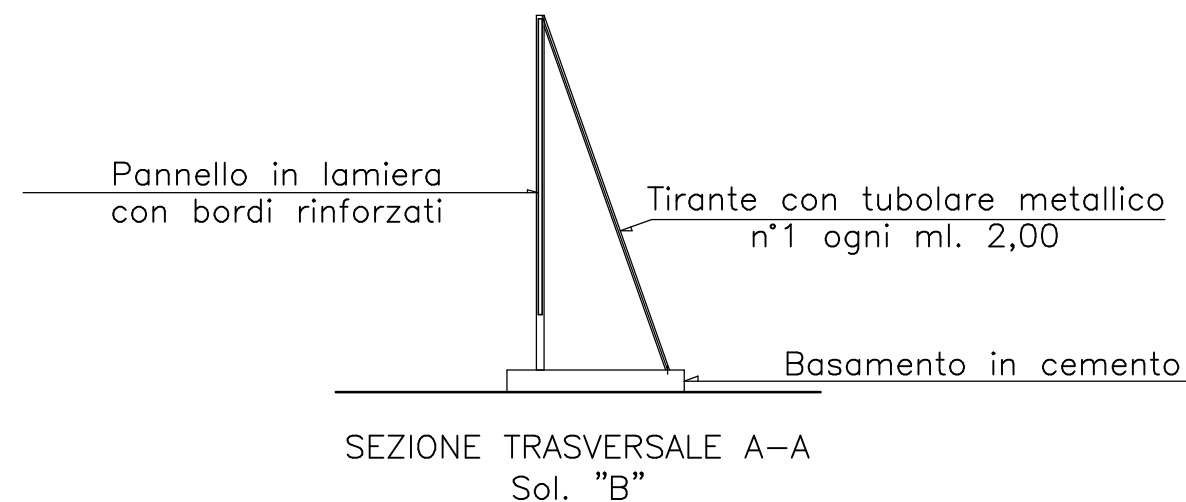
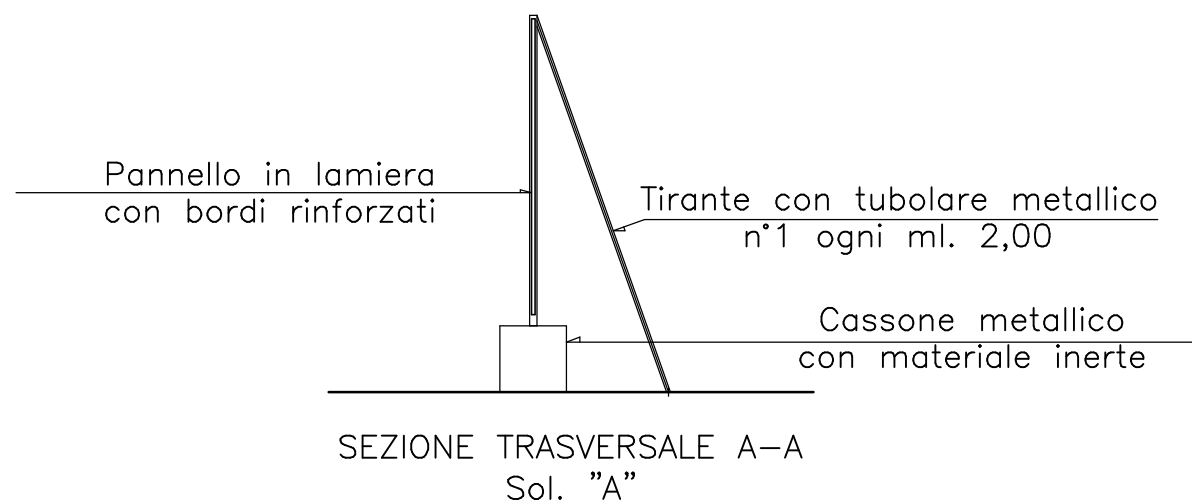

## TIPO "2"



# COMUNE DI PRATO - GABINETTO DEL SINDACO

Piazza Mercatale 31

Progetto:		Oggetto Tavola:		
ELEZIONI EUROPEE E AMMINISTRATIVE 2019		Postazioni Propaganda Elettorale		
Ubicazione:	Scala:	Disegno:	Data:	Tavola:
Comune di Prato	1:20000		2016	1
Proprietà:			Aggiornamento:	
Comune di Prato			2016	
Progettista:	Disegnatore:			
	Giuseppe Antenucci			

Postazione Propaganda elettorale

